

2021 catalog

Spotřební materiál pro CO₂ a vláknové lasery



Top Lantis dodává

- OEM kvalitu trysek, keramik a optiky
- Technickou a aplikační podporu od techniků vyškolených v oblasti OEM
- 100% záruku spokojenosti



Obsah

Stránka/y	Náhradní díly vhodné pro tyto produktové řady
4–7	Optika a příslušenství
8	Amada
23–24, 82–93, 97	BLM-Adige
25	Bystronic
36	Cincinnati
83–87, 90–91, 98	Durma
83–87, 90–91, 98	Ermaksan
83–92, 94, 98	Finn Power
83–91, 98	GHT
37	HK Laser & Systems
84–86, 90–91, 98	Hans
96	Koike
40	LVD
44–65, 84–86, 90–91, 93, 98	Mazak
66	Mitsubishi
76	NTC – Beyeler
78	Penta
82	Precitec
100	Prima Industrie
107	Raytools
108 83–87, 90–92, 98	Salvagnini
84–86, 90–91, 98	SHT
111	Tanaka
113	Trumpf
127-136	Zdroje

Trysky pro CO₂ a vláknové lasery

Typy trysek

Všechny námi dodávané trysky jsou konstruovány a vyráběny podle nejvyšších standardů. Zvolte si OEM kvalitní trysku, která nejlépe vyhovuje potřebám Vaší aplikace.

Měď

Nejčastěji používaná tryška s dobrou odolností a životností. Základní typ trysky pro všechny lasery.

Pokovení chromem

Lesklý, zrcadlový povrch zajišťuje odolnost proti rozstříku, lepší trvanlivost a delší životnost než mají měděné trysky. Nedoporučuje se pro použití ve vláknových laserech.

Chromovanou tryšku poznáte podle označení CP v čísle.

Tvrdochromové povlakování

Prémiové trysky s nejvyšší úrovní odolnosti a nejdélejší životností. Tyto trysky nejsou tak lesklé jako chromové a mají matný vzhled. Nedoporučujeme používat na vláknových laserech.

Tuto tryšku poznáte podle označení HCP v čísle.

Průvodce výběrem trysek

Typy trysek	Důvod výběru
CP (Pochromovaná)	Trysky pokovené chromem pro zvýšení odolnosti. Tyto trysky se snadněji čistí, odolávají poškození v důsledku "tip-up" a mají lepší odolnost proti rozstříku než nepotažené trysky. Vhodné pro použití ve všech aplikacích laserového řezání.
Kónická	Kónická vnitřní geometrie pro vysokotlaké aplikace řezání neželezných kovů s použitím dusíku, vzduchu nebo argonu.
Cylindrická	Válcová vnitřní geometrie pro nízkotlaké aplikace řezání měkkých ocelí za použití kyslíku.
Dvojitá	Vložka zalisovaná do standardní válcové trysky pro lepší kvalitu ostří, laminární proudění plynu a odolnost proti rozstříku. Používá se především v aplikacích s měkkou ocelí.
HCP (Tvrdochromová)	Chromované trysky se zvýšenou odolností. Tyto trysky se snadněji čistí, jsou odolné proti poškození v důsledku "tip-up" a mají lepší odolnost proti rozstříku než nepokovené trysky. Pro použití ve všech aplikacích laserového řezání.
HP (Vysokotlaká) HD (Vysokohustotní)	Tryska kónického tvaru pro vysokotlaké aplikace řezání neželezných kovů s použitím dusíku, vzduchu nebo argonu.
Vnitřní	Označuje se také jako "vložka trysky". Pracuje ve spojení s vnější tryškou a vytváří dvojitou tryšku. Používá se především v aplikacích s měkkou ocelí.
Nízkotlaká	Válcová tryska pro nízkotlaké aplikace řezání měkké oceli za použití kyslíku.
Vnější	Pracuje ve spojení s vnitřní tryškou a vytváří dvojitou tryšku. Používá se především v aplikacích s měkkou ocelí.
Sprchovací	Trysky se středovým otvorem obklopenými menšími tryškami. Menší trysky soustřeďují pomocný plyn do záběru, čímž vytvářejí lepší kvalitu hran a možnost řezat silnější materiál. Používají se především v aplikacích z měkké oceli.

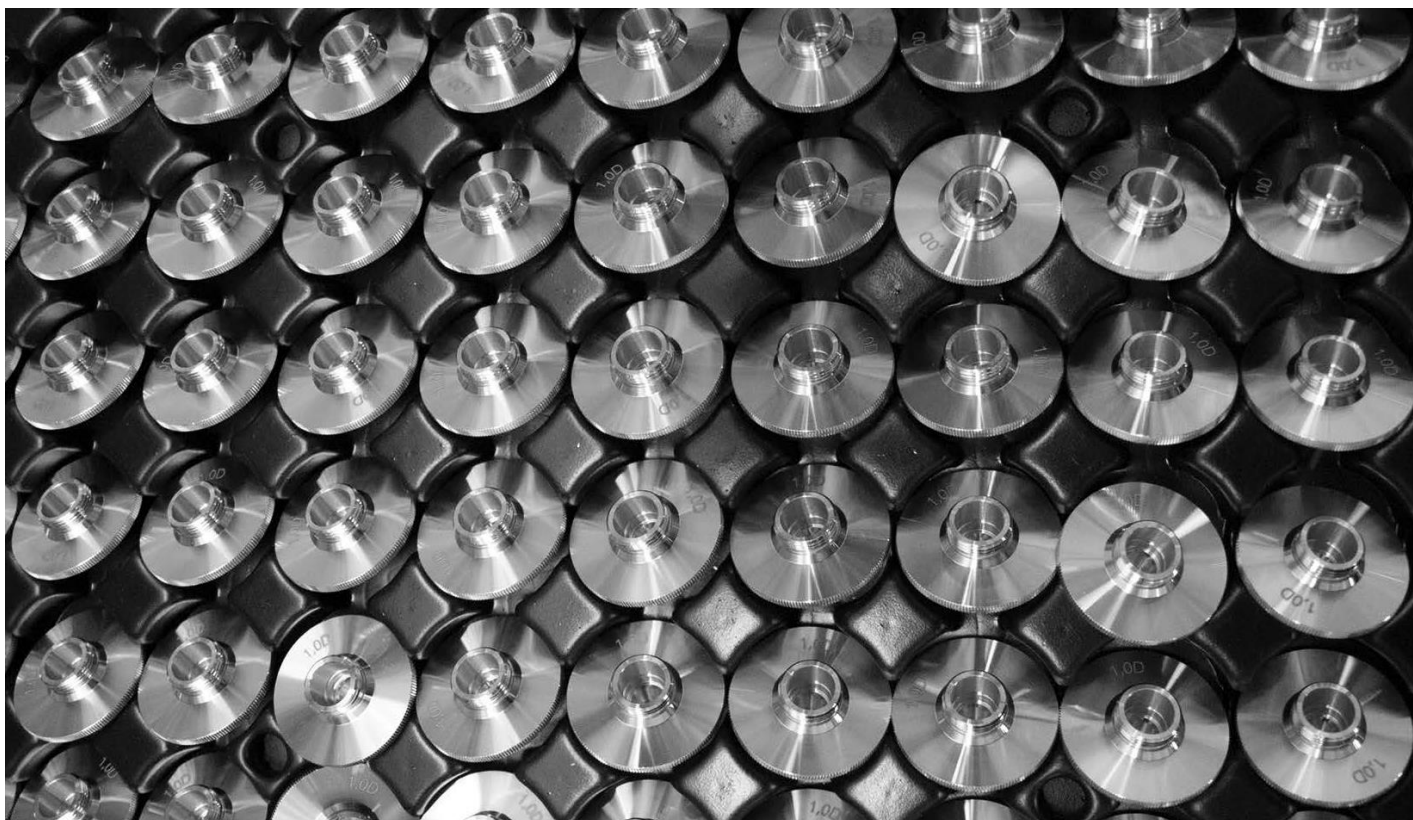

Společnost Top Lantis není spojena s uvedenými výrobci. Odkazy na stroje, díly, popisy, čísla dílů slouží pouze k ověření compatibility. Všechny díly jsou vyrobeny pro společnost Top Lantis a nejsou vyrobeny uvedenými výrobci (pokud není výslovně uvedeno). Centric je ochranná známka společnosti Hypertherm. Všechny ostatní ochranné známky jsou majetkem příslušných vlastníků.

Optika pro CO₂ a vláknové lasery

Optika klíč

Lens	
MEN	Meniskus
PLX	Plano-konvexní
MTD	Namontováno na
Not MTD	Není namontován
PO	Plano
MP5 or ULA	Velmi nízká absorpce
AR	Antireflexní
ZNSE	Selenid zinečnatý
FS	Tavený oxid křemičitý
DIA	Průměr
FL	Ohnisková vzdálenost
ET	Tloušťka hrany
WD	Pracovní vzdálenost

Jak zacházet s optikou

Při čištění nebo výměně optiky postupujte podle následujících jednoduchých kroků, které vám pomohou maximalizovat životnost a výkon optiky.

- Nedotýkejte se potažených povrchů čočky a držte optiku po stranách.

- Při manipulaci používejte nepráškové návleky na prsty nebo latexové rukavice.

- Při manipulaci s optickou soustavou nebo při jejím vyjímání z obalu nepoužívejte žádné nástroje ani ostré předměty.

- Dbejte na to, aby byl pracovní povrch čistý a zbavený olejů, mastnoty a nečistot.

- Nepokládejte optiku na tvrdé povrchy, protože se snadno poškrábou.

- Po vybalení optiku opatrně položte na kapesník, ve kterém byla původně zabalena.

Likvidace optiky

Použitou laserovou optiku je důležité likvidovat v licencovaném zařízení pro průmyslový odpad, které je v souladu se všemi místními, státními a federálními předpisy. Pokud nemáte přístup k licencovanému zařízení pro průmyslový odpad a zakoupili jste laserovou optiku prostřednictvím společnosti Centricut, můžete ji vrátit společnosti Centricut k řádné likvidaci. Tato služba je k dispozici pouze zákazníkům společnosti Centricut.

Veškerá optika vrácená společnosti Centricut musí:

- obsahovat číslo oprávnění k vrácení a číslo faktury

- být uzavřena v plastovém sáčku, aby se minimalizovalo jakákoli nebezpečí.

- před zapečetěním odstraňte přebytečný prášek ZnSe

* Přijetí zboží bude odmítnuto, pokud nebude správně zabaleno nebo pokud nebude uvedeno číslo povolení k vrácení.



Obj.č. Top Lantis	Referenční číslo	OEM	Popis
Čočky pro fiber laser			
LT510	6422948	Amada	FS PO/CX ČOČKA 1.5"DIA 7.48"FL NAR/NAR ET=.331"
LT610	6418858	Amada	FS PO/CX ČOČKA 2"DIA 7.48"FL AR/AR @ 1.08μm ET=.45"
LT615	6427382	Amada	FS PO/CX ČOČKA 2"DIA 5.91"FL AR/AR @ 1.08μm ET=.45"
LH320536P	320536	Amada	FS 7980 PO/CX ČOČKA 2"DIA 7.48"FL AR/AR @ 1.08μm ET=.45"
LT710	6425032	Amada	FS PO/CX ČOČKA 1.5"DIA 5.906"FL NAR/NAR ET=.331"
LH968988PVL	968988PVL	Prima Industrie	LNPX38.1-124.94FS-2000-1064&633-0
LH968987PH	968987PH	Prima Industrie	LNPX38.1-187.41FS-2000-1064&633-0
LH972259PVL	972259PVL	Salvagnini	1,0" - FL 7,87" - ET 6,35mm
LH970128PVL	970128-PH	Salvagnini	LNPX25.4-200FS-2000-1064&632.8-0

Obj.č. Top Lantis	Referenční číslo	OEM	Popis
Zrcadla pro fiber laser			
PW0010II	5016125-PH	Amada	FS osmiúhelníkové ochranné sklíčko
PW0017II	5172635	Amada	FS 7980 ochranné sklíčko 45mmDIA 3mmTHK AR/AR @ 1.07um
PW0006II	100028-VN	Bystronic	100028-VN WI36.0-5.0FS-2000-1064-0 Corning 7980 0F D36.0mm Thk 5.0mm AR/AR R<0.15% @ 1064nm T>90% @ 633nm
PW0021II	NOVÉ 5335979	Bystronic	ochranné sklíčko 34.0MM DIA, 3.0MM ET
PW0003II	989295-PH	CY Laser	WI38.1-5.0FS-2000-1064-0
PW0012II	250280-VN	Mazak	JGS1 WDW 42.0mmDIA 9.0mmET AR/AR @ 1070nm
PW0018II	NOVÉ 5339753	Mitsubishi	ochranné sklíčko 50.0MM DIA, 8.0MM ET
PW0016II	600062-VN	Orotig	WI28.0-4.1FS-2000-1070-0
PW0013II	6000027-PH	Precitec	WI22,35-4,0FS 6000027
PW0014II	600311-PH	Precitec	FS ochranné sklíčko 1.45"DIA 0.276"THK PO/PO BAR/BAR @ 1.03-1.09um
PW0009II	60434737-PH	Precitec	WI25.4-5.0FS-2000-1070-0
PW0011II	54760-25	Precitec	OG Y D21.5 D2 II
PW0008II	600098-VN	Prima Industrie	FS ochranné sklíčko WI35.0-1.5FS-2003-1070-0 1.378"DIA .06"THK PO/PO DAR/DAR@1.07um,.633um
PW0019II	NOVÉ 5376636	Prima Industrie	ochranné sklíčko 30.0MM DIA, 1.5MM ET
PW0020II	NOVÉ 300050	Prima Industrie	ochranné sklíčko 25.4MM DIA, 3.0MM ET
PW0004II	600068-VN	Salvagnini	FS ochranné sklíčko WI32.0-6.35FS-2003-1070&633-0 32.0 MM DIA X 6.35MM THK PO/PO DAR/DAR@1070 & 633NM
PW0002II	F100004VL	Trumpf	FS ochranné sklíčko WI34.0-5.05FS-2000-1064-0 34.0MM DIA, 5.05MM ET PO/PO AR/AR @ 1064NM
PW0007II	971706-VN	Trumpf	FS ochranné sklíčko WI30.0-5.0FS 30.0MM DIA, 5.0MM THK BBAR/BBAR @ 1030-1090NM

Obj.č. Top Lantis	Referenční číslo	OEM	Popis
Čočky pro CO laser			
LH123397M	123397	Bystronic	ZNSE MEN ČOČKA 1.5"DIA 5.0"FL MP-5AR/MP-5AR@ 10.6 ET=.354" CA=1.24"
LH602033M	602033	Bystronic	ZNSE MEN ČOČKA 1.5"DIA 7.5"FL MP-5AR/MP-5AR@ 10.6 ET=.354" CA=1.24"
LH507790M	507790	Bystronic	ZNSE MEN ČOČKA DIA 1.5" FL 5.0" ET 0,236" AR/AR
LH784964M	784964	Bystronic	ZNSE MEN ČOČKA 1.5"DIA FL 7,5" ET 0,236" AR/AR
LH621644M	120216	Bystronic, Prima Industrie	ZNSE MEN ČOČKA 1.5"DIA 5"FL ET 0,354" AR/AR
LH698637M	698637	Bystronic, Prima Industrie	ZNSE MEN ČOČKA 1.5"DIA 7.5"FL ET 0,354" AR/AR
LH480176M	480176	LVD	ZNSE MEN ČOČKA 1.75"DIA 5.0"FL AR/AR ET=.354"
LH578662P	578662	Mazak	ZNSE PO/CX ČOČKA 1.5"DIA 5"FL ET 0.300 AR/AR
LH306068P	306068	Mazak	ZNSE PO/CX ČOČKA 1.5"DIA 7.5"FL AR/AR@10.6 ET=.300"
LH145980P	145980	Mazak	ZNSE PO/CX ČOČKA 2" DIA, 5"FL ET 0.300 AR/AR@ 10.6
LH741363P	741363	Mazak	ZNSE PO/CX ČOČKA 2"DIA 5"FL ET 0.380 AR/AR
LH892020P	892020	Mazak	ZNSE PO/CX ČOČKA 2.0"DIA 7.5"FL AR/AR@10.6 ET=.310"
LH232771P	232771	Mazak	ZNSE PO/CX ČOČKA 2.0"DIA 7.5"FL AR/AR@10.6 ET=.380"
LH981551M	981551	Prima Industrie	ZNSE MEN ČOČKA 2.0"DIA 10.0"FL AR/AR ET=.380"
LH458138M	458138	Prima Industrie, Messer	ZNSE MEN ČOČKA D2" FL5" AR/AR@10.6ET.380"
LH695399M	695399	Prima Industrie, Messer	ZNSE MEN ČOČKA DIA.2.0" FL 7.5" ET=0.380" AR/AR
LH831393M	831393	Trumpf	ZNSE MEN ČOČKA 1.5"DIA 3.75"FL AR/AR@10.6 ET=.290**
LH312503M	312503	Trumpf	ZNSE MEN ČOČKA 1.5"DIA 5.0"FL MP-5-AR/MP-5-AR@10.6 ET=.290***
LH474644M	474644	Trumpf	ZNSE MEN ČOČKA 1.5"DIA 7.5"FL MP-5 ARMP5AR ET=.290"
LH977976M	977976	Trumpf	ZNSE MEN ČOČKA 1.5"DIA 8.858"FL ET=.290"AR/AR
LH406294M	406294	Trumpf, Prima Industrie, LVD, Precitec, Salvagnini	ZNSE MEN ČOČKA 1.5"DIA 5"FL ET 0,290" AR/AR
LH702232M	702232	Trumpf, Prima Industrie, LVD, Precitec, Salvagnini	ZNSE MEN ČOČKA 1.5"DIA 7.5"FL ET 0,290" AR/AR
LH861143M	861143		ZNSE MEN 1.5"DIA, 10"FL .29"THK AR/AR
LH220265M	220265		ZNSE MEN ČOČKA 0.750"DIA 2.0"FL AR/AR CT=.105" *

Společnost Top Lantis není spojena s uvedenými výrobci. Odkazy na stroje, díly, popisy, čísla dílů slouží pouze k ověření compatibility. Všechny díly jsou vyrobeny pro společnost Top Lantis a nejsou vyrobeny uvedenými výrobci (pokud není výslovně uvedeno). Centric je ochranná známka společnosti Hypertherm. Všechny ostatní ochranné známky jsou majetkem příslušných vlastníků.

Obj.č. Top Lantis	Referenční číslo	OEM	Popis
Čočky pro CO laser			
LH765061M	765061		ZNSE MEN ČOČKA 1,5" DIA FL 5" ET 0,100 AR/AR
LH206931M	206931		ZNSE MEN ČOČKA 1,5" DIA FL 9,0" ET= 0,354"
LH991467M	991467		ZNSE MEN ČOČKA 1,5"DIA 1,5"FL AR/AR @10,6 ET=0,10"
LH294836M	294836		ZNSE MEN ČOČKA 1.0"DIA 5.0"FL AR/AR ET=.120"
LH471041M	471041		ZNSE MEN ČOČKA 1.100"DIA 2.5"FL AR/AR ET=.085"
LH801758M	801758		ZNSE MEN ČOČKA 1.100"DIA 5.0"FL AR/AR ET=.085"
LH848242M	848242		ZNSE MEN ČOČKA 1.1"DIA 3.75"FL AR/AR @ 10.6 ET=.085"
LH726477M	726477		ZNSE MEN ČOČKA 1.5"D 10"FL 10.6 ET.354"
LH5008858M	5008858		ZNSE MEN ČOČKA 1.575"DIA 6.102"FL AR/AR ET=0.295" **
LH204305M	204305		ZNSE MEN ČOČKA 1.575"DIA 9.449"FL AR/AR ET=0.295" **
LH371344M	371344		ZNSE MEN ČOČKA 1.5"DIA 3.75"FL AR/AR @ 10.6 ET=.120"
LH312370M	312370		ZNSE MEN ČOČKA 1.5"DIA 7.5"FL AR/AR ET=.118"
LH863820M	863820		ZNSE MEN ČOČKA 1.5"DIA 7.5"FL MP-5-AR/MP-5-AR ET=.118"
LH566650M	566650		ZNSE MEN ČOČKA 1.1"D1.5"FLAR/AR@10.6ET.085
LH760445P	760445		ZNSE PO/CX ČOČKA 1.000"DIA 3.937"FL AR/AR ET=.100"
LH129697P	129697		ZNSE PO/CX ČOČKA 1.0"DIA 3.0"FL AR/AR ET=.100"
LH970115P	970115		ZNSE PO/CX ČOČKA 1.5"D 5"FL ET=.08" AR/AR
LH706491P	706491		ZNSE PO/CX ČOČKA 1.5"DIA 5"FL AR/AR ET=.160"
LH962834P	962834		ZNSE PO/CX ČOČKA 1.5"DIA 5.0"FL AR/AR@10.6 ET=.118"
LH926620P	926620		ZNSE PO/CX ČOČKA 1.5"DIA 6.3"FL, AR/AR ET=.310"
LT315	6071939		ZNSE PO/CX ČOČKA 1.5"DIA 10.0"FL AR/AR ET=.300" 600657/M21-15-1C-P10.0
LH106106P	106106		ZNSE PO/CX ČOČKA 1.5"DIA 5"FL MP-5-AR/MP-5-AR @ 10.6 ET=.3"
LH944755P	944755		ZNSE PO/CX ČOČKA 1.5"DIA 6.0"FL AR/AR@ 10.6 ET=.31"
LH782987P	782987		ZNSE PO/CX ČOČKA 1"DIA 5"FL AR/AR ET=.12"
LH753010P	753010		ZNSE PO/CX ČOČKA 2"DIA 5"FL ET=.380" MP5-MP5
LH635061P	635061		ZNSE PO/CX ČOČKA 2"DIA 7.5"FL MP-5-AR/MP-5-AR @10,6 ET= ,31"
LH392125P	392125		ZNSE PO/CX ČOČKA 2"DIA 7.5"FL MP-5-AR/MP-5-AR @10,6 ET= ,38"
LH541344P	541344		ZNSE PO/CX ČOČKA 2"DIA, 8.75"FL ET=.310" AR/AR
LH304725P	304725		ZNSE PO/CX ČOČKA 2"DIA-5"FL-AT=.310"
LH620434P	620434		ZNSE PO/CX ČOČKA 2.0"DIA 10"FL AR/AR@10.6 ET=.380"
LH628275P	628275		ZNSE PO/CX ČOČKA 2.0"DIA 10.0"FL AR/AR@10.6 ET=.31"
LH112188P	112188		ZNSE PO/CX ČOČKA 2.0"DIA 12.5"FL AR/AR ET=.310"
LH683723P	683723		ZNSE PO/CX ČOČKA 2.0"DIA 12.5"FL AR/AR ET=.380"
LH158039P	158039		ZNSE PO/CX ČOČKA 2.0"DIA 5"FL ET=.380" AR/AR *VYSOKÁ PŘESNOST* ETV<.000175" & D +0,-.0010
LT410	6021801		ZNSE PO/CX ČOČKA 2.0"DIA 7.5"FL AR/AR@10.6 ET=.380"
LH769062P	769062		ZNSE PO/CX ČOČKA 2.0"DIA 7.5"FL ET=.380" AR/AR *VYSOKÁ PŘESNOST* ETV<.000175" & D +0,-.0010
LH960537P	960537P		ZNSE PO/CX ČOČKA 2.0"DIA 10.0"FL AR/AR ET=.380"
LH687918P	687918		ZNSE PO/CX ČOČKA 2.0"DIA 12MFL AR/AR ET=.236" *ET
LH964689P	964689		ZNSE PO/CX ČOČKA 2.5"DIA 11.25"FL AR/AR ET=0.5"
LH790740P	790740		ZNSE PO/CX ČOČKA 25.4MM DIA 102.6MM FL AR/AR@10.6um CT=3.00 MM
LH160084	160084		ZNSE PO/CX ČOČKA 2.5"D12.5"FL AR/AR ET=.5"

Obj.č. Top Lantis	Referenční číslo	Popis
Zrcadla pro CO2 laser		
SPL7009	126740	GE ČÁST ZRCADLA 1.100"DIA .220"CT 15MCC/0.6MCX 99.5%/AR **
SPL4050	132098	ZNSE ČÁST ZRCADLA 1.1"DIA .220"TK 20MCC/15MCX 50%/AR
SPL0200	182134	ZNSE PR 1.1" DIA, .236"ET 20MCC/7,5MCX 60%/AR
SPL5030	184056	ZNSE ČÁST ZRCADLA 1.1"DIA .220"THK 10MCC/5MCX 60%/AR*
SPL1050	234709	GE ČÁST ZRCADLA 1.0"DIA .236"THK 15MCC/PO 99.5%/AR**
SPL6330	281721	ZNSE PR 1.5"DIA, ET=.315", 40MCC/20MCX 50%/AR
SPL1000	284474	GE ČÁST ZRCADLA 1.5"DIA .315"ET 51.6MCC/PO 99.5%/AR** CA=1.35" OBĚ STRANY ZNSE PO/CX ČOČKA 2.5"D12.5"FL AR/AR ET=.5"
SPL7340	312690	ZNSE ČÁST ZRCADLA 1.1"DIA .220"THK 20MCC/PO 60%/AR*CA
SPL6510	346822	ZNSE P.R. 1.181"DIA .236"ET 30MCC/30MCX MP-5-50%/MP-5-AR ***
SPL0430	347102	GE PR 1.5"DIA, .315"ET 35MCC/PO 99.5%/AR
SPL6520	432529	GE P.R. 1.181"DIA .236"THK 30MCC/PO 99.6%/AR***
SPL0210	447118	GE PR 1.1"DIA, ET=.236", 20MCC/PO 99.5%/AR

Společnost Top Lantis není spojena s uvedenými výrobci. Odkazy na stroje, díly, popisy, čísla dílů slouží pouze k ověření compatibility. Všechny díly jsou vyrobeny pro společnost Top Lantis a nejsou vyrobeny uvedenými výrobci (pokud není výslovně uvedeno). Centricit je ochranná známka společnosti Hypertherm. Všechny ostatní ochranné známky jsou majetkem příslušných vlastníků.

Obj.č. Top Lantis	Referenční číslo	Popis
Zrcadla pro CO2 laser		
SPL6090	459192	ZNSE P.R. 1.0"DIA .236"THK PO/18MCC 50%/AR ***C/A
SPL6690	536364	GAAS S.C. ČÁST ZRCADLA 1.0"DIA .236"TK 30MCC/PO 99.7%/AR**CA
SPL7400	586378	GAAS S.C. PR 1.0"DIA .236"THK 20MCC/PO 99.7%/AR**C/A
SPL0400	608997	ZNSE P.R. 1.1"DIA .236"ET 20MCC/9MCX 60%/AR*CA,W
SPL6170	627791	ZNSE ČÁST ZRCADLA 1.100"DIA .220"THK 15MCC/10MCX 65%/AR **
SPL2000	638252	ZNSE P.R. DIA=1.0" THK=0.236" PO/PO 60%R
SPL8030	646260	ZNSE ČÁST ZRCADLA 1.5"DIA .315"ET 35MCC/15MCX 70%/AR *
SPL6360	659493	ZNSE PR 1.1"D .220"TK 20MCC/15MCX60%/AR
SPL1040	667088	GE PR 1.5"DIA, .315 ET, 20MCC/PO 99%R/AR
SPL0420	697996	ZNSE P.R. 1.5"DIA .315"ET 35MCC/15MCX 60%/AR
SPL6200	705303	ZNSE P.R. 1.5"DIA .315"ET 20MCC/10MCX 40%/AR
SPL0830	722001	GAAS P.R. DIA=1.0" THK=0.236" 30MCC/PO 99.5%
SPL4040	722287	GE ČÁST ZRCADLA 1.1"DIA .220"THK 20MCC/PO 99.5%/AR*
SPL6700	774314	ZNSE ČÁST ZRCADLA 1.0"DIA .236"THK PO/PO 50%/AR **C/A
SPL0760	6015996	GE ČÁST ZRCADLA DIA=25,4MM THK=6MM 15MCC/99,6%R PO/AR
SPL4030	835798	ZNSE P.R. 1.1"DIA .236"THK 30MCC/12MCX 60%/AR**
SPL7430	885625	ZNSE P.R. 1.181"DIA .236"ET PO/PO MP-5-50%/MP-5-AR **
SPL4060	892005	ZNSE ČÁST ZRCADLA 1.1"DIA .220"TK 20MCC/20MCX 70%/AR*
SPL0820	895725	ZNSE P.R. DIA=1.0" THK=0.236" PO/PO 50%R/AR
SPL0930	897295	ZNSE P.R. 1.5 DIA .315 ET 30MCC/13MCX 50%/AR** CA=1.35" BOTH SIDES
SPL8050	903827	ZNSE ČÁST ZRCADLA 1.5"DIA .315"ET 20MCC/10MCX 50%/AR*
SPL1090	915256	ZNSE P.R. DIA=1.0" THK=0.236" 20MCC 99.5%
SPL0507	937737	GE P.R. 1.5"DIA .315"ET 40MCC/PO 99.5%/AR *CA
SPL0505	966659	GE P.R. 1.5"DIA .315"ET 30MCC/PO 99.5%/AR *CA
SPL1060	988175	ZNSE P.R. 1.0"DIA .236"TK 30MCC/30MCX 65%/AR **
SPL7270	6059512	ZNSE PR 1"DIA .236"THK 30MCC/30MCX 65%/AR 148318/M18-10-OC
SPL6740	248070	CU ZRCADLO 2.362"X 1.772"X .295"THK PO/SPT MMR/UC
SPL4080	996264	ZNSE ČÁST ZRCADLA 1.1"DIA .220"ET 20MCC/15MCX 40%/AR*
SPL7410	744839	CU WC ZRCADLO 2.677"DIA 1.339"THK PO/SPT TRZ/UC
SPL6980	745037	SI ZRCADLO 2.677"DIA .800"THK PO/FS TRZ/UC 25DEG**
SPL0140	892677	CU ZRCADLO. Ø 3.0" - ET .500" PO/SPT TRZ/UC 45DEG
SPL8220	976352	CU W.C. RPR 2.559"DIA 1.300"THK PO/SPT -90 **
SPL8230	6069359	CU W.C. ZRCADLO W/FTGS 1.969"DIA .984"TK PO/SPT EG/UC**
SPL8270	135586	ZnsE PR 1,1" DIA .236" THK 30MCC/30MCX MP-5-60%/MP-5-AR
SPL8000	366979	SI REFL 2"DIA .2"ET 51.6MCC/FG DEMMR/UC@10.6, 0.633
SPL8280	964573	ZNSE ČÁST ZRCADLA 1.5"DIA .315"ET 20MCC/10MCX 50%/AR *THF4
SPL4090	221987	SI ZRCADLO 1.75"DIA .375"THK PO/FG EG/UC
SPL7360	874428	CU ZRCADLOVÝ FÁZOVÝ SPOMALOVAČ 1.5"DIA .250"THK PO/SPT-90*CA
SPL7420	225951	ZNSE ČÁST ZRCADLA. Ø 1,5" ET .315" 40MCC/20MCX 40%/AR
SPL8290	315992	ZNSE PR 1.181"DIA .236"TK 50MCC/50MCX MP-5-50%/MP-5-AR@10.6*
SPL8300	546407	ZNSE P.R. 1.1"DIA .236"ET 30MCC/30MCX MP-5-50%/MP-5-AR
SPL7940	677882	CU ZRCADLO 2.000"DIA .394"ET 3MCX/SPT MMR/UC *WDG
SPL8310	541045	CU ZRCADLO 2.000"DIA .394"ET 4.3MCC/SPT MMR/UC *WDG
SPL8320	290909	CU W.C. ZRCADLO 2.36"X 3.15"X .787"TK PO/SPT TRZ/UC**
SPL8330	815554	CU WC RPR 2.362"X 3.1496"X .7874"THK PO/SPT -90
SPL6130	213811	CU ZRCADLO 1.969"DIA .394"TK PO/SPT TRZ/UC *CA,HOLE Foro M5
SPL8340	334758	SI ZRCADLO 2.5"DIA .250" PO/FG DZMMR/UC
SPL8350	6034099	CU W.C. ZRCADLO W/FTGS 1.5"DIA .787"THK PO/SPT PLM-W/UC *CA
SPL8360	TBD	CU W.C. RPR W/FTGS 2.953"DIA .669"THKPO/SPT HRPR-90**
SPL8370	6062780	GE P.R. 1.181"DIA .236"THK 30MCC/PO 99.6%/AR***
SPL8380	6069574	ZNSE PR 1.181"DIA .236"ET 30MCC/30MCX MP-5-50%/MP-5-AR
SPL6230	394021	CU ZRCADLO. Ø 1,969" - ET ,394" THK 80MCC/SPT EG/UC
SPL6240	842136	CU ZRCADLO. Ø 1,969" - ET ,394" THK 80MCC/SPT MMR/UC
SPL8390	346822	ZNSE PR 1.181"DIA .236"ET 30MCC/30MCX MP-5-50%/MP-5-AR
SPL0670	191655	SI Ø 1.5" - ET .160" PO/FS PS/UC @ 1.6um
SPL7130	365128	SI ZRCADLO 2"DIA .25"THK PO/FG DZMMR/UC @ 10.6&633um
SPL8470	329715	GAAS S.C. ČÁST ZRCADLA 1.000"DIA .236"TK 20MCC/PO 99.5%/AR**C/A

Společnost Top Lantis není spojena s uvedenými výrobci. Odkazy na stroje, díly, popisy, čísla dílů slouží pouze k ověření compatibility. Všechny díly jsou vyrobeny pro společnost Top Lantis a nejsou vyrobeny uvedenými výrobci (pokud není výslovně uvedeno). Centric je ochranná známka společnosti Hypertherm. Všechny ostatní ochranné známky jsou majetkem příslušných vlastníků.

Obj.č. Top Lantis	Referenční číslo	Popis
Zrcadla pro CO2 laser		
SPL8620	882819	GAAS PR 1.181"DIA .236"ET PO/PO 99.6%/AR
SPL6660	933907	CU ZRCADLO. Ø 1,969" - ET .394" 2MCC/SPT MMR/UCCA=1,87"SIDE1
SPL6680	251299	CU ZRCADLO 1.969"DIA .394"ET 100MCC/SPT PLM-W/UC **
SPL7072	754229	CU ZRCADLO. 1.496" DIA .236" THK 15MCC/SPT MMR/UC
SPL7210	634413	CU ZRCADLOVÝ FÁZOVÝ SPOMALOVAČ Ø 2.362" ET .591" PO/SPT -90
SPL7650	961649	CU WC ZRCADLO 2.953"DIA .984"CT PO/SPT MMR-A/UC
SPL7780	169537	CU ZRCADLO 1.969"DIA .375"THK 1.737MCX/SPT MMR-A/UC
SPL7770	172580	CU ZRCADLO 1.969"DIA .375"THK 2.28MCC/SPT MMR-A/UC
SPL8630	6072971	GE PR 1.1"DIA .2362"THK 15MCC/29.54"CX 99.7%/AR
SPL8640	6072928	ZNSE P.R. 1.100"DIA .2362"TK 15MCC/7.5MCX MP-5-50%/MP-5-AR *
SPL6670	940797	CU ZRCADLO 1.969"DIA .394"ET 1.4MCX/SPT MMR/UC
SPL8680	541224	ZNSE ČÁST ZRCADLA 1.100"DIA .220"CT 20MCC/PO 80%/AR **
SPL6970	158344	CU RPR Ø 2,677" - ET .800" PO/SPT-90 @ 10,6 & .635 um CA=2,4"
SPL0130	591425	CU WC ZRCADLO 2"DIA 2.126"THK PO/SPT MMR/UC
SPL1080	717468	ZNSE PR Ø 1.0" - ET .236" PO/5.866CC 60%/ARCA=.75"
spl8720	5019393	VRM-45-1.07-20-0.3:3.5-8C:8X-SNEG VRM-0-10.6-20-0.8:3.5-11C:18C-TRZ
SPL8730	6422878	
SPL7210	634413	CU ZRCADLOVÝ FÁZOVÝ ZPOMALOVAČ. Ø 2.362" ET .591" PO/SPT -90
SPL8740	521331	ZNSE ČÁST ZRCADLA 1.1"DIA .220"ET 20MCC/10MCX 70%/AR*
SPL8750	742273	GAAS PR 1.1"DIA .12"THK 40MCC/PO 99.7%/AR
SPL8760	416200	CU WC ZRCADLO 1.969"DIA .984"THK PO/SPT MMR-A/UC
SPL8770	760619	CU DEFORMAČNÍ ZRCADLO 3.000"DIA .0945"CT PO/SPT MMRA/UC ***
SPL8780	199851	CU ZRCADLO 2.36" X 3.15" X .315"THK PO/SPT MMR-A/UC

Příslušenství

Obj.č. Top Lantis	Centricut číslo	Referenční číslo	Popis	ks
AL1100			Laserové brýle pro CO ₂	1
AL1003-100		240568-100	Leštido na čištění čoček – ml 100	1
AL1003-200		240568-200	Leštido na čištění čoček – ml 200	1
AL1010	TR300-1010		Kapátko na čištění čoček	1
AL1120			Latexové rukavice (10 pcs)	10
ALI115	TR300-115		MZ-Drát, Indium .8 mm x 125 mm 1.5" čočka	1
ALI120			MZ- Drát, Indium .8 mm x 160 mm 2.0" čočka	1
SC50	AM313-SC50		Kapesníčky na čištění čoček (50 lístků)	50
SC100	AM313-SC100		Kapesníčky na čištění čoček (50 lístků)	50
SC20	TR300-SC20		Vatové tampóny (20 ks)	20
AL1115	TR300-1115		Přednastříhaná bavlna na čištění čoček (80 lístků)	80
AL255	TR300-255	91860	Zvětšovací lupa	1
AL271	TR300-271		Základní sada na údržbu zrcadel	1
AL370			Základní sada na údržbu zrcadel	1
AL282	TR301-0282		Vstříkovač	1
AL276	TR300-276	6910010029/00	Základní sada na údržbu zrcadel	1
TX762	TR300-0762		Vatové tampóny na čištění čoček (25 ks)	25
TX714A	TR300-0714		Vatové tampóny na čištění čoček (100 ks)	100

Společnost Top Lantis není spojena s uvedenými výrobci. Odkazy na stroje, díly, popisy, čísla dílů slouží pouze k ověření compatibility. Všechny díly jsou vyrobeny pro společnost Top Lantis a nejsou vyrobeny uvedenými výrobci (pokud není výslovně uvedeno). Centricut je ochranná známka společnosti Hypertherm. Všechny ostatní ochranné známky jsou majetkem příslušných vlastníků.

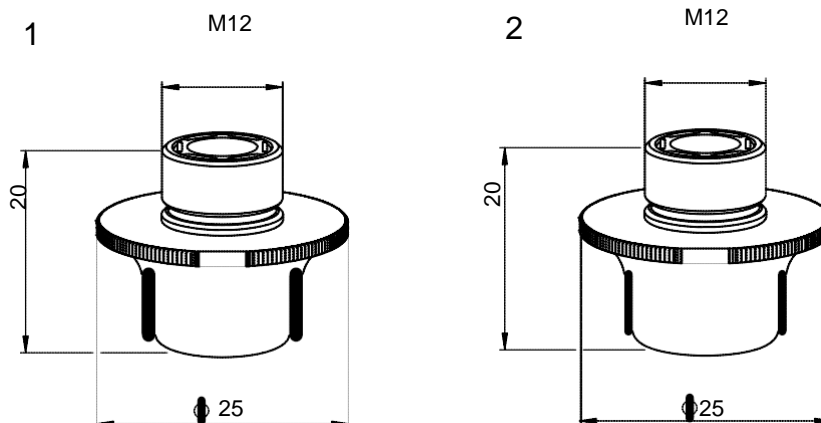

Spotřební materiál

Obj.č. Top Lantis	Centricut číslo	Referenční číslo	Popis	ks
1 L2260XH	AM367-2667 NOVÉ	71572667, D10.0C	AM-Tryska D 10.0 CP	1
2 L2262XH	AM367-2668 NOVÉ	71572668, D12.0C, 71572976	AM-Tryska D 12.0 CP	1

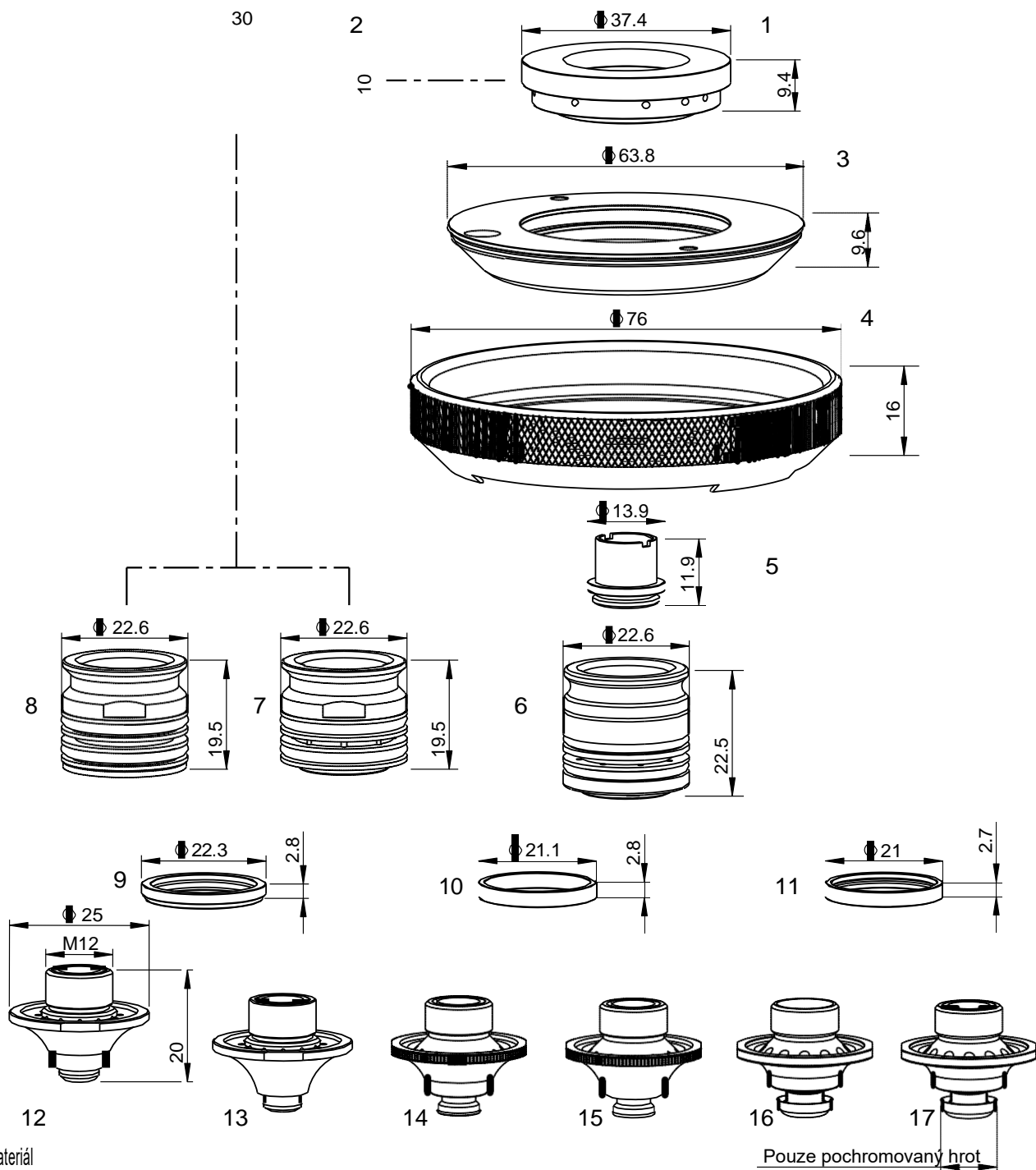

Spotřební materiál

Obj.č. Top Lantis	Centricut číslo	Referenční číslo	Popis	ks
1	AM367-2349	7973497, 71712349	AM-držák, PTFE***	1
2	AM367-2026	71502026	AM- držák, PTFE***	1
3	AM367-2342	71712342	AM-Sada krytů	1
4	AM367-2341	71712341	AM-sada matic	1
	AM367-2344X (not shown)	7172344	AM-polohovací kolík (10 ks)*	10
5	AM367-6438X	71716438, 71798350	AM-vnitřní pro adaptér (10 ks)*	10
	AM367-0360	71712350, 7973459	AM adapter trysky s otvory	1
	AM367-0360V	71712350, 7973459	AM- adapter trysky s otvory – 5ks	5
	AM367-0364	71712350, 7973459	AM- adapter trysky a vnitřní trysky, s otvory	1
	AM367-0364V	71712350, 7973459	AM- adapter trysky a vnitřní trysky, s otvory – 5ks	5
	AM367-0397 (not shown)		AM-sada O-kroužků pro adaptér (AM367-0360/0364)	1
7	AM367-2036	71502036	AM-adaptér trysky s 8 otvory	1
8	AM367-3036	71502036	AM-adaptér trysky s 12 otvory	1

(Pokračování na další straně)

Spotřební materiál

	Obj.č. Top Lantis	Centricut číslo	Referenční číslo	Ponís	ks
9	AL30233	AM367-0853X		AM-O-kroužek , PTFE*** (10 ks)*	10
10	AL30234	AM367-5853X	71515853	AM-kroužek, PTFE*** (10 ks)*	10
11	AL30361	AM367-2340X	71712340	AM-kroužek s drážkou, PTFE*** (10 ks)*	10
12	L1155X	AM386-2025CP	71502039, 71461026	AM-Dvojitá tryska WACS s otvory 2.5 mm CP	1
	L1159X	AM386-2041CP	71502040	AM-Dvojitá tryska WACS s otvory 4.0 mm CP	1
13	L1041X	AM367-1014CP	71502055	AM-Dvojitá tryska WACS s otvory 1.4 mm CP	1
	L1043X	AM367-1017CP	71461026	AM-Dvojitá tryska WACS s otvory 1.7 mm CP	1
	L1044X	AM367-1020CP	71461026	AM-Dvojitá tryska WACS s otvory 2.0 mm CP	1
	L1045X	AM367-2039	71502039, 71515850	AM-Dvojitá tryska WACS s otvory 2.5 mm CP	1
	L1045X/T	AM367-2039-T		AM-Dvojitá tryska WACS s otvory 2.5 mm CP (s o-kroužkem)	1
	L1049X	AM367-2040	71502040	AM-Dvojitá tryska WACS s otvory 4.0 mm CP	1
14	L301568X	AM367-2336X		AM-Tryska WACS, S1.2 mm CP (10 ks)*	10
15	L301352X	AM367-1352CPX	1576260	AM-Dvojitá tryska WACS, D1.4 mm CP (10 ks)*	10
	L301352X/TG	AM367-1160CPX		AM-Dvojitá tryska WACS s kroužkem D1.4 mm CP (10 ks)*	10
	L301353X	AM367-1353CPX		AM-Dvojitá tryska WACS, D1.7 mm CP (10 ks)*	10
	L301353X/TG	AM367-1162CPX		AM-Dvojitá tryska WACS s kroužkem, D1.7 mm CP (10 ks)*	10
	L301354X	AM367-1354CPX		AM-Dvojitá tryska WACS, D2.0 mm CP (10 ks)*	10
	L301354X/TG	AM367-1164CPX		AM-Dvojitá tryska WACS s kroužkem, D2.0 mm CP (10 ks)*	10
	L301355X	AM367-1355CPX	71502039, 1576400A, 71461026, 1576400D	AM-Dvojitá tryska WACS, D2.5 mm CP (10 ks)*	10
	L301355X/TG	AM367-1156CPX	71712335	AM-Dvojitá tryska WACS s kroužkem, D2.5 mm CP (10 ks)*	10
	L301356X	AM367-1166CPX		AM-Dvojitá tryska WACS, D3.0 mm CP (10 ks)*	10
	L301356X/TG	AM367-1167CPX		AM-Dvojitá tryska WACS s kroužkem, D3.0 mm CP (10 ks)*	10
	L301357X	AM367-1168CPX		AM-Dvojitá tryska WACS, D3.5 mm CP (10 ks)*	10
	L301357X/TG	AM367-1169CPX		AM-Dvojitá tryska WACS s kroužkem, D3.5 mm CP (10 ks)*	10
	L301359X	AM367-1158CPX	71712336, 71461158, 1576402D	AM-Dvojitá tryska WACS, D4.0 mm CP (10 ks)*	10
	L301359X/TG	AM367-1157CPX		AM-Dvojitá tryska WACS s kroužkem, D4.0 mm CP (10 ks)*	10
	L301360X	AM367-1159CPX		AM-Dvojitá tryska WACS, D5.0 mm CP (10 ks)*	10
L301360X/TG	AM367-1165CPX		AM-Dvojitá tryska WACS s kroužkem, D5.0 mm CP (10 ks)*	10	
L2095X	AM367-2095CP		AM-Dvojitá tryska D2.0 mm EW CP WACS	1	
L2096X	AM367-2096CP		AM-Dvojitá tryska D2.5 mm EW CP WACS	1	
16	L301653XH	AM367-0019X		AM-Tryska pro vláknový laser WACS, S0.8 mm Fe HCP (10 ks)*	10
	L301653XH/TG	AM367-0019X-C		AM-Tryska s kroužkem pro vláknový l. WACS, S0.8 mm Fe HCP (10 ks)	10
	L301654XH	AM367-0030X	71570030	AM-Tryska pro vláknový laser WACS, S1.0 mm Fe HCP (10 ks)*	10
	L301654XH/TG	AM367-0030X-C	71570030	AM-Tryska s kroužkem pro vláknový l. WACS, S1.0 mm Fe HCP (10 ks)*	10
	L301655XH	AM367-0023X	71570023	AM-Tryska pro vláknový laser WACS, S1.2 mm Fe HCP (10 ks)*	10
	L301655XH/TG	AM367-0023X-C	71570023	AM-Tryska s kroužkem pro vláknový l. WACS, S1.2 mm Fe HCP (10 ks)*	10
	L301656XH	AM367-0024X		AM-Tryska pro vláknový laser WACS, S1.4 mm Fe HCP (10 ks)*	10
	L301656XH/TG	AM367-0024X-C		AM-Tryska s kroužkem pro vláknový l. WACS, S1.4 mm Fe HCP (10 ks)*	10
	L301657XH	AM367-0027X		AM-Tryska pro vláknový laser WACS, S1.7 mm Fe HCP (10 ks)*	10
	L301657XH/TG	AM367-0027X-C		AM-Tryska s kroužkem pro vláknový l. WACS, S1.7 mm Fe HCP (10 ks)*	10
L301658XH	AM367-0026X		AM-Tryska pro vláknový laser WACS, S2.0 mm Fe HCP (10 ks)*	10	
L301658XH/TG	AM367-0026X-C		AM-Tryska s kroužkem pro vláknový l. WACS, S2.0 mm Fe HCP (10 ks)*	10	
17	L201899XH	AM367-1899CPV		AM-Dvojitá tryska pro vláknový laser, D1.4 mm Fe HCP (5 ks)**	5
	L201899XH/TG	AM367-1899CPV-C	71671620	AM-Dvojitá tryska pro vláknový l. s kroužkem, D1.4 mm Fe HCP (5 ks)**	5
	L201900XH	AM367-1900CPV		AM-Dvojitá tryska pro vláknový laser, D1.2 mm Fe HCP (5 ks)**	5
	L201900XH/TG	AM367-1900CPV-C		AM-Dvojitá tryska pro vláknový l. s kroužkem, D1.2 mm Fe HCP (5 ks)**	5
	L201901XH	AM367-1901CPV		AM-Dvojitá tryska pro vláknový laser, D1.5 mm Fe HCP (5 ks)**	5
	L201901XH/TG	AM367-1901CPV-C	71568227	AM-Dvojitá tryska pro vláknový l. s kroužkem, D1.5 mm Fe HCP (5 ks)**	5
	L201902XH	AM367-1902CPV		AM-Dvojitá tryska pro vláknový laser, D2.0 mm Fe HCP (5 ks)**	5
L201902XH/TG	AM367-1902CPV-C	71671620	AM-Dvojitá tryska pro vláknový l. s kroužkem, D2.0 mm Fe HCP (5 ks)**	5	

* Centricut díly jsou k dispozici v jednotlivých baleních. Chcete-li objednat jednotlivá balení, odstraňte písmeno "X" na konci čísla dílu (např. AM123-4567X bude AM123-4567). Pro díly Top Lantis dostupné v jednotlivých baleních. Chcete-li objednat jednotlivá balení, odstraňte znak "30" za písmenem L v čísle dílu (např. L301401X by bylo L401X).

** Díly Centricut dostupné v jednotlivých baleních. Chcete-li objednat jednotlivá balení, odstraňte písmeno "V" na konci čísla dílu (např. LV123-4567V by bylo LV123-4567). U dílů Top Lantis jsou k dispozici jednotlivá balení. Chcete-li objednat jednotlivá balení, odstraňte znak "20" za písmenem L v čísle dílu (např. L20757 by bylo L757).

*** PolyTetraFluoroEtylen je polymer na bázi fluorouhlíku a běžně se označuje zkratkou PTFE. Značku Teflon® PTFE vyrábí pouze společnost DuPont a společnost Top Lantis ji neprodává.

Společnost Top Lantis nakupuje jiné značky PTFE od různých vysoce kvalitních výrobců

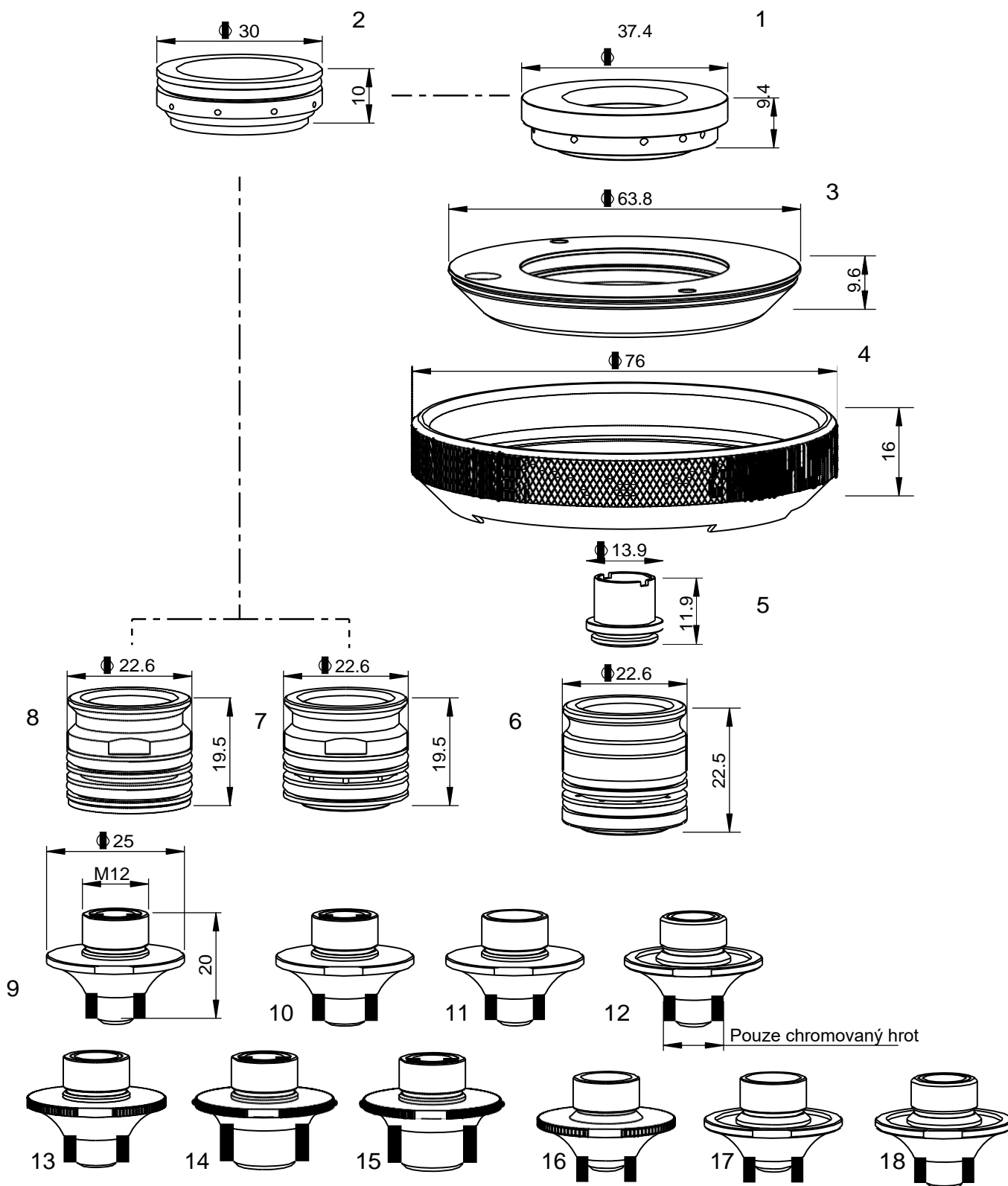

Spotřební materiál

Obj.č.	Censtřícit	Referenční	Popis	ks
Top Lantis	číslo	číslo		
1	AM367-2349	7973497, 71712349	AM-držák, PTFE***	1
2	AM367-2026	71502026	AM- držák, PTFE***	1
3	AM367-2342	71712342	AM-sada krytů	1
4	AM367-2341	71712341	AM-Sada matic	1
AL30359	AM367-2344X (nezobrazeno)		AM-Polohovací kolík (10 ks)*	10

(Pokračování na další straně)

Společnost Top Lantis není spojena s uvedenými výrobci. Odkazy na stroje, díly, popisy, čísla dílů slouží pouze k ověření compatibility. Všechny díly jsou vyrobeny pro společnost Top Lantis a nejsou vyrobeny uvedenými výrobci (pokud není výslovně uvedeno). Centricit je ochranná známka společnosti Hypertherm. Všechny ostatní ochranné známky jsou majetkem příslušných vlastníků.

Spotřební materiál

Obj.č. Top Lantis	Centricut číslo	Referenční číslo	Popis	Pkg qty	
5	AL392	AM367-6438	71716438, 71798350	AM-Vnitřní díl pro adaptér	1
6	AL360	AM367-0360	71712350, 7973459	AM-Adaptér s otvory	1
	AL20360	AM367-0360V	71712350, 7973459	AM-Adaptér s otvory (5 ks)*	5
	AL360/AM	AM367-0364	71712350, 7973459	AM-Vnitřní díl pro adaptér s otvory	1
	AL20360/AM	AM367-0364V	71712350, 7973459	AM-Vnitřní díl pro adaptér s otvory (5 ks)*	5
	AL397	AM367-0397 (neobrazeno)		AM-sada O-kroužků pro adaptér (AM367-0360/0364)	1
7	AL248	AM367-2036	71502036	AM-Adaptér s 8 otvory	1
8	AL348	AM367-3036	71502036	AM-Adapter se 12 otvory	1
9	L301401X	AM367-8550X		AM-Dvojitá tryska ECO CUT, D1.4E mm CP (10 ks)*	10
	L301403X	AM367-6789X	71516789, 71501059	AM-Dvojitá tryska ECO CUT, D2.5E mm CP (10 ks)*	10
	L301404X	AM367-6795X		AM-Dvojitá tryska ECO CUT, D3.0E mm CP (10 ks)*	10
	L301405X	AM367-6790X	71516790	AM-Dvojitá tryska ECO CUT, D4.0E mm CP (10 ks)*	10
10	L301406X	AM367-6791CPX	71501093, D4.0AL	AM-Dvojitá tryska, D4.0 mm AL CP (10 ks)*	10
11	L301407X	AM367-1407CPX	71460102, 71502037, 71566686, S1.2E	AM-Tryska ECO CUT, S1.2E mm CP (10 ks)*	10
	L301410X	AM367-1410CPX		AM-Tryska ECO CUT, S1.4E mm CP (10 ks)*	10
	L301411X	AM367-1410CPX	71501056, 71712720	AM-Tryska ECO CUT, S1.5E mm CP (10 ks)*	10
	L301412X	AM367-1411CPX	71501057, 71555124	AM-Tryska ECO CUT, S2.0E mm CP (10 ks)*	10
	L301413X	AM367-1413CPX	71516788, 71501058	AM-Tryska ECO CUT, S3.0E mm CP (10 ks)*	10
12	L301644XH	AM367-1161CPX	D1.5F	AM-Dvojitá tryska, D1.5 mm CP (10 ks)*	10
	L301645XH	AM367-1163CPX	71570022, D2.0F	AM-Dvojitá tryska, D2.0 mm CP (10 ks)*	10
13	L301415XH	AM367-1727CPX	D2.5CC	AM-Dvojitá tryska CLEAN CUT, D2.5 mm HCP (10 ks)*	10
	L301416XH	AM367-1728X	71341728, 1576280A, 71555121, D4.0CC	AM-Dvojitá tryska CLEAN CUT, D4.0 mm HCP (10 ks)*	10
14	L301417XH	AM367-1717CPX	D5.0CC	AM-Dvojitá tryska CLEAN CUT, D5.0 mm HCP (10 ks)*	10
	L301418XH	AM367-1718CPX	D6.0CC	AM-Dvojitá tryska CLEAN CUT, D6.0 mm HCP (10 ks)*	10
	L301419XH	AM367-1729CPX	71341729, 1576277A, D7.0CC, 71341719	AM-Dvojitá tryska CLEAN CUT, D7.0 mm HCP (10 ks)*	10
	L301425X	AM367-1092CPX	71501092, D7.0AL	AM-Dvojitá tryska CLEAN CUT, D7.0 mm AL CP (10 ks)*	10
15	L301420X	AM367-1770CPX	71712692, D7.0SC	AM-Dvojitá tryska pro jemné pálení, D7.0 mm Fe CP (10 ks)*	10
16	L301421XH	AM367-1421CPX		AM-Tryska CLEAN CUT, S1.5 mm Fe HCP (10 ks)*	10
	L301422XH	AM367-1422CPX	71502043, S2.0CC	AM-Tryska CLEAN CUT, S2.0 mm Fe HCP (10 ks)*	10
	L301423XH	AM367-1423CPX	71502044, S3.0CC	AM-Tryska CLEAN CUT, S3.0 mm Fe HCP (10 ks)*	10
	L301424XH	AM367-1424CPX		AM-Tryska CLEAN CUT, S2.5 mm Fe HCP (10 ks)*	10
17	L1561X	AM367-1561	71570021	AM-Tryska, S1.0F mm CP	1
	L1562X	AM367-1562	71570020	AM-Tryska, S1.2F mm CP	1
	L1563X	AM367-1563	S1.4FE	AM-Tryska, S1.4F mm CP	1
18	L301645X	AM367-0020X	71570022	AM-Dvojitá tryska, D2.0 mm F CP (10 ks)*	10
	L301646X	AM367-0025X		AM-Dvojitá tryska, D2.5 mm F CP (10 ks)*	10
	L301649X	AM367-0040X		AM-Dvojitá tryska, D4.0 mm F CP (10 ks)*	10

* Centricut díly jsou k dispozici v jednotlivých baleních. Chcete-li objednat jednotlivá balení, odstraňte písmeno "X" na konci čísla dílu (např. AM123-4567X bude AM123-4567). Pro díly Top Lantis dostupné v jednotlivých baleních. Chcete-li objednat jednotlivá balení, odstraňte znak "30" za písmenem L v čísle dílu (např. L301401X by bylo L401X).

** Díly Centricut dostupné v jednotlivých baleních. Chcete-li objednat jednotlivá balení, odstraňte písmeno "V" na konci čísla dílu (např. LV123-4567V by bylo LV123-4567). U dílů Top Lantis jsou k dispozici jednotlivá balení. Chcete-li objednat jednotlivá balení, odstraňte znak "20" za písmenem L v čísle dílu (např. L20757 by bylo L757).

*** PolyTetraFluoroEtylen je polymer na bázi fluorouhlíku a běžně se označuje zkratkou PTFE. Značku Teflon® PTFE vyrábí pouze společnost DuPont a společnost Top Lantis ji neprodává.

Společnost Top Lantis nakupuje jiné značky PTFE od různých vysoce kvalitních výrobců

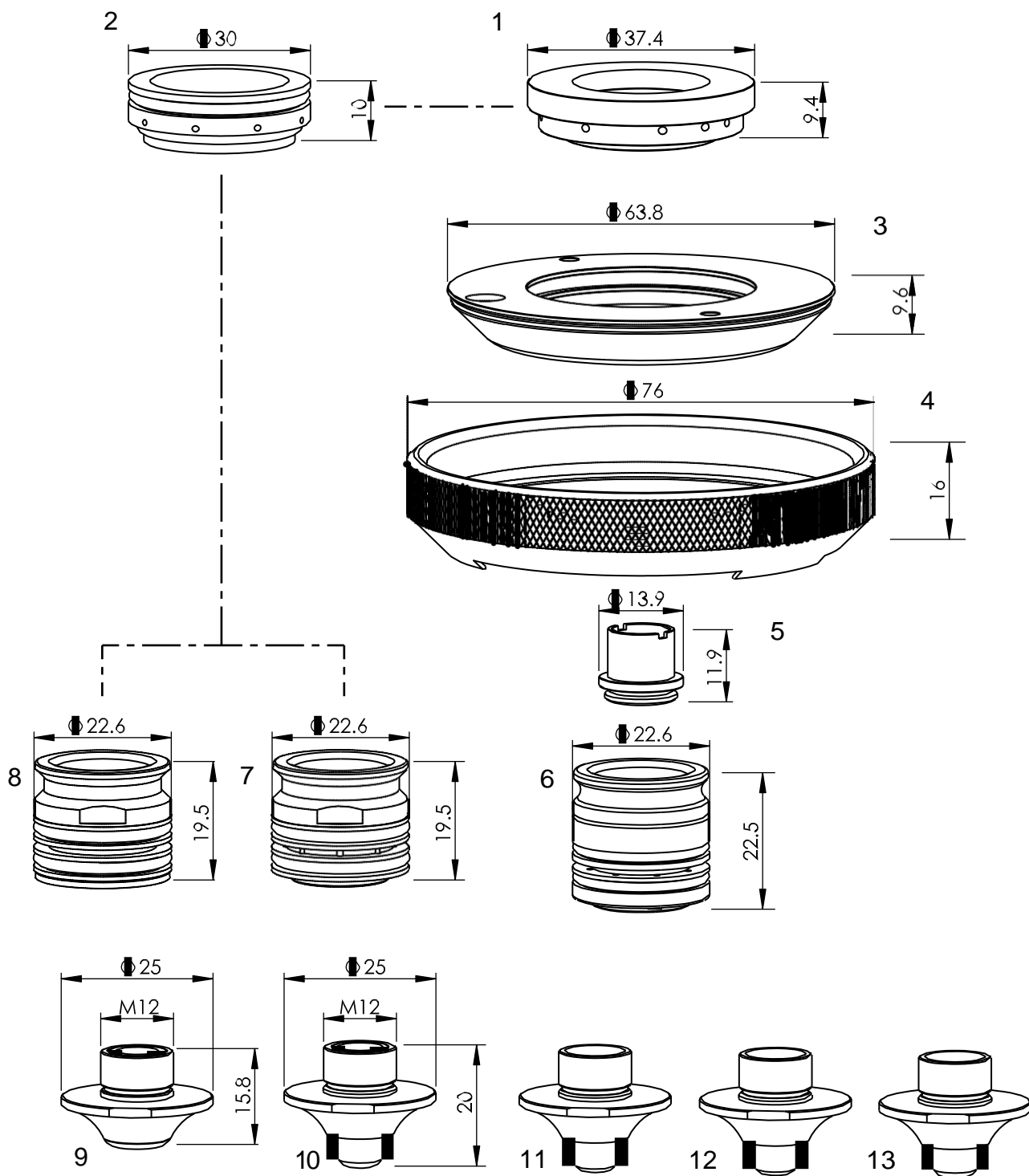

Spotřební materiál

Obj. č. Top Lantis	Centricut číslo	Referenční číslo	Popis	Pkg qty
1 AL372	AM367-2349	7973497, 71712349	AM-Teflonový držák, PTFE***	1
2 AL340	AM367-2026	71502026	AM-Teflonový držák, PTFE***	1
3 AL456XH	AM367-2342	71712342	AM-Sada krytů	1
4 AL455XH	AM367-2341	71712341	AM-Sada matic	1
AL30359	AM367-2344X (nezobrazeno)		AM-Polohovací kolík (10 ks)*	10
5 AL392	AM367-6438	71716438, 71798350	AM- Vnitřní díl pro adaptér	1

(Pokračování na další straně)

Spotřební materiál

	Obj.č. Top Lantis	Centricut číslo	Referenční číslo	Popis	Pkg qty
6	AL360	AM367-0360	71712350, 7973459	AM-Adaptér s otvory	1
	AL20360	AM367-0360V	71712350, 7973459	AM-Adaptér s otvory (5 ks)*	5
	AL360/AM	AM367-0364	71712350, 7973459	AM-Vnitřní díl pro adaptér s otvory	1
	AL20360/AM	AM367-0364V	71712350, 7973459	AM-Vnitřní díl pro adaptér s otvory (5 ks)*	5
	AL397	AM367-0397 (not shown)		AM-Sada O-kroužků pro adapter (AM367-0360/0364)	1
7	AL248	AM367-2036	71502036	AM- Adaptér s 8 otvory	1
8	AL348	AM367-3036	71502036	AM- Adaptér s 12 otvory	1
9	L565X	AM343-2340CPS		AM-Dvojitá krátká tryska, 4.0 mm CP	1
10	L30585X	AM343-2361-1.2X	1572361	AM-Dvojitá tryska, 1.2 mm CP (10 ks)*	10
	L30586X	AM343-9813X	71369813, 1576396C, 71341779, 71518550	AM-Dvojitá tryska, 1.4 mm CP (10 ks)*	10
	L30574X	AM343-2361-1.7X	1572361, 71518548, 1572380	AM-Dvojitá tryska, 1.7 mm CP (10 ks)*	10
	L30587X	AM343-2361-2.0X	1572361	AM-Dvojitá tryska, 2.0 mm CP (10 ks)*	10
	L30584X	AM343-2361-2.5X	71515394, 71516789, 1576398, 1576398B, 71501059	AM-Dvojitá tryska, 2.5 mm CP (10 ks)*	10
	L30588X	AM343-2361-3X	1572361, 71516788	AM-Dvojitá tryska, 3.0 mm CP (10 ks)*	10
	L30589X	AM343-9817X	71501060, 71515395, 71516790, 1576399B,	AM-Dvojitá tryska, 4.0 mm CP (10 ks)*	10
	L301037X	AM367-1037X		AM-Dvojitá tryska, 4.0 mm vnitřní pr. 2.0 mm CP (10 ks)*	10
	L30583X	AM343-2350CPX	1572361	AM-Dvojitá tryska, 5.0 mm CP (10 ks)*	10
	L30569X	AM343-0569X		AM-Dvojitá tryska, 6.0 mm CP (10 ks)*	10
11		AM367-1608HCP	71341781, 71369822, 1572362, 71563584	AM-Tryska, 0.8 mm Hard CP	1
		AM367-1610HCP	1572367, 1572367A, 7156358	AM-Tryska, 1.0 mm Hard CP	1
		AM367-1612HCP	71369812, 71461028, 1576410C, 71341778	AM-Tryska, 1.2 mm Hard CP	1
		AM343-9812CPX		AM- Tryska, 1.2 mm CP (10 ks)	10
		AM367-1614HCP	1572362	AM- Tryska, 1.4 mm Hard CP	1
		AM367-1615HCP	1572362, 1572368B	AM- Tryska, 1.5 mm Hard CP	1
		AM367-1617HCP	1572362	AM- Tryska, 1.7 mm Hard CP	1
		AM367-1620HCP	71515392, 71369815, 1576411B	AM- Tryska, 2.0 mm Hard CP	1
		AM367-1625HCP		AM- Tryska, 2.5 mm Hard CP	1
		AM367-1630HCP	71515393, 1576412B, 1576112	AM- Tryska, 3.0 mm Hard CP	1
		AM367-1640HCP	1572362	AM- Tryska, 4.0 mm Hard CP	1
		L30590X	71341781, 71369822, 1572362, 71563584	AM- Tryska, 0.8 mm CP (10 ks)	10
		L30591X	1572367, 1572367A, 7156358	AM- Tryska, 1.0 mm CP (10 ks)	10
		L30592X	71369812, 71461028, 1576410C, 71341778	AM- Tryska, 1.2 mm CP (10 ks)	10
		L30593X	1572362	AM- Tryska, 1.4 mm CP (10 ks)	10
		L30597X	1572362, 1572368B	AM- Tryska, 1.5 mm CP (10 ks)	10
		L30575X	1572362	AM- Tryska, 1.7 mm CP (10 ks)	10
		L30594X	71515392, 71369815, 1576411B	AM- Tryska, 2.0 mm CP (10 ks)	10
		L30572X		AM- Tryska, 2.5 mm CP (10 ks)	10
		L30595X	71515393, 1576412B, 1576112	AM- Tryska, 3.0 mm CP (10 ks)*	10
	L30596X	1572362	AM- Tryska, 4.0 mm CP (10 ks)*	10	
12	L301027X	AM343-0004CPX		AM- Tryska s rovným žúžením, 0.8 mm CP (10 ks)*	10
	L301028X	AM343-0005CPX		AM- Tryska s rovným žúžením, 1.0 mm CP (10 ks)*	10
	L301029X	AM343-0006CPX		AM- Tryska s rovným žúžením, 1.2 mm CP (10 ks)*	10
	L301030X	AM343-0007CPX		AM- Tryska s rovným žúžením, 1.4 mm CP (10 ks)*	10
	L30599X	AM343-0001CPX		AM- Tryska s rovným žúžením, 1.5 mm CP (10 ks)*	10
	L3030598X	AM343-0002CPX		AM- Tryska s rovným žúžením, 2.0 mm CP (10 ks)*	10
	L301033X	AM343-0009CPX		AM- Tryska s rovným žúžením, 2.3 mm CP (10 ks)*	10
	L30571X	AM343-0003CPX		AM- Tryska s rovným žúžením, 3.0 mm CP (10 ks)*	10
	L571X	AM343-0003CP		AM- Tryska s rovným žúžením, 3.0 mm CP	1
13	L1026X	AM367-2037	71502037	AM- Tryska vydutá, 1.2 mm CP	1
	L1031X	AM367-2038		AM- Dvojitá tryska vydutá, 1.4 mm CP	1

* Centricut díly jsou k dispozici v jednotlivých baleních. Chcete-li objednat jednotlivá balení, odstraňte písmeno "X" na konci čísla dílu (např. AM123-4567X bude AM123-4567). Pro díly Top Lantis dostupné v jednotlivých baleních. Chcete-li objednat jednotlivá balení, odstraňte znak "30" za písmenem L v čísle dílu (např. L301401X by bylo L401X).

** Díly Centricut dostupné v jednotlivých baleních. Chcete-li objednat jednotlivá balení, odstraňte písmeno "V" na konci čísla dílu (např. LV123-4567V by bylo LV123-4567). U dílů Top Lantis jsou k dispozici jednotlivá balení. Chcete-li objednat jednotlivá balení, odstraňte znak "20" za písmenem L v čísle dílu (např. L20757 by bylo L757).

*** PolyTetraFluoroEtylen je polymer na bázi fluorouhlíku a běžně se označuje zkratkou PTFE. Značku Teflon® PTFE vyrábí pouze společnost DuPont a společnost Top Lantis ji neprodává.

Společnost Top Lantis nakupuje jiné značky PTFE od různých vysoce kvalitních výrobců

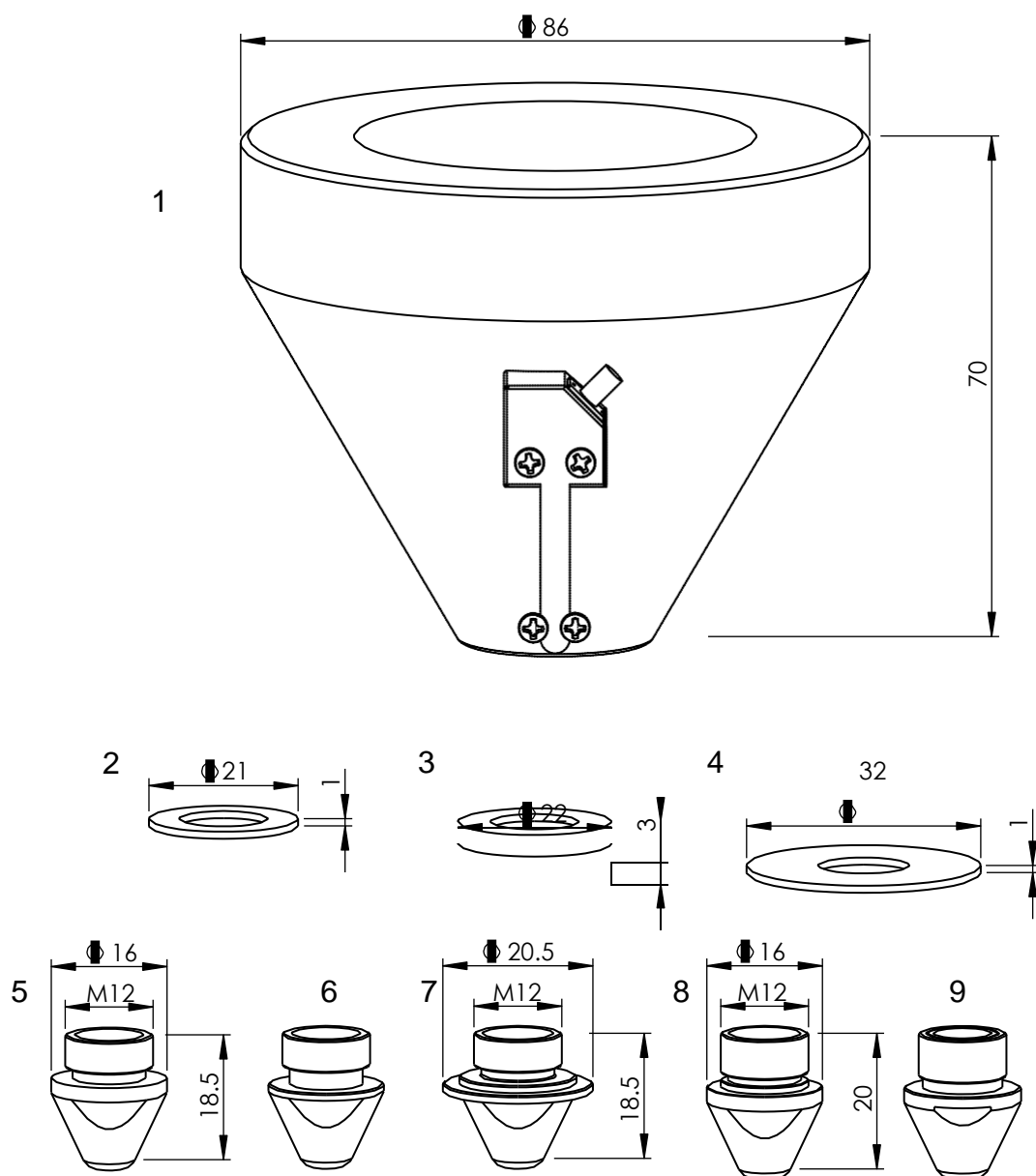

Spotřební materiál

Obj.č. Top Lantis	Centricut číslo	Referenční číslo	Popis	Pkg qty
1	AM343-1621	71360091	AM- Senzorový kužel, HS95	1
	AM343-0091 (not shown)	71341621	AM- Senzorový kužel, HS95 mini	1
2 AL301005	AM325-325-1X	71341614	AM- Ochranný kroužek hlavy, 21 mm plastický (10 ks)*	10
AL30122	AM325-1614X (not shown)	71341614, 71369818	AM- Ochranný kroužek hlavy, 20 mm Vespel (10 ks)*	10
3 AL30123	AM325-325-2X	71341614	AM- Ochranný kroužek hlavy, 22 mm keramický (10 ks)*	10
4 AL42	AM325-9819	71639819	AM- Ochranný kroužek hlavy, 32 mm	1

(Pokračování na další straně)

Spotřební materiál

Obj.č. Top Lantis	Centricut číslo	Referenční číslo	Popis	Pkg qty
L134X	AM325-545U-1.0	1664545U	AM-Tryska, 1.0 mm CP	1
L30134X	AM325-0010CPX	1664545U	AM-Tryska, 1.0 mm CP (10 ks)	10
L135X	AM325-545U-1.25	1664545U	AM-Tryska, 1.25 mm CP	1
L30135X	AM325-0125CPX	1664545U	AM-Tryska, 1.25 mm CP (10 ks)	10
L86X	AM325-545U-1.5	1664545U, 71341619, M90115	AM-Tryska, 1.5 mm CP	1
L3086X	AM325-0015CPX	1664545U	AM-Tryska, 1.5 mm CP (10 ks)	10
L30136X	AM325-0175CPX	1664545U	AM-Tryska, 1.75 mm CP (10 ks)	10
L137X	AM325-545U-2.0	1664545U, 71341610, M90114	AM-Tryska, 2.0 mm CP	1
L30137X	AM325-0020CPX	1664545U, 71341610	AM-Tryska, 2.0 mm CP (10 ks)	10
L203X	AM325-545U-2.5	1664545U	AM-Tryska, 2.5 mm CP	1
L30203X	AM325-0025CPX	1664545U	AM-Tryska, 2.5 mm CP (10 ks)	10
L30138X	AM325-4544UX	1664545U, 71360142	AM-Tryska, 3.0 mm CP (10 ks)*	10
L30339X	AM325-0400CPX		AM-Tryska, 4.0 mm CP (10 ks)*	10
L30193X	AM325-0002CPX		AM-Tryska, 1.25 mm CP (10 ks)	10
L30194X	AM325-0003CPX		AM-Tryska, 1.5 mm CP (10 ks)*	10
L30196X	AM325-0005CPX		AM-Tryska, 2.0 mm CP (10 ks)*	10
L30198X	AM325-0007CPX		AM-Tryska, 3.0 mm CP (10 ks)*	10
L1067X	AM325-1500CP		AM-Tryska s velkou přírubou, 1.5 mm CP	1
L1066X	AM325-2000CP		AM-Tryska s velkou přírubou, 2.0 mm CP	1
	AM325-3000CP		AM-Tryska s velkou přírubou, 3.0 mm CP	1
L1285X	AM325-1770	71341770, 1667110	AM-Tryska, 2.0 mm CP	1
L1287X	AM325-1730		AM-Tryska, 3.0 mm CP	1
L390X	AM326-9864-1.0	1669864, 7134162	AM-Dvojitá tryska, 1.0 mm CP	1
L392X	AM326-9864-1.2	1669864, 7134162	AM-Dvojitá tryska, 1.2 mm CP	1
L393X	AM326-9864-1.4	1669864, 7134162	AM-Dvojitá tryska, 1.4 mm CP	1
L391X	AM326-9864-1.5	1669864, 7134162	AM-Dvojitá tryska, 1.5 mm CP	1
L315X	AM326-9864-2.0	1669864, 7134162	AM-Dvojitá tryska, 2.0 mm CP	1
L316X	AM326-9864-2.5	1669864, 7134162, 41341680, 71341772	AM-Dvojitá tryska, 2.5 mm CP	1
L317X	AM326-9864-3.0	1669864, 7134163	AM-Dvojitá tryska, 3.0 mm CP	1
L318X	AM326-9864-4.0	1669795, 71341681	AM-Dvojitá tryska, 4.0 mm CP	1

* Centricut díly jsou k dispozici v jednotlivých baleních. Chcete-li objednat jednotlivá balení, odstraňte písmeno "X" na konci čísla dílu (např. AM123-4567X bude AM123-4567). Pro díly Top Lantis dostupné v jednotlivých baleních. Chcete-li objednat jednotlivá balení, odstraňte znak "30" za písmenem L v čísle dílu (např. L301401X by bylo L401X).

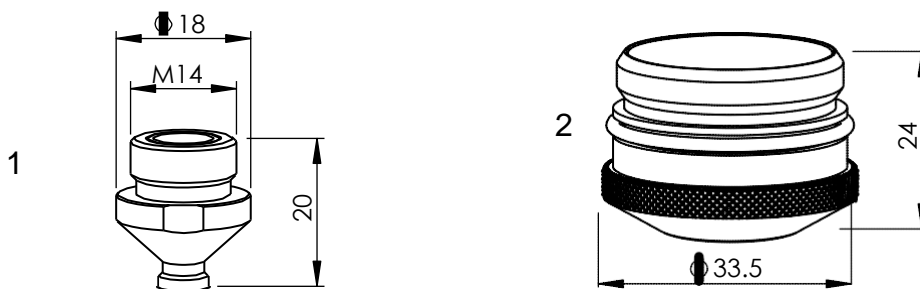

Spotřební materiál

	Obj.č. Top Lantis	Centricut číslo	Referenční číslo	Popis	Pkg qty
1	L321X	AM326-1218-2.5	6551218, 71341682, 71341680	AM-Dvojitá tryska, 2.5 mm CP	1
	L322X	AM326-1218-3.0	6551218, 71341682	AM-Dvojitá tryska, 3.0 mm CP	1
	L323X	AM326-1218-3.8	6551218, 71341682	AM-Dvojitá tryska, 3.8 mm CP	1
	L330X	AM326-4140CP	6551218, 71341682	AM-Dvojitá tryska, 4.0 mm CP	1
2	AL115X	AM326-6452	71366452, 71341684, 6551148A	AM-Tryska vnější, CP	1
	AL93	AM326-S-14 (nezobrazeno)	S-14	AM-O-Kroužek pro trysku (10 ks)	10
	AL94	AM326-6453 (nezobrazeno)	71366453	AM-O-kroužek pro vnější trysku (10 ks)	10

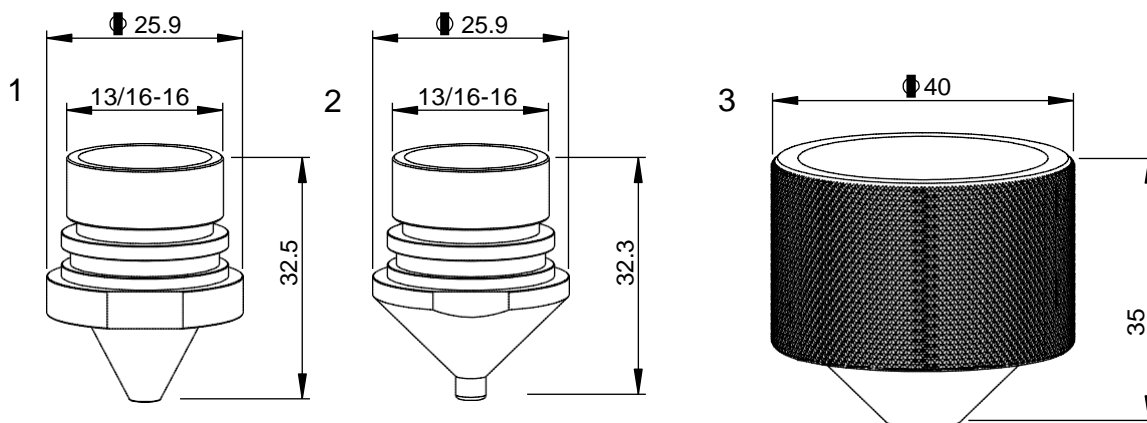

Spotřební materiál

Obj.č. Top Lantis	Centricut číslo	Referenční číslo	Popis	Pkg qty
1 L39X	AM324-6892-2.0	74712001, 6506892	AM-Tryska, 2.0 mm CP	1
2 L91X	AM308-1902	71101902	AM-Tryska, 1.5 mm CP	1
L29X	AM308-1901-2.0	71101901, 845735	AM-Tryska, 2.0 mm CP	1
3 L30X	AM308-1905	71101905, 841143B	AM-Vnější tryska, CP	1
AL90	AM308-S-20 (nezobrazeno)	S-20	AM-O-kroužek - sada (10 ks)	10
	AM308-AS-34 (nezobrazeno)	1AS-34	AM-O-kroužek pro vnější trysku	1

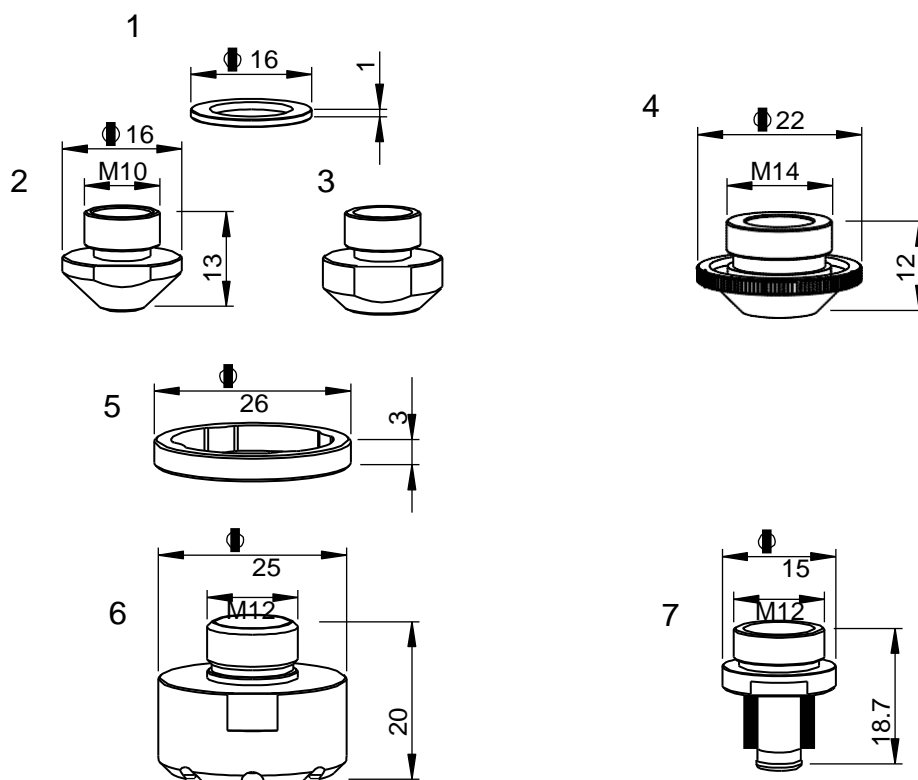

Spotřební materiál

Obj.č. Top Lantis	Centricut číslo	Referenční číslo	Popis	Pkg qty
1 AL107	AM325-4006-R	62094006-ring	AM-Ochranný kroužek hlavy, 16 mm	1
2 L173X L30173X L27X L3027X L30175X L3028X	AM325-4006-1.5	62094006, 1507610	AM-Tryska, 1.5 mm CP	1
	AM325-4015CPX	62094006, 1507610	AM-Tryska, 1.5 mm CP (10 ks)*	10
	AM325-4006-2.0	62094006, 1507611	AM-Tryska, 2.0 mm CP	1
	AM325-4020CPX	62094006, 1507611	AM-Tryska, 2.0 mm CP (10 ks)*	10
	AM325-4025CPX	62094006	AM-Tryska, 2.5 mm CP (10 ks)*	10
	AM325-4030CPX	62094008, 71102007	AM-Tryska, 3.0 mm CP (10 ks)*	10
3 L752X L754X L30754X L756X	AM325-4005-1.5	62094005, 71341515	AM-Tryska, 1.5 mm CP	1
	AM325-4005-2.0	62094005, 71102006	AM-Tryska, 2.0 mm CP	1
	AM325-1520CPX	62094005, 71102006	AM-Tryska, 2.0 mm CP (10 ks)	10
	AM325-1530CP	62094005, 71341515-3.0	AM-Tryska, 3.0 mm CP	1
4 L95X L38X	AM308-8815CP		AM-Tryska, 1.5 mm CP	1
	AM308-8820CP	74718816, 8249301	AM-Tryska, 2.0 mm CP	1
5 AL403	AM367-3028		AM-Líмец, PTFE**	1
6 L1333	AM367-1333		AM-Tryska, 2.0 mm	1
7 L930X L932X	AM369-0002		AM-Tryska HP-X, 1.0 mm CP	1
	AM369-0005		AM-Tryska HP-X, 2.0 mm CP	1
	AM369-0007	71362733	AM-Tryska HP-X, 3.0 mm CP	1

* Centricut díly jsou k dispozici v jednotlivých baleních. Chcete-li objednat jednotlivá balení, odstraňte písmeno "X" na konci čísla dílu (např. AM123-4567X bude AM123-4567). Pro díly Top Lantis dostupné v jednotlivých baleních. Chcete-li objednat jednotlivá balení, odstraňte znak "30" za písmenem L v čísle dílu (např. L301401X by bylo L401X).

*** PolyTetraFluoroEtylen je polymer na bázi fluorouhlíku a běžně se označuje zkratkou PTFE. Značku Teflon® PTFE vyrábí pouze společnost DuPont a společnost Top Lantis ji neprodává.

Společnost Top Lantis nakupuje jiné značky PTFE od různých vysoce kvalitních výrobců

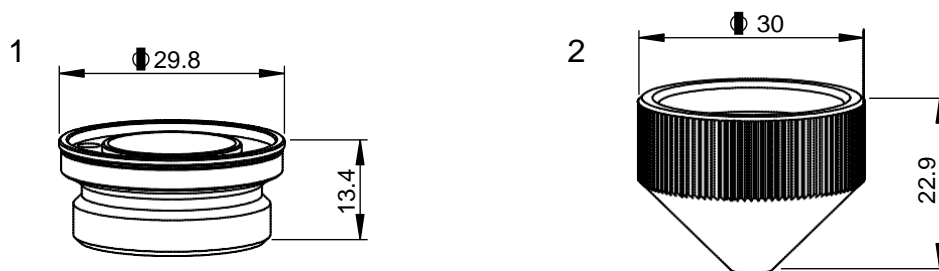

Spotřební materiál

Obj.č. Top Lantis	Centricut číslo	Referenční číslo	Popis	Pkg qty
1 AL267	MB334-0001	P0594-860-00001, PHX-INS	MB-Držák trysky	1
2 AL238	MB316-269S	71800027, BQ933D221H04, P0593-860-00001	MB-Vrchní ochrana trysky, krátká	1
AL238X	MB316-269SCP		MB- Vrchní ochrana trysky, krátká CP	1

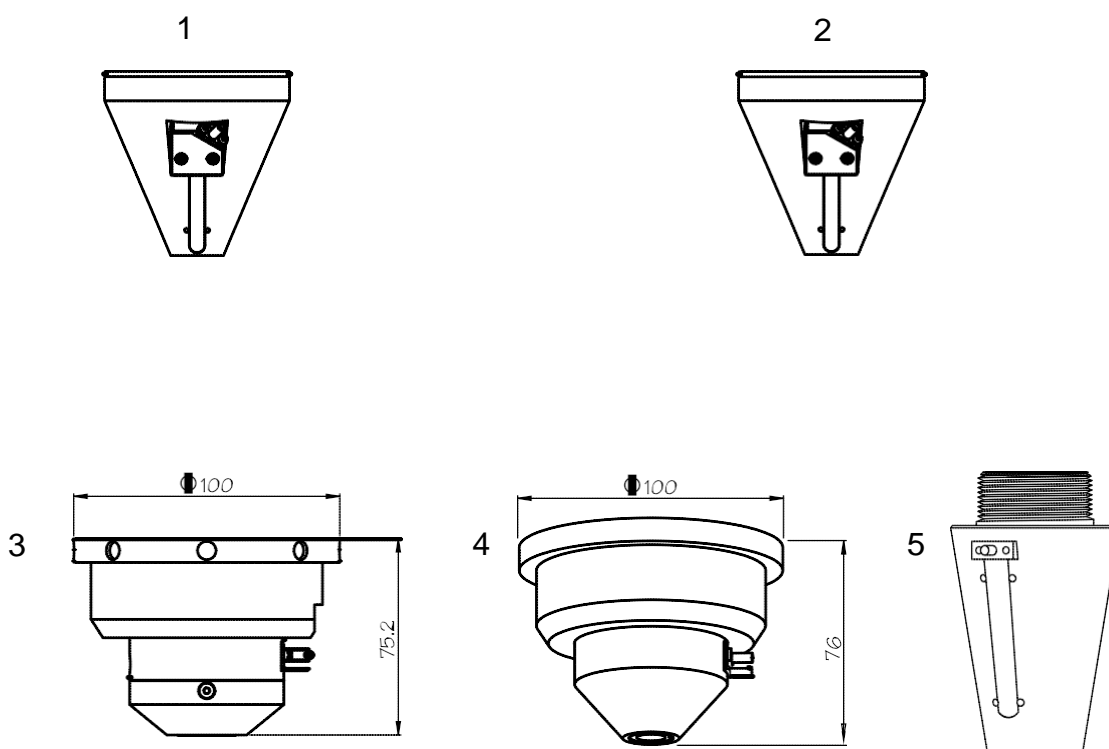

Spotřební
materiál

Obj.č. Top Lantis	Centricut číslo	Referenční číslo	Popis	Pkg qty
	New Sensor Cones			
1 AL600	AM343-0091	71360091	AM-Senzorový kužel, HS95 mini	1
2 AL601	AM343-1621	71341621	AM-Senzorový kužel, HS95	1
3 AL603	AM343-9107	71399107, 71341622	AM-Senzorový kužel, ECO	1
4 AL602	AM343-1690	71341690	AM-Senzorový kužel, HS98	1
5 AL550	AM343-L3015C	71374509, 71400606	AM-Senzorový kužel, LC3015	1
	AM999-DUSTCAP (nezobrazeno)		AM-Ochrana proti prachu, HPX	1
AL551	AM343-4233B (nezobrazeno)	71567230	AM-Senzorový kužel, HPL černý	
AL552	AM343-4233G (nezobrazeno)	71564233	AM-Senzorový kužel, HPL zlatý	

* V severní Americe je k dispozici oprava mnoha senzorových kuželů.

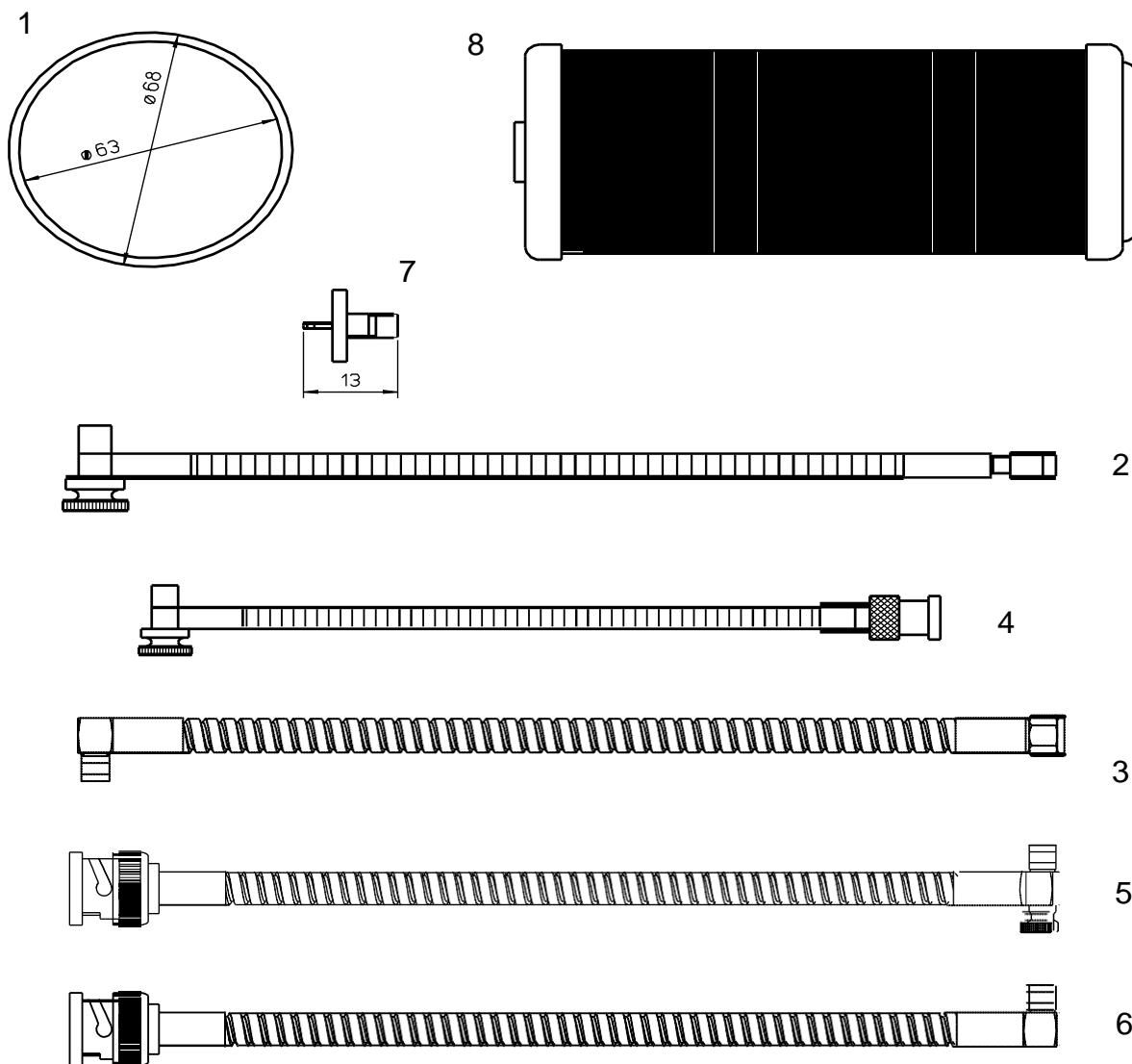

Spotřební materiál

Obj.č. Top Lantis	Centricut číslo	Referenční číslo	Popis	Pkg qty
1 AL56	AM313-0004		AM-Těsnění sensorové hlavy, PTFE*	1
2 AL200	AM313-1901	71341630	AM-Senzorový kabel, 305 mm (12")	1
3	AM313-1901A	71398293	AM-Senzorový kabel HS-5, 305 mm (12") premium, chráněný	1
4 AL260	AM308-8965	71398965, 71517359	AM-Senzorový kabel, 305 mm (12")	1
5 AL613	AM308-8965A	71398965, 71341901	AM-Senzorový kabel, 305 mm (12") premium, chráněný	1
6	AM313-9851A	71369851	AM-Senzorový kabel, 230 mm (8") premium	1
7 AL263	AM308-0001	71398695, 71341630	AM-Konektor sensorového kabelu	1
8	AM313-2023	71232023, 712-32-023, Z50PMB00090	AM-Filtr vakuové pumpy	1
AL614	AM313-1526 (Nezobrazeno)		AM-Senzorový kabel ZS6, 530 mm	1
AL615	AM313-8292 (Nezobrazeno)	71398292	AM-Senzorový kabel s dvojitým stíněním, 7 metrů	1

*** PolyTetraFluoroEtylen je polymer na bázi fluorouhlíku a běžně se označuje zkratkou PTFE. Značku Teflon® PTFE vyrábí pouze společnost DuPont a společnost Top Lantis ji neprodává.

Společnost Top Lantis nakupuje jiné značky PTFE od různých vysoce kvalitních výrobců

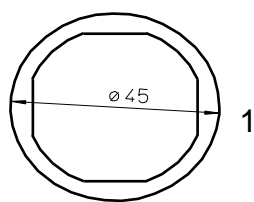

3

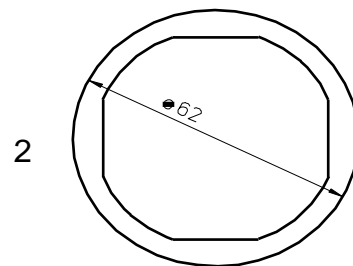

2

Spotřební materiál

Obj.č. Top Lantis	Centricut číslo	Referenční číslo	Popis	Pkg qty
	Centricut lens housings and assemblies			
1 AL52	AM313-0005	71360261, 74721907	AM-Těsnění krytu čočky 1.5", PTFE*	1
2 AL149	AM313-9513	71361393	AM- Těsnění krytu čočky 2.0" , PTFE*	1
3 AL249	AM313-1071	71501071	AM-Těsnění	1

*** PolyTetraFluoroEtylen je polymer na bázi fluorouhlíku a běžně se označuje zkratkou PTFE. Značku Teflon® PTFE vyrábí pouze společnost DuPont a společnost Top Lantis ji neprodává.

Společnost Top Lantis nakupuje jiné značky PTFE od různých vysoce kvalitních výrobců

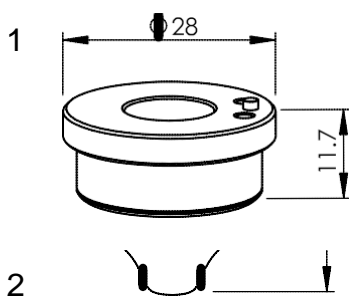

Spotřební materiál

	Esse A part number	Centricut part number	Reference number	Description	Pkg qty
1	AL407	BL350-3224	6930003224	PT-Držák trysky KT B2* – M12	1
	L1850	BL350-0845	6930250845/00	BL-Tryska SCB, 1.0 mm	1
	L1851	BL350-0846	6930250846/00	BL-Tryska SCB, 1.2 mm	1
	L1852	BL350-0847	6930250847/00	BL-Tryska SCB, 1.5 mm	1
	L1853	BL350-0848	6930250848/00	BL-Tryska SCB, 1.8 mm	1
	L1854	BL350-0849	6930250849/00	BL-Tryska SCB, 2.0 mm	1
	L1855	BL350-0850	6930250850/00	BL-Tryska SCB, 2.3 mm	1
	L1856	BL350-0851	6930250851/00	BL-Tryska SCB, 2.5 mm	1
	L1857	BL350-0852	6930250852/00	BL-Tryska SCB, 3.0 mm	1
	L1858	BL350-0853	6930250853/00	BL-Tryska SCB, 3.5 mm	1
	L1859	BL350-0854	6930250854/00	BL-Tryska SCB, 4.0 mm	1
	L1850XH	BL350-0800	6930250800/00	BL-Tryska SCB, 1.0 mm CP	1
	L1851XH	BL350-0801	6930250801/00	BL-Tryska SCB, 1.2 mm CP	1
	L1852XH	BL350-0802	6930250802/00	BL-Tryska SCB, 1.5 mm CP	1
	L1853XH	BL350-0803	6930250803/00	BL-Tryska SCB, 1.8 mm CP	1
	L1854XH	BL350-0804	6930250804/00	BL-Tryska SCB, 2.0 mm CP	1
	L1855XH	BL350-0805	6930250805/00	BL-Tryska SCB, 2.3 mm CP	1
	L1856XH	BL350-0806	6930250806/00	BL-Tryska SCB, 2.5 mm CP	1
	L1857XH	BL350-0807	6930250807/00	BL-Tryska SCB, 3.0 mm CP	1
	L1858XH	BL350-0808	6930250808/00	BL-Tryska SCB, 3.5 mm CP	1
	L1859XH	BL350-0809	6930250809/00	BL-Tryska SCB, 4.0 mm CP	1
	L1870XH	BL350-0810	6930250810/00	BL-Dvojitá tryska D3F, 1.0 mm – 1.0 CP	1
	L1871XH	BL350-0811	6930250811/00	BL-Dvojitá tryska D3F, 1.2 mm – 1.0 CP	1
	L1872XH	BL350-0812	6930250812/00	BL-Dvojitá tryska D3F, 1.5 mm – 1.0 CP	1
	L1873XH	BL350-0813	6930250813/00	BL-Dvojitá tryska D3F, 1.8 mm – 1.0 CP	1
2	L1874XH	BL350-0814	6930250814/00	BL-Dvojitá tryska D3F, 2.0 mm – 1.0 CP	1
	L1875XH	BL350-0815	6930250815/00	BL-Dvojitá tryska D3F, 2.3 mm – 1.0 CP	1
	L1876XH	BL350-0816	6930250816/00	BL-Dvojitá tryska D3F, 2.5 mm – 1.5 CP	1
	L1877XH	BL350-0817	6930250817/00	BL-Dvojitá tryska D3F, 3.0 mm – 1.5 CP	1
	L1878XH	BL350-0818	6930250818/00	BL-Dvojitá tryska D3F, 3.5 mm – 1.5 CP	1
	L2140XH	BL350-0878	6930250878-00	BL-Dvojitá tryska D3F 1.0 mm - 1.5 mm CP	1
	L2141XH	BL350-0879	6930250879-00	BL-Dvojitá tryska D3F 1.2 mm - 1.5 mm CP	1
	L2142XH	BL350-0880	6930250880-00	BL-Dvojitá tryska D3F 1.5 mm - 1.5 mm CP	1
	L2143XH	BL350-0881	6930250881-00	BL-Dvojitá tryska D3F 1.8 mm - 1.5 mm CP	1
	L2144XH	BL350-0882	6930250882-00	BL-Dvojitá tryska D3F 2.0 mm - 1.5 mm CP	1
	L2145XH	BL350-0883	6930250883-00	BL-Dvojitá tryska D3F 2.3 mm - 1.5 mm CP	1
	L1840XH	BL350-0820	6930250820/00	BL-Tryska NCB 1.5 mm CP	1
	L1841XH	BL350-0821	6930250821/00	BL-Tryska NCB, 1.8 mm CP	1
	L1842XH	BL350-0822	6930250822/00	BL-Tryska NCB, 2.0 mm CP	1
	L1843XH	BL350-0823	6930250823/00	BL-Tryska NCB, 2.3 mm CP	1
	L1844XH	BL350-0824	6930250824/00	BL-Tryska NCB, 2.5 mm CP	1
	L1845XH	BL350-0825	6930250825/00	BL-Tryska NCB, 3.0 mm CP	1
	L1846XH	BL350-0826	6930250826/00	BL-Tryska NCB, 3.5 mm CP	1
	L1847XH	BL350-0827	6930250827/00	BL-Tryska NCB, 4.0 mm CP	1
	L1864XH	BL350-0841	6930250841/00	BL-Tryska NCB, 5.0 mm CP	1
	L1832XH	BL350-0840	6930250840	BL-Dvojitá tryska ACB, 2.5 mm CP	1
	L1833XH	BL350-0839	6930250839	BL-Dvojitá tryska ACB, 4.0 mm CP	1
	L1864XH	BL350-0841	6930250841/00	BL-Dvojitá tryska NCB, 5.0 mm CP	1
	L1865XH	BL350-0819	6930250819/00	BL-Dvojitá tryska NCB, 7.0 mm CP	1

Společnost Top Lantis není spojena s uvedenými výrobci. Odkazy na stroje, díly, popisy, čísla dílů slouží pouze k ověření compatibility. Všechny díly jsou vyrobeny pro společnost Top Lantis a nejsou vyrobeny uvedenými výrobci (pokud není výslovně uvedeno). Centricut je ochranná známka společnosti Hypertherm. Všechny ostatní ochranné známky jsou majetkem příslušných vlastníků.

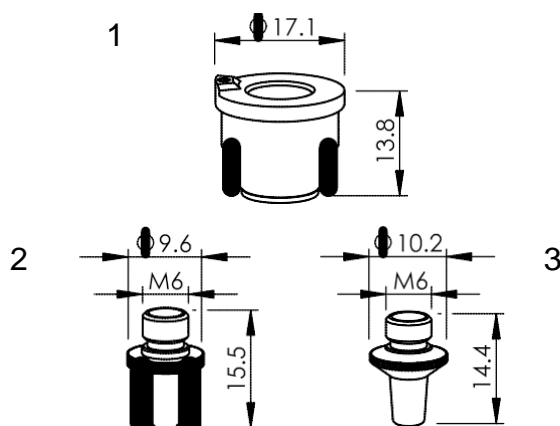
Spotřební materiál

	Obj.č. Top Lantis	Centricut číslo	Doporučené	Referenční číslo	Popis	Pkg qty
1	AL653	TR302-2406	Doporučené	280408, 092405, P0494-752-00001, 6930300016	TR-Držák trysky KT M1.5" KN	1
	AL53	TR302-2405		280408, 092405, P0494-752-00001, 6930300016	TR-Držák trysky KT M1.5" KN OEM	1
2	L1720	BL360-0031		6930250031/00	BL- Dlouhá tryska TCL, 1.0 mm	1
	L1721	BL360-0032		6930250032/00	BL- Dlouhá tryska TCL, 1.2 mm	1
	L1722	BL360-0033		6930250033/00	BL- Dlouhá tryska TCL, 1.5 mm	1
	L1723	BL360-0034		6930250034/00	BL- Dlouhá tryska TCL, 1.8 mm	1
	L1724	BL360-0035		6930250035/00	BL- Dlouhá tryska TCL, 2.0 mm	1
	L1726	BL360-0043		6930250043/00	BL- Dlouhá tryska TCL, 2.3 mm	1
	L1725	BL360-0036		6930250036/00	BL- Dlouhá tryska TCL, 2.5 mm	1
	L1727	BL360-0044		6930250044/00	BL- Dlouhá tryska TCL, 3.0 mm	1
	L2100	BL355-0862		6930250862	BL-Tryska KNL, 1.0 mm	1
	L2101	BL355-0863		6930250863	BL-Tryska KNL, 1.2 mm	1
	L2102	BL355-0835		6930250835	BL-Tryska KNL, 1.5 mm	1
	L2103	BL355-0864		6930250864	BL-Tryska KNL, 1.8 mm	1
	L2104	BL355-0836		6930250836	BL-Tryska KNL, 2.0 mm	1
	L2105	BL355-0865		6930250865	BL-Tryska KNL, 2.5 mm	1
	L2106	BL355-0866		6930250866	BL-Tryska KNL, 3.0 mm	1
	L2110	BL355-0857		6930250857	BL- Dvojitá tryska KNL, 1.0 mm	1
L2111	BL355-0858		6930250858	BL- Dvojitá tryska KNL, 1.2 mm	1	
L2112	BL355-0837		6930250837	BL- Dvojitá tryska KNL, 1.5 mm	1	
L2113	BL355-0859		6930250859	BL- Dvojitá tryska KNL, 1.8 mm	1	
L2114	BL355-0838		6930250838	BL- Dvojitá tryska KNL, 2.0 mm	1	
L2115	BL355-0860		6930250860	BL- Dvojitá tryska KNL, 2.5 mm	1	
L2116	BL355-0861		6930250861	BL- Dvojitá tryska KNL, 3.0 mm	1	
3	L2061	BL355-5054		455054	BL-Tryska 1.0 mm	1
	L2067	BL355-5044		455044	BL-Tryska 1.2 mm	1
	L2062	BL355-5034		455034	BL-Tryska 1.5 mm	1
	L2063	BL355-5024		455024	BL-Tryska 1.8 mm	1
	L2064	BL355-5014		455014	BL-Tryska 2.0 mm	1
	L2065	BL355-0762		C50762A	BL-Tryska 2.5 mm	1

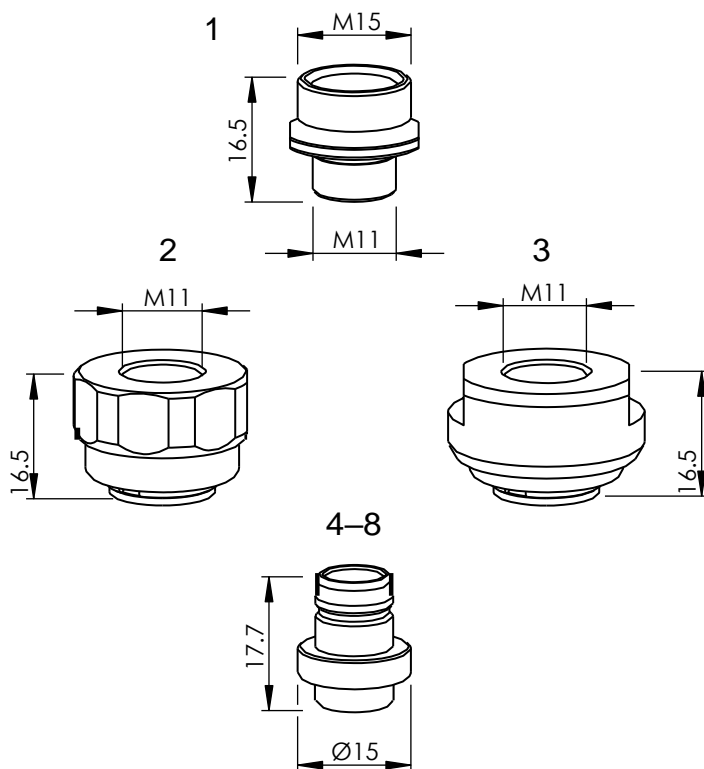

Spotřební materiál

	Esse A part number	Centricut part number	Reference number	Description	Pkg qty
1	AL453	BY310-5057	10075057	BY- Redukce	1
2	AL448	BY310-4594	10074594	BY- Držák trysky Push fit	1
3	AL548	BY310-7009	10077009	BY- Držák trysky Push fit	1
	AL592	BY310-3262 (not shown)	10083262	BY- Držák trysky a redukce Push fit	1
4	L301660	BY310-8529X	10048529, HK08	BY- Tryska Push Fit 0.8 mm (10 ks)	10
	L301661	BY310-5266X	10035266, HK10	BY- Tryska Push Fit 1.0 mm (10 ks)	10
	L301662	BY310-5267X	10035267, HK12	BY- Tryska Push Fit 1.2 mm (10 ks)	10
	L301663	BY310-5268X	10035268, HK15	BY- Tryska Push Fit 1.5 mm (10 ks)	10
	L301664	BY310-5269X	10035269, HK17	BY- Tryska Push Fit 1.7 mm (10 ks)	10
	L301665	BY310-5270X	10035270, HK20	BY- Tryska Push Fit 2.0 mm (10 ks)	10
	L301666	BY310-5271X	10035271, HK25	BY- Tryska Push Fit 2.5 mm (10 ks)	10
	L301667	BY310-5272X	10035272, HK30	BY- Tryska Push Fit 3.0 mm (10 ks)	10
	L301668	BY310-9744X	10049744, HK35	BY- Tryska Push Fit 3.5 mm (10 ks)	10
5	L301670	BY310-9747X	10049747, NK10-15	BY- Dvojitá tryska Push Fit 1.0 mm (10 ks)	10
	L301671	BY310-5275X	10035275, NK12-15	BY- Dvojitá tryska Push Fit 1.2 mm (10 ks)	10
	L301672	BY310-5278X	10035278, NK15-15	BY- Dvojitá tryska Push Fit 1.5 mm (10 ks)	10
	L301673	BY310-5290X	10035290, NK17-15	BY- Dvojitá tryska Push Fit 1.7 mm (10 ks)	10
	L301674	BY310-5292X	10035292, NK20-15	BY- Dvojitá tryska Push Fit 2.0 mm (10 ks)	10
	L301675	BY310-5294X	10035294, NK25-15	BY- Dvojitá tryska Push Fit 2.5 mm (10 ks)	10
	L301676	BY310-5296X	10035296, NK25-20	BY- Dvojitá tryska Push Fit 2.5 mm/vnitřní pr. 2.0 mm (10 ks)	10
	L301677	BY310-5298X	10035298, NK30-17	BY- Dvojitá tryska Push Fit 3.0 mm/vnitřní pr. 1.7 mm (10 ks)	10
	L301678	BY310-5301X	10035301, NK30-20	BY- Dvojitá tryska Push Fit 3.0 mm (10 ks)	10
	L301679	BY310-5302X	10035302, NK35-30	BY- Dvojitá tryska Push Fit 3.5 mm (10 ks)	10
	L301680	BY310-8946X	10068496, NK35-17	BY- Dvojitá tryska Push Fit 3.5 mm (10 ks)	10
	L301681	BY310-8948X	10068498, NK40-17	BY- Dvojitá tryska Push Fit 4.0 mm (10 ks)	10
	6	L1682	BY310-1682	10039202	BY- Centrovací tryska , 2.0 mm
7	L1683XH	BY310-6332CP	10066332,35H	BY- Tryska, 3.5 mm CP	1
	L1684XH	BY310-8494CP	10068494,50H	BY- Tryska, 5.0 mm CP	1

(Pokračování na další straně)

Spotřební materiál

Esse A part number	Centricut číslo	Referenční číslo	Popis	Pkg qty
L302170	BY310-4700X	10084700	BY- Tryska F20 DW, Push Fit 2.0 mm (10 ks)	10
L302171	BY310-4701X	10084701	BY- Tryska F25 DW, Push Fit 2.5 mm (10 ks)	10
L302172	BY310-6333X	10066333	BY- Tryska F30 DW, Push Fit 3.0 mm (10 ks)	10
L302173	BY310-0091X	10090091	BY- Tryska F35 DW, Push Fit 3.5 mm (10 ks)	10
L302174	BY310-6331X	10066331	BY- Tryska F40 DW, Push Fit 4.0 mm (10 ks)	10
L302175	BY310-6330X	10066330	BY- Tryska F45 DW, Push Fit 4.5 mm (10 ks)	10
L302176	BY310-0092X	10060092	BY- Tryska F50 DW, Push Fit 5.0 mm (10 ks)	10
L302177	BY310-6053X	10066053	BY- Tryska F55 DW, Push Fit 5.5 mm (10 ks)	10
L302178	BY310-6069X	10066069	BY- Tryska F60 DW, Push Fit 6.0 mm (10 ks)	10
8 L302170XH	BY310-4700CPX	10084700	BY- Tryska F20 DW, Push Fit 2.0 mm CP (10 ks)	10
L302171XH	BY310-4701CPX	10084701	BY- Tryska F25 DW, Push Fit 2.5 mm CP (10 ks)	10
L302172XH	BY310-6333CPX	10066333	BY- Tryska F30 DW, Push Fit 3.0 mm CP (10 ks)	10
L302173XH	BY310-0091CPX	10090091	BY- Tryska F35 DW, Push Fit 3.5 mm CP (10 ks)	10
L302174XH	BY310-6331CPX	10066331	BY- Tryska F40 DW, Push Fit 4.0 mm CP (10 ks)	10
L302175XH	BY310-6330CPX	10066330	BY- Tryska F45 DW, Push Fit 4.5 mm CP (10 ks)	10
L302176XH	BY310-0092CPX	10060092	BY- Tryska F50 DW, Push Fit 5.0 mm CP (10 ks)	10
L302177XH	BY310-6053CPX	10066053	BY- Tryska F55 DW, Push Fit 5.5 mm CP (10 ks)	10
L302178XH	BY310-6069CPX	10066069	BY- Tryska F60 DW, Push Fit 6.0 mm CP (10 ks)	10

* Centricut díly jsou k dispozici v jednotlivých baleních. Chcete-li objednat jednotlivá balení, odstraňte písmeno "X" na konci čísla dílu (např. AM123-4567X bude AM123-4567). Pro díly Top Lantis dostupné v jednotlivých baleních. Chcete-li objednat jednotlivá balení, odstraňte znak "30" za písmenem L v čísle dílu (např. L301401X by bylo L401X).

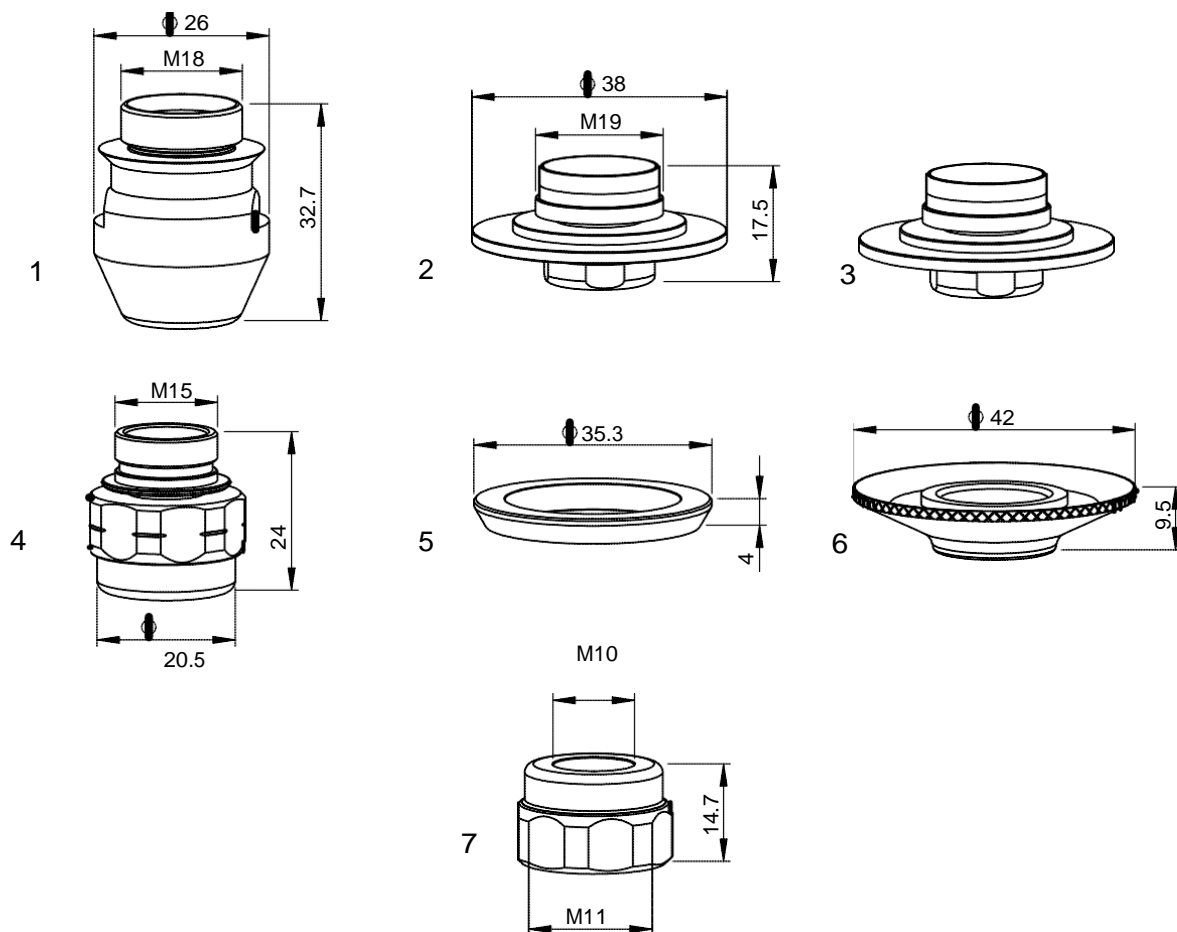

Spotřební materiál

Obj.č. Top Lantis	Centricut číslo	Referenční číslo	Popis	Pkg qty
1 AL450	BY328-4061	10034061	BY-Držák trysky	1
2 AL451	BY328-6030	10046030	BY-Adapter trysky	1
3 AL452	BY328-1133	10051133, mSB-80, 08-12-04-9028	BY-Adapter trysky MSB	1
4 AL449	BY328-4099	10064099	BY-Tělo trysky	1
5 AL441	BY328-9016	10046025	BY-Izolační kroužek, keramický	1
6 AL398	BY310-0398		BY-CL matice	1
7 AL454	BY310-1494	10071494, 10083331	BY-Tělo trysky se závitem	1

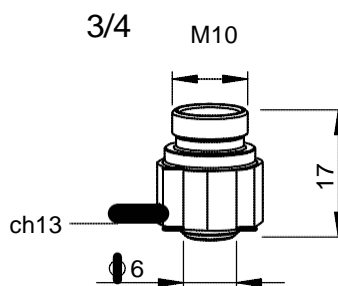
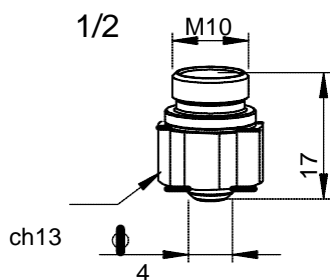

Spotřební
materiál

Obj.č. Top Lantis	Centricut číslo	Referenční číslo	Popis	Pkg qty	
1	L30674	BY310-4277X	3-04277, HK08	BY-Tryska HD, 0.8 mm (10 ks)*	10
	L3072	BY310-1910X	3-01910, HK10	BY-Tryska HD, 1.0 mm (10 ks)*	10
	L30121	BY310-1911X	3-01911, HK12	BY-Tryska HD, 1.25 mm (10 ks)*	10
	L3073	BY310-1912X	3-01912, HK15	BY-Tryska HD, 1.5 mm (10 ks)*	10
	L30122	BY310-1913X	3-01913, HK17	BY-Tryska HD, 1.75 mm (10 ks)*	10
	L3072X	BY310-1910CPX	3-01910, HK10	BY-Tryska HD, 1.0 mm CP (10 ks)*	10
	L30121X	BY310-1911CPX	3-01911, HK12	BY-Tryska HD, 1.25 mm CP (10 ks)*	10
	L3073X	BY310-1912CPX	3-01912, HK15	BY-Tryska HD, 1.5 mm CP (10 ks)*	10
	L30122X	BY310-1913CPX	3-01913, HK17	BY-Tryska HD, 1.75 mm CP (10 ks)*	10
2	L3083	BY310-4273X	3-04273, K08	BY-Tryska 0.8 mm (10 ks)*	10
	L30116	BY310-1905X	3-01905, K10	BY-Tryska 1.0 mm (10 ks)*	10
	L30117	BY310-1906X	3-01906, K12	BY-Tryska 1.25 mm (10 ks)*	10
	L30118	BY310-1907X	3-01907, K15	BY-Tryska 1.5 mm (10 ks)*	10
	L30119	BY310-1908X	3-01908, K17	BY-Tryska 1.75 mm (10 ks)	10
	L30120	BY310-1909X	3-01909, K20	BY-Tryska 2.0 mm (10 ks)	10
	L30675	BY310-4274X	3-04274, K25	BY-Tryska 2.5 mm (10 ks)	10
	L30116X	BY310-1905CPX	3-01905, K10	BY-Tryska 1.0 mm CP (10 ks)	10
	L30117X	BY310-1906CPX	3-01906, K12	BY-Tryska 1.25 mm CP (10 ks)	10
3	L30123	BY310-1914X	3-01914, HK20	BY-Tryska HD, 2.0 mm (10 ks)*	10
	L30140	BY310-1915X	3-03854, HK25	BY-Tryska HD, 2.5 mm (10 ks)*	10
	L30265	BY310-6112X	3-06112, HK30	BY-Tryska HD, 3.0 mm (10 ks)*	10
	L30700	BY310-0035X	HK35, 10045748	BY-Tryska HD, 3.5 mm (10 ks)	10
	L30701	BY310-0040X	HK40	BY-Tryska HD, 4.0 mm (10 ks)	10
	L30123X	BY310-1914CPX	3-01914, HK20	BY-Tryska HD, 2.0 mm CP (10 ks)*	10
	L30140X	BY310-1915CPX	3-03854, HK25	BY-Tryska HD, 2.5 mm CP (10 ks)*	10
	L30265X	BY310-6112CPX	3-06112, HK30	BY-Tryska HD, 3.0 mm CP (10 ks)*	10
4	L301363	BY310-6058X	3-16058, NK10-15	BY-Dvojitá tryska, 1.0 mm (10 ks)*	10
	L301364	BY310-6059X	3-16059, NK12-15	BY-Dvojitá tryska, 1.25 mm (10 ks)*	10
	L301365	BY310-6060X	3-16060, NK15-15	BY-Dvojitá tryska, 1.5 mm (10 ks)*	10
	L301366	BY310-4317X	3-14317, NK17-15	BY-Dvojitá tryska, 1.75 mm (10 ks)*	10
	L30604	BY310-0005X	3-14318, NK20-15	BY-Dvojitá tryska, 2.0 mm (10 ks)*	10
	L30605	BY310-0006X	3-14319, NK25-15	BY-Dvojitá tryska, 2.5 mm (10 ks)*	10
	L30612	BY310-6256X	3-16256, NK25-20	BY-Dvojitá tryska, 2.5 mm/Inner 2.0 mm (10 ks)*	10
	L30613	BY310-6061X	3-16061, NK30-17	BY-Dvojitá tryska, 3.0 mm/Vnitřní 1.75 mm (10 ks)*	10
	L30606	BY310-0007X	3-16257, NK30-20	BY-Dvojitá tryska, 3.0 mm (10 ks)*	10
	L30607	BY310-3530X	NK35-30	BY-Dvojitá tryska, 3.5 mm/Inner 3.0 mm (10 ks)*	10
	L301363X	BY310-6058CPX	3-16058, NK10-15	BY-Dvojitá tryska, 1.0 mm CP (10 ks)	10
	L301364X	BY310-6059CPX	3-16059, NK12-15	BY-Dvojitá tryska, 1.25 mm CP (10 ks)*	10
	L301365X	BY310-6060CPX	3-16060, NK15-15	BY-Dvojitá tryska, 1.5 mm CP (10 ks)	10
	L301366X	BY310-4317CPX	3-14317, NK17-15	BY-Dvojitá tryska, 1.75 mm CP (10 ks)	10
	L30604X	BY310-0005CPX	3-14318, NK20-15	BY-Dvojitá tryska, 2.0 mm CP (10 ks)	10
	L30605X	BY310-0006CPX	3-14319, NK25-15	BY-Dvojitá tryska, 2.5 mm CP (10 ks)	10
	L30612X	BY310-6256CPX	3-16256, NK25-20	BY-Dvojitá tryska, 2.5 mm/Inner 2.0 mm CP (10 ks)*	10
	L30613X	BY310-6061CPX	3-16061, NK30-17	BY-Dvojitá tryska, 3.0 mm/Vnitřní 1.75 mm CP (10 ks)	10
	L30606X	BY310-0007CPX	3-16257, NK30-20	BY-Dvojitá tryska, 3.0 mm CP (10 ks)	10
	L30607X	BY310-3530CPX	NK35-30	BY-Dvojitá tryska, 3.5 mm/Inner 3.0 mm CP (10 ks)	10

* Centricut díly jsou k dispozici v jednotlivých baleních. Chcete-li objednat jednotlivá balení, odstraňte písmeno "X" na konci čísla dílu (např. AM123-4567X bude AM123-4567). Pro díly Top Lantis dostupné v jednotlivých baleních. Chcete-li objednat jednotlivá balení, odstraňte znak "30" za písmenem L v čísle dílu (např. L301401X by bylo L401X).

Těla trysek a související díly naleznete na stranách 28-30.

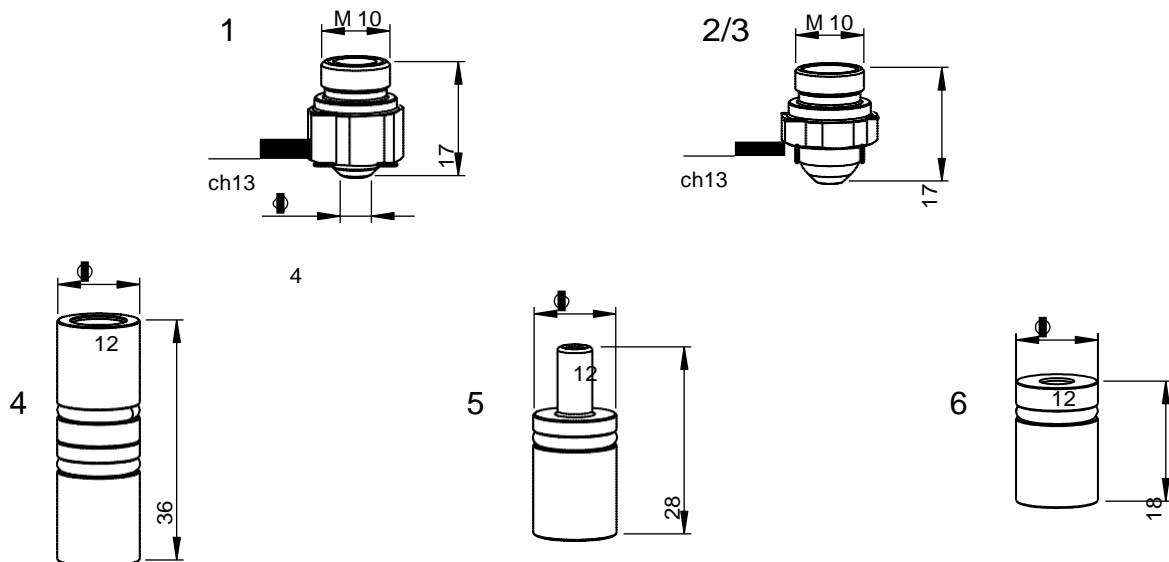

Spotřební materiál

Obj.č. Top Lantis	Centricut číslo	Referenční číslo	Popis	Pkg qty	
1	L30600	BY310-0001X	3-16058, NK10-15	BY-Dvojitá tryska, 1.0 mm (10 ks)	10
	L30601	BY310-0002X	3-16059, NK12-15	BY-Dvojitá tryska, 1.25 mm (10 ks)*	10
	L30602	BY310-0003X	3-16060, NK15-15	BY-Dvojitá tryska, 1.5 mm (10 ks)*	10
	L30603	BY310-0004X	3-14317, NK17-15	BY-Dvojitá tryska, 1.75 mm (10 ks)*	10
		BY310-0001CPX	3-16058, NK10-15	BY-Dvojitá tryska, 1.0 mm CP (10 ks)*	10
	L30601X	BY310-0002CPX	3-16059, NK12-15	BY-Dvojitá tryska, 1.25 mm CP (10 ks)*	10
	L30602X	BY310-0003CPX	3-16060, NK15-15	BY-Dvojitá tryska, 1.5 mm CP (10 ks)*	10
	L30603X	BY310-0004CPX	3-14317, NK17-15	BY-Dvojitá tryska, 1.75 mm CP (10 ks)*	10
2	L3098	BY319-1894X	3-01894, 10	BY-Tryska, 1.0 mm (10 ks)	10
	L3099	BY319-1895X	3-01895, 12	BY-Tryska, 1.25 mm (10 ks)	10
	L30101	BY319-1897X	3-01897, 17	BY-Tryska, 1.75 mm (10 ks)	10
	L30102	BY319-1898X	3-01898, 20	BY-Tryska, 2.0 mm (10 ks)	10
	L30676	BY319-4272X	3-04272, 25	BY-Tryska, 2.5 mm (10 ks)	10
	L30673	BY319-4275X	3-04275, H08	BY-Tryska HD, 0.8 mm (10 ks)	10
	L3088	BY319-1899X	3-01899, H10	BY-Tryska HD, 1.0 mm (10 ks)*	10
	L30103	BY319-1900X	3-01900, H12	BY-Tryska HD, 1.25 mm (10 ks)	10
	L30104	BY319-1901X	3-01901, H15	BY-Tryska HD, 1.5 mm (10 ks)*	10
	L30105	BY319-1902X	3-01902, H17	BY-Tryska HD, 1.75 mm (10 ks)*	10
	L30106	BY319-1903X	3-01903, H20	BY-Tryska HD, 2.0 mm (10 ks)*	10
	L30677	BY319-4276X	3-04276, H25	BY-Tryska HD, 2.5 mm (10 ks)*	10
	L30679	BY319-0030X	H30	BY-Tryska HD, 3.0 mm (10 ks)	10
	L3088X	BY319-1899CPX	3-01899, H10	BY-Tryska HD, 1.0 mm CP (10 ks)	10
	L30103X	BY319-0900CPX	3-01900, H12	BY-Tryska HD, 1.25 mm CP (10 ks)	10
	L30677X	BY319-4276CPX	3-04276, H25	BY-Tryska HD, 2.5 mm CP (10 ks)	10
L30679X	BY319-0030CPX	H30	BY-Tryska HD, 3.0 mm CP (10 ks)	10	
3	L301251	BY319-1215X	N12-15	BY-Dvojitá tryska, 1.25 mm (10 ks)	10
	L301252	BY319-1515X	N15-15	BY-Dvojitá tryska, 1.5 mm (10 ks)	10
	L301253	BY319-1715X	N17-15	BY-Dvojitá tryska, 1.75 mm (10 ks)	10
	L301254	BY319-2015X	N20-15	BY-Dvojitá tryska, 2.0 mm (10 ks)	10
	L301255	BY319-2515X	N25-15	BY-Dvojitá tryska, 2.5 mm (10 ks)	10
	L301256	BY319-2520X	N25-20	BY-Dvojitá tryska, 2.5 mm (10 ks)	10
	L301258	BY319-3020X	N30-20	BY-Dvojitá tryska, 3.0 mm (10 ks)	10
	4	AL418	BY327-3210	7023207, 7023208	BY-Sada přípojek vody
5	AL416	BY328-3207	7023207	BY-Sada přípojek vody samec	1
6	AL417	BY328-3208	7023208	BY-Sada přípojek vody samice	1

* Centricut díly jsou k dispozici v jednotlivých baleních. Chcete-li objednat jednotlivá balení, odstraňte písmeno "X" na konci čísla dílu (např. AM123-4567X bude AM123-4567). Pro díly Top Lantis dostupné v jednotlivých baleních. Chcete-li objednat jednotlivá balení, odstraňte znak "30" za písmenem L v čísle dílu (např. L301401X by bylo L401X).

Těla trysek a související díly naleznete na stranách 28-30.

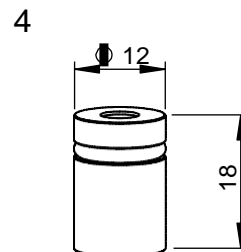
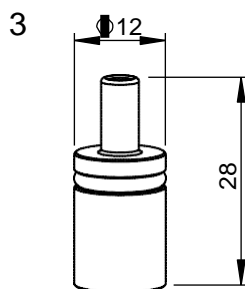
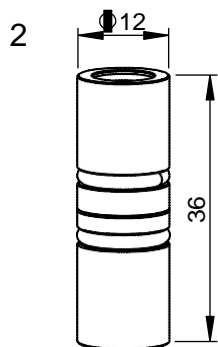
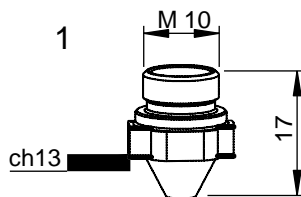

Spotřební materiál

Obj.č. Top Lantis	Centricut číslo	Referenční číslo	Popis	Pkg qty	
1	L3014	BY318-1894X	3-01894, 10	BY-Tryska, 1.0 mm (10 ks)	10
	L3017	BY318-1896X	3-01896, 15	BY-Tryska, 1.5 mm (10 ks)	10
	L3042	BY318-1897X	3-01897, 17	BY-Tryska, 1.75 mm (10 ks)	10
	L3043	BY318-1899X	3-01899, H10	BY-Tryska HD, 1.0 mm (10 ks)	10
	L3016	BY318-1900X	3-01900, H12	BY-Tryska HD, 1.25 mm (10 ks)	10
	L3044	BY318-1901X	3-01901, H15	BY-Tryska HD, 1.5 mm (10 ks)*	10
	L3045	BY318-1902X	3-01902, H17	BY-Tryska HD, 1.75 mm (10 kd)	10
	L3046	BY318-1903X	3-01903, H20	BY-Tryska HD, 2.0 mm (10 ks)*	10
2	AL418	BY327-3210	7023207, 7023208	BY-Sada přípojek vody	1
3	AL416	BY328-3207	7023207	BY- Sada přípojek vody	1
4	AL417	BY328-3208	7023208	BY-Sada přípojek vody	1

* Centricut díly jsou k dispozici v jednotlivých baleních. Chcete-li objednat jednotlivá balení, odstraňte písmeno "X" na konci čísla dílu (např. AM123-4567X bude AM123-4567). Pro díly Top Lantis dostupné v jednotlivých baleních. Chcete-li objednat jednotlivá balení, odstraňte znak "30" za písmenem L v čísle dílu (např. L301401X by bylo L401X).

Těla trysek a související díly naleznete na stránkách 28-30.

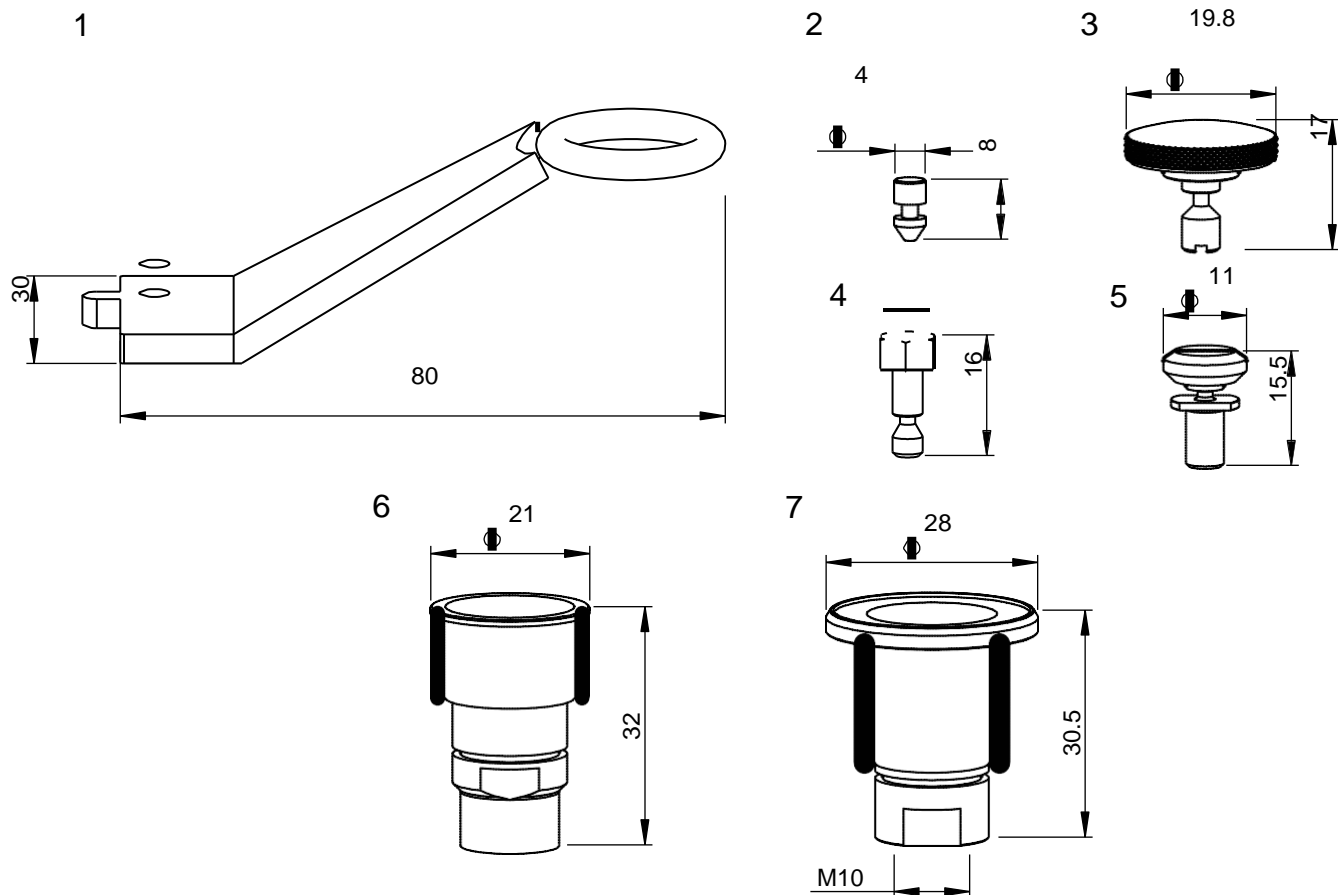

Spotřební materiál

Obj.č. Top Lantis	Centricut číslo	Referenční číslo	Popis	Pkg qty
1 AL5	BY328-2015	2-01262	BY-Skener	1
2 AL24	BY328-3137	4-03137	BY-Kolík (5 pcs)	5
3 AL25	BY328-3136	4-03136	BY-Šroub s vroubkováním	1
4 AL1	BY328-0324	4-00324	BY-Šroub s vroubkováním	1
5 AL208	BY328-9001	3-09001	BY-Šroub s přechodovou tryskou	1
6 AL188	BY328-2291	3-02291	BY-Tělo trysky	1
7 AL102	BY328-5497	3-05497	BY-Tělo trysky, měděné	1
	BY328-0236 (nezobrazeno)	3140236	BY-O-kroužek	1
AL99	BY328-0820 (nezobrazeno)	3140820	BY-Těsnění čočky	1
AL246	BY328-0004 (nezobrazeno)		BY-Sada šroubů pro BY328-3663-C (3 pcs)	3

Těla trysek a související díly na této stránce lze použít s tryskami na stranách 22-25.

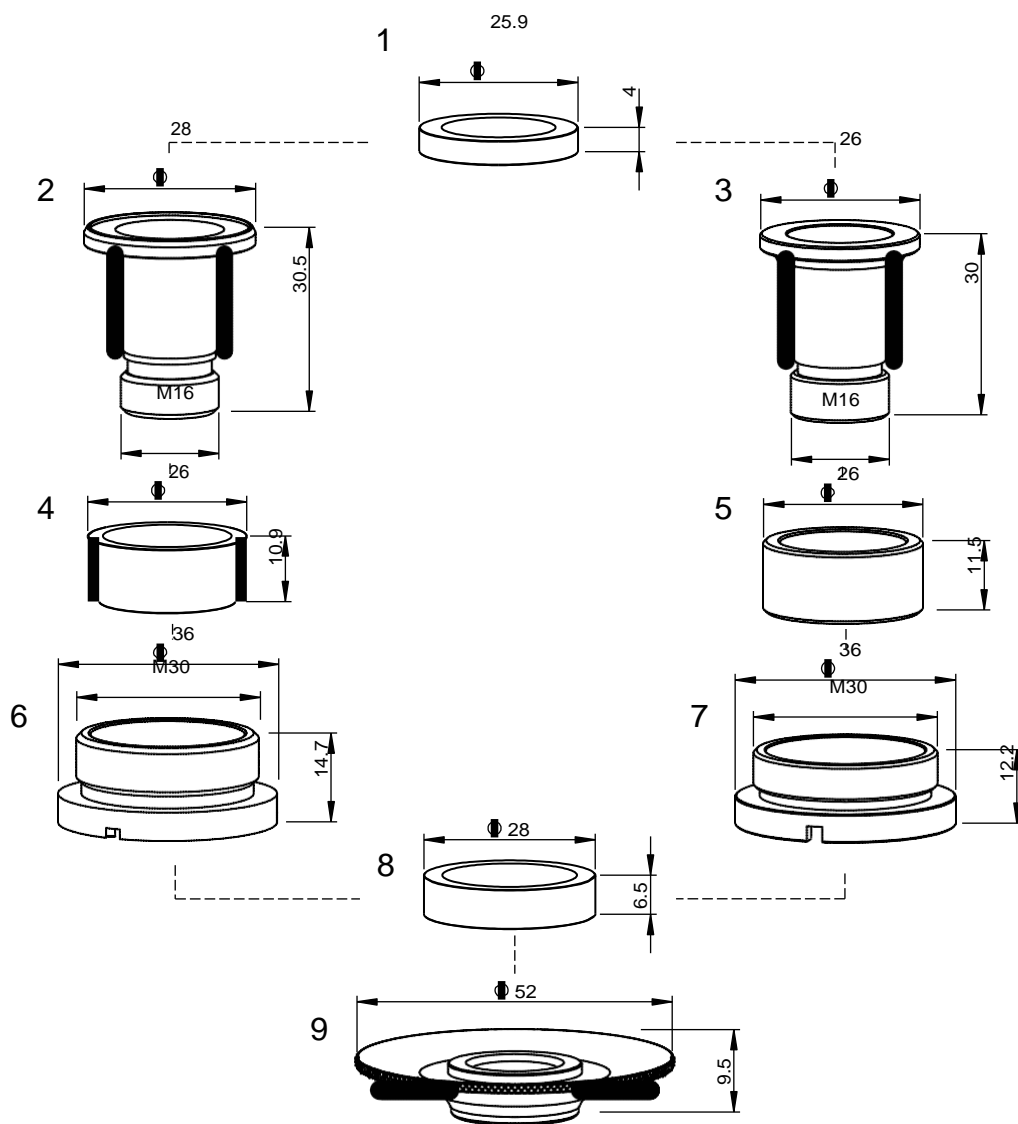

Spotřební materiál

Obj.č. Top Lantis	Centricut číslo	Referenční číslo	Popis	Pkg qty
1 AL231	BY328-1642	4-01642, 4-00569	BY-Izolační keramický kroužek	1
2 AL172	BY328-8701	2-08701	BY-Tělo trysky	1
3 AL423	BY359-2930	10032930	BY-Tělo trysky	1
4 AL230	BY328-1959	4-01959	BY-Keramický kužel	1
5 AL425	BY359-2838	10032838	BY-Izolační keramický kroužek	1
6 AL174	BY328-1071	3-11071	BY-Upevňovací matice	1
7 AL424	BY359-2839	10032839	BY-Upevňovací matice	1
8 AL126	BY328-9010	4-09010	BY-Keramický kroužek	1
9 AL173	BY328-8700	2-08700	BY-ochranný štít	1
AL173X	BY328-0005	2-08700	BY-ochranný štít chromovaný	1

Těla trysek a související díly na této stránce lze použít s tryskami na stranách 22-25.

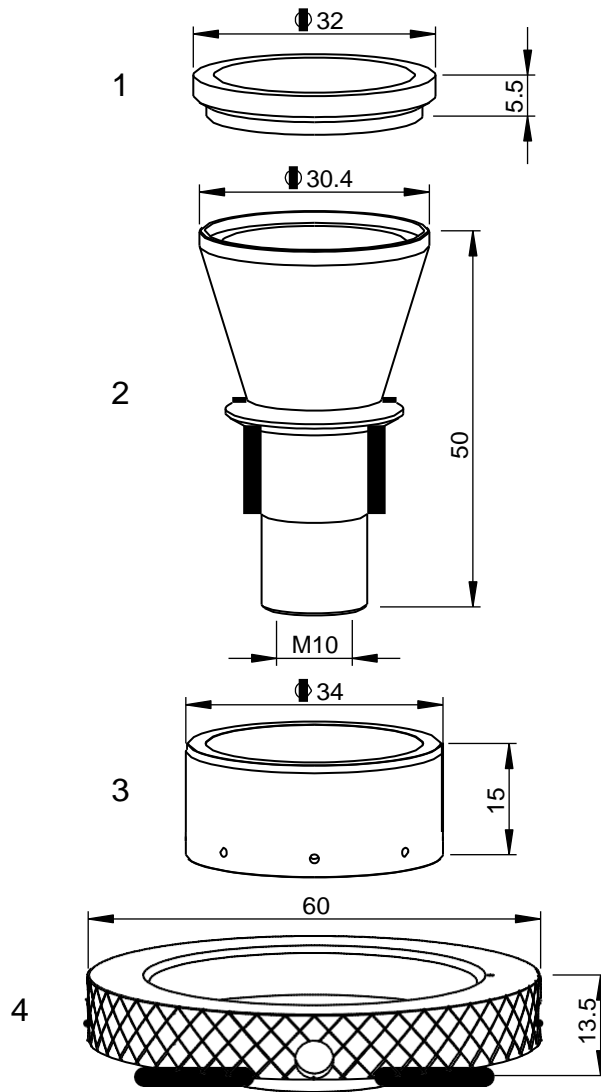

Spotřební materiál

Obj.č. Top Lantis	Centricut číslo	Referenční číslo	Popis	Pkg qty
1 AL215	BY359-3113	3-13113	BY-Malý izolační kroužek	1
2 AL214	BY359-0837	2-10837	BY-Tělo trysky	1
3 AL216	BY359-3422	3-13422	BY-Izolační kroužek s děrami, velký	1
4 AL258	BY359-3110	3-13110	BY-Měděný štít	1

Těla trysek a související díly na této stránce lze použít s tryskami na stranách 22-25.

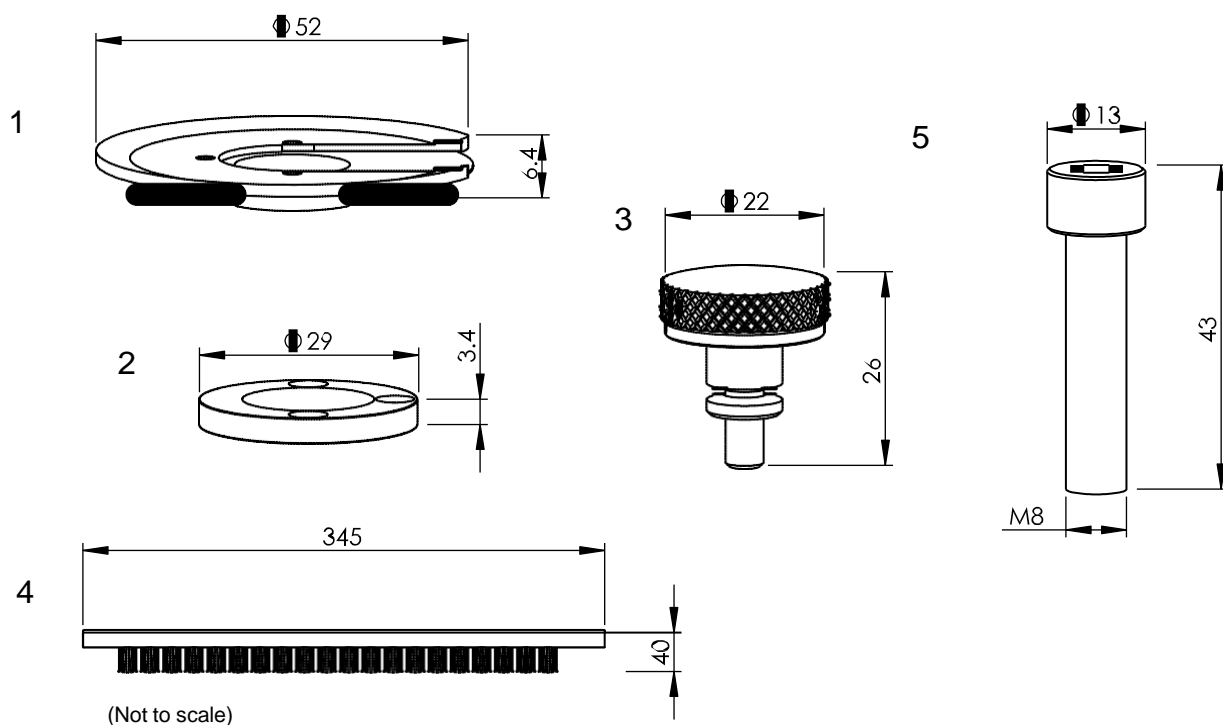

Spotřební materiál

Obj. číslo	Centricut číslo	Referenční číslo	Popis	Pkg qty	
1	AL222	BY359-6035	3-06035	BY-Měděný štít	1
2	AL120	BY328-328-1	3-06035-T	BY-Kroužek PTFE*	1
3	AL209	BY328-4976	4-04976	BY-Šroub s vroubkováním	1
4	AL300	BY328-6511	2-06511	BY-Kartáček se šrouby	1
5	333884	BY328-3884	333884	BY-Šrouby, plastové (2 ks)	2
Filtry – nezobrazeny					
	7004621	BY328-0020	D020	BY-Vzduchový filtr (Deltec)	1
	7509412 - DLOUHÝ	BY328-9412L	7509412 - dlouhý	BY-Vzduchový filtr s aktivním uhlím dlouhý, 190 mm	1

* PolyTetraFluoroEtylen je polymer na bázi fluorouhlíku a běžně se označuje zkratkou PTFE. Značku Teflon® PTFE vyrábí pouze společnost DuPont a společnost Top Lantis ji neprodává.

Společnost Top Lantis nakupuje jiné značky PTFE od různých vysoce kvalitních výrobců

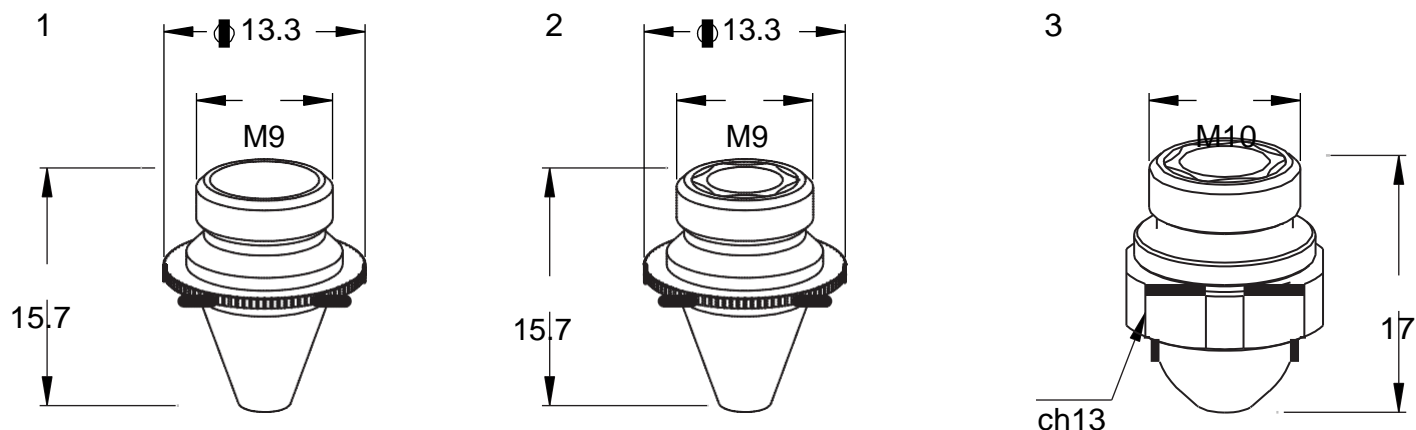

Spotřební materiál

	Obj.č. Top Lantis	Centricut číslo	Referenční číslo	Popis	Pkg qty
1	L305110	BY310-0055X	L0405010055	BY-Tryska, 1.0 mm FL170 (10 ks)	10
	L305112	BY310-0056X	L0405010056	BY-Tryska, 1.2 mm FL170 (10 ks)	10
	L305115	BY310-0057X	L0405010057	BY-Tryska, 1.5 mm FL170 (10 ks)	10
	L305118	BY310-0058X	L0405010058	BY-Tryska, 1.8 mm FL170 (10 ks)	10
	L305120	BY310-0059X	L0405010059	BY-Tryska, 2.0 mm FL170 (10 ks)	10
	L305125	BY310-0060X	L0405010060	BY-Tryska, 2.5 mm FL170 (10 ks)	10
	L305130	BY310-0061X	L0405010061	BY-Tryska, 3.0 mm FL170 (10 ks)	10
2	L305210	BY310-0062X	L0405010062	BY-Dvojitá tryska, 1.0 mm FL170 (10 ks)	10
	L305212	BY310-0063X	L0405010063	BY-Dvojitá tryska, 1.2 mm FL170 (10 ks)	10
	L305215	BY310-0064X	L0405010064	BY-Dvojitá tryska, 1.5 mm FL170 (10 ks)	10
	L305218	BY310-0065X	L0405010065	BY-Dvojitá tryska, 1.8 mm FL170 (10 ks)	10
	L305220	BY310-0066X	L0405010066	BY-Dvojitá tryska, 2.0 mm FL170 (10 ks)	10
	L305225	BY310-0067X	L0405010067	BY-Dvojitá tryska, 2.5 mm FL170 (10 ks)	10
	L305230	BY310-0068X	L0405010068	BY-Dvojitá tryska, 3.0 mm FL170 (10 ks)	10
3	L305410	BY310-0076X	L0405010076	BY-Dvojitá tryska, 130, 1.0 mm–1.5 mm (10 ks)	10
	L305412	BY310-0077X	L0405010077	BY-Dvojitá tryska, 130, 1.25 mm–1.5 mm (10 ks)	10
	L305415	BY310-0078X	L0405010078	BY-Dvojitá tryska, 130, 1.5 mm–1.5 mm (10 ks)	10
	L305417	BY310-0079X	L0405010079	BY-Dvojitá tryska, 130, 1.75 mm–1.5 mm (10 ks)	10
	L305420	BY310-0080X	L0405010080	BY-Dvojitá tryska, 130, 2.0 mm–1.5 mm (10 ks)	10
	L305425	BY310-0081X	L0405010081	BY-Dvojitá tryska, 130, 2.5 mm–2.0 mm (10 ks)	10
	L305430	BY310-0082X	L0405010082	BY-Dvojitá tryska, 130, 3.0 mm–2.0 mm (10 ks)	10

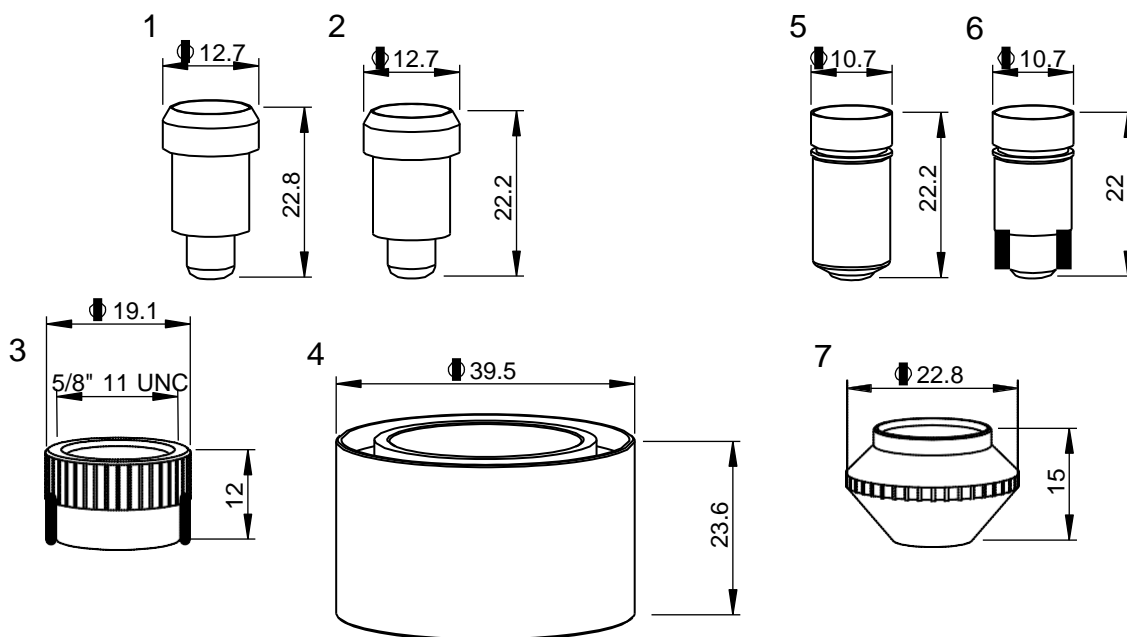

Spotřební materiál

Obj.č. Top Lantis	Centricut číslo	Referenční číslo	Popis	Pkg qty	
1	L220	CN305-8090	908090	CN-Tryska prodloužená, 1.5 mm (0.060")	1
2	L222	CN305-7470	907470	CN-Tryska, 1.5 mm	1
	L223	CN305-0006	920006	CN-Tryska, 2.0 mm	1
3	AL48	CN306-9659	909659	CN-Koncová pojistná matice, bezkontaktní	1
4	AL71	CN305-7472	907472	CN-Držák trysky, kontaktní s těsněním	1
5	L869	CN306-4636	924636, 913188	CN-Tryska s o-kroužkem, 1.5 mm	1
	L870	CN306-4637	924637, 913190	CN-Tryska s o-kroužkem, 2.0 mm	1
6	L1528	CN306-0011		CN-Tryska s o-kroužkem, 0.8 mm	1
	L30712	CN306-9660-1X	924635	CN-Tryska s o-kroužkem, 1.0 mm (10 ks)*	10
	L30961	CN306-0012X		CN-Tryska s o-kroužkem, 1.2 mm (10 ks)*	10
	L962	CN306-0013	R26ZZC90280	CN-Tryska s o-kroužkem, 1.3 mm	1
	L30224	CN306-9660X	909660	CN-Tryska s o-kroužkem, 1.5 mm (10 ks)*	10
	L30225	CN306-0315X	910315, R26ZZC90090	CN-Tryska s o-kroužkem, 2.0 mm (10 ks)*	10
	L30713	CN306-3789X	924638, 913191, R26ZZC90120	CN-Tryska s o-kroužkem, 2.5 mm (10 ks)*	10
	L714	CN306-4634	924634, R26ZZC90300	CN-Tryska s o-kroužkem, 3.0 mm	1
	L1017	CN306-4635	924635	CN-Tryska s o-kroužkem, 3.15 mm	1
	L30433	CN306-3013X	923013	CN-Sprchovací tryska s o-kroužkem, 1.0 mm (10 ks)*	10
	L30434	CN306-3014X	923014	CN-Sprchovací tryska s o-kroužkem, 1.5 mm (10 ks)*	10
	L435	CN306-0020	910315-S	CN-Sprchovací tryska s o-kroužkem, 2.0 mm	1
7	AL135	CN306-3021	923021, R26ZZC90360	CN-Kuželová matice držáku hrotu	1
		CN306-9664 (not shown)	909664, 56161	CN-O-Kroužek	1

* Centricut díly jsou k dispozici v jednotlivých baleních. Chcete-li objednat jednotlivá balení, odstraňte písmeno "X" na konci čísla dílu (např. AM123-4567X bude AM123-4567). Pro díly Top Lantis dostupné v jednotlivých baleních. Chcete-li objednat jednotlivá balení, odstraňte znak "30" za písmenem L v čísle dílu (např. L301401X by bylo L401X).

Spotřební materiál

Obj.č. Top Lantis	Centricut číslo	Referenční číslo	Popis	Pkg qty
	CN306-9664		CN-O-kroužek	1
AL616	CN306-0654A	909654, 922686	CN-Senzorový kabel, 114 mm (4.5") chráněný	1
AL617	CN306-0951A	842951	CN-Senzorový kabel, 140 mm (5.5") chráněný (hnědý)	1
AL619	CN306-9654	909654, 922686	CN-Senzorový kabel, 114 mm (4.5") (bílý)	1
AL618	CN306-2951	842951	CN-Senzorový kabel, 140 mm (5.5") (hnědý)	1

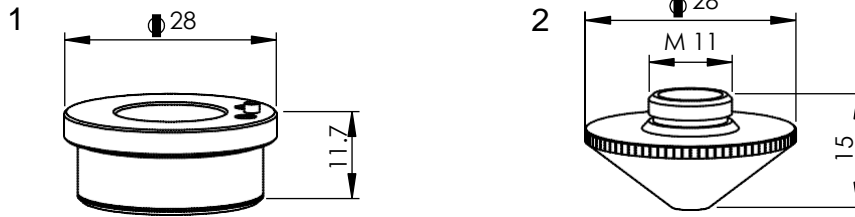

Spotřební materiál

Obj.č. Top Lantis	Centricut číslo	Referenční číslo	Popis	Pkg qty
1 AL408	HW405-0811	MX-0875, HPH-S01007-7	HW- Keramický držák trysky	1
L30935	PT345-0008X	P0591-673-00008	PT-Tryska HD, 0.8 mm (10 ks)*	10
L30234	PT345-1548X	281548, P0591-571-00010, MX-0860	PT-Tryska HD, 1.0 mm (10 ks)*	10
L30235	PT345-1549X	281549, P0591-572-00012, MX-0861	PT-Tryska HD, 1.2 mm (10 ks)*	10
L30236	PT345-1463X	281463, P0591-573-00015, MX-0862	PT-Tryska HD, 1.5 mm (10 ks)*	10
L30237	PT345-0001X	P0591-574-00018, MX-0863	PT-Tryska HD, 1.8 mm (10 ks)*	10
L30238	PT345-1550X	281550, P0591-575-00020, MX-0864	PT-Tryska HD, 2.0 mm (10 ks)*	10
L30239	PT345-0003X	P0591-574-00023	PT-Tryska HD, 2.3 mm (10 ks)*	10
L30240	PT345-1551X	281551, P0591-576-00025, MX-0865	PT-Tryska HD, 2.5 mm (10 ks)*	10
L30936	PT345-1552X		PT-Tryska HD, 2.75 mm (10 ks)*	10
L30241	PT345-0002X		PT-Tryska HD, 3.0 mm (10 ks)*	10
L30826	PT345-0005X		PT-Tryska HD, 3.2 mm (10 ks)*	10
L30827	PT345-0006X		PT-Tryska HD, 3.5 mm (10 ks)*	10
L30828	PT345-0004X		PT-Tryska HD, 4.0 mm (10 ks)*	10
L30829	PT345-0007X		PT-Tryska HD, 4.5 mm (10 ks)*	10
L30234X	PT345-1548CPX	281548, P0591-571-00010	PT-Tryska HD, 1.0 mm CP (10 ks)*	10
L30235X	PT345-1549CPX	281549, P0591-572-00012	PT-Tryska HD, 1.2 mm CP (10 ks)*	10
L30236X	PT345-1463CPX	281463, P0591-573-00015	PT-Tryska HD, 1.5 mm CP (10 ks)*	10
L30237X	PT345-0001CPX	281353, P0591-574-00018	PT-Tryska HD, 1.8 mm CP (10 ks)*	10
L30238X	PT345-1550CPX	281550, P0591-575-00020	PT-Tryska HD, 2.0 mm CP (10 ks)*	10
L30240X	PT345-1551CPX	281551, P0591-576-00025	PT-Tryska HD, 2.5 mm CP (10 ks)*	10
L30241X	PT345-0002CPX		PT-Tryska HD, 3.0 mm CP (10 ks)*	10
L30828X	PT345-0004CPX		PT-Tryska HD, 4.0 mm CP (10 ks)*	1

* Centricut díly jsou k dispozici v jednotlivých baleních. Chcete-li objednat jednotlivá balení, odstraňte písmeno "X" na konci čísla dílu (např. AM123-4567X bude AM123-4567). Pro díly Top Lantis dostupné v jednotlivých baleních. Chcete-li objednat jednotlivá balení, odstraňte znak "30" za písmenem L v čísle dílu (např. L301401X by bylo L401X).

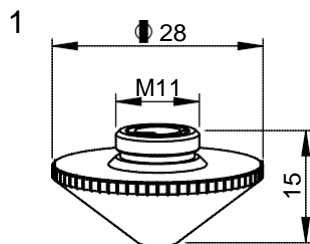

Spotřební materiál

Obj.č. Top Lantis	Centricut číslo	Referenční číslo	Popis	Pkg qty
L30669	PT358-0669		PT-Dvojitá tryska, 0.8 mm/vnitřní 1.5 mm (10 ks)*	10
L30660	PT358-0010X	P40-008038-001, P0591-002-00010	PT-Dvojitá tryska, 1.0 mm/vnitřní 1.5 mm (10 ks)*	10
L30661	PT358-0125X	P40-008038-002, P0591-002-00012	PT-Dvojitá tryska, 1.2 mm/vnitřní 1.5 mm (10 ks)*	10
L30662	PT358-0015X	P40-008038-003, P0591-002-00015, H03019	PT-Dvojitá tryska, 1.5 mm /vnitřní 1.5 mm (10 ks)*	10
L30663	PT358-0018X	P40-008038-004, P0591-002-00018, H03021	PT-Dvojitá tryska, 1.8 mm/vnitřní 1.5 mm (10 ks)*	10
L30664	PT358-0020X	P40-008038-005, P0591-002-00020, H03014	PT-Dvojitá tryska, 2.0 mm/vnitřní 1.5 mm (10 ks)*	10
L30665	PT358-0023X	P40-008038-006, P0591-002-00023	PT-Dvojitá tryska, 2.3 mm/vnitřní 1.5 mm (10 ks)*	10
L30666	PT358-0007X	P40-008038-007, P0591-002-00025, H03017	PT-Dvojitá tryska, 2.5 mm/vnitřní 1.5 mm (10 ks)*	10
L30667	PT358-0030X	P40-008038-008, P0591-002-00030, 29100382, H03023	PT-Dvojitá tryska, 3.0 mm/vnitřní 1.5 mm (10 ks)*	10
1 L30668	PT358-0035X	P40-008038-009, P0591-002-00035, 29100384	PT-Dvojitá tryska, 3.5 mm/vnitřní 1.5 mm (10 ks)*	10
L30669X	PT358-0008CPX		PT-Dvojitá tryska, 0.8 mm/vnitřní 1.5 mm CP (10 ks)*	10
L30660X	PT358-0010CPX		PT-Dvojitá tryska, 1.0 mm/vnitřní 1.5 mm CP (10 ks)*	10
L30661X	PT358-0125CPX		PT-Dvojitá tryska, 1.2 mm/vnitřní 1.5 mm CP (10 ks)*	10
L30662X	PT358-0015CPX		PT-Dvojitá tryska, 1.5 mm/vnitřní 1.5 mm CP (10 ks)*	10
L30663X	PT358-0018CPX		PT-Dvojitá tryska, 1.8 mm/vnitřní 1.5 mm CP (10 ks)*	10
L30664X	PT358-0020CPX		PT-Dvojitá tryska, 2.0 mm/vnitřní 1.5 mm CP (10 ks)*	10
L30666X	PT358-0025CPX		PT-Dvojitá tryska, 2.5 mm/vnitřní 1.5 mm CP (10 ks)*	10
L30667X	PT358-0030CPX		PT-Dvojitá tryska, 3.0 mm/vnitřní 1.5 mm CP (10 ks)*	10
L30668X	PT358-0035CPX		PT-Dvojitá tryska, 3.5 mm/vnitřní 1.5 mm CP (10 ks)*	10

* Centricut díly jsou k dispozici v jednotlivých baleních. Chcete-li objednat jednotlivá balení, odstraňte písmeno "X" na konci čísla dílu (např. AM123-4567X bude AM123-4567). Pro díly Top Lantis dostupné v jednotlivých baleních. Chcete-li objednat jednotlivá balení, odstraňte znak "30" za písmenem L v čísle dílu (např. L301401X by bylo L401X).

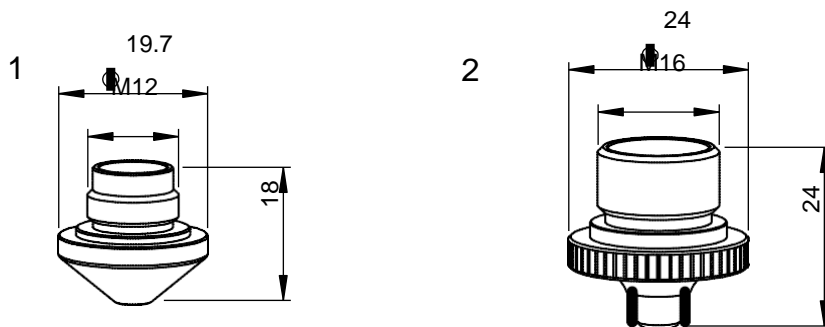

Spotřební materiál

Obj.č. Top Lantis	Centricut číslo	Referenční číslo	Popis	Pkg qty	
1	L1070	HW405-1010	NP10	HW-Tryska, 1.0 mm	1
	L1071	HW405-1012	NP12	HW-Tryska, 1.2 mm	1
2	L1490	HW405-3010	NP10	HW-Tryska NP, 1.0 mm	1
	L1491	HW405-3012	NP12	HW-Tryska NP, 1.2 mm	1
	L1492	HW405-3015	NP15	HW-Tryska NP, 1.5 mm	1
	L1493	HW405-3020	NP20	HW-Tryska NP, 2.0 mm	1

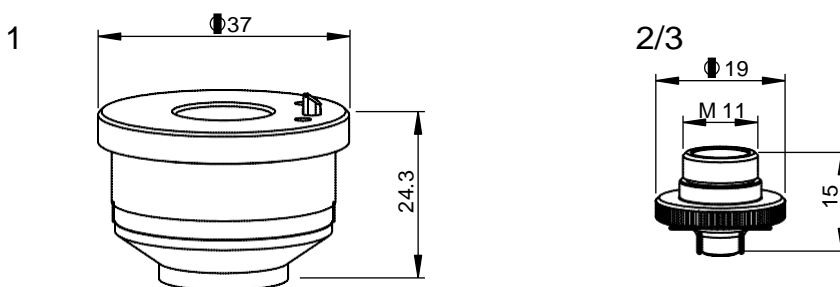

Spotřební materiál

Obj.č. Top Lantis	Centricut číslo	Referenční číslo	Popis	Pkg qty	
1	AL420	HW405-1201	HCH-S01201, HCH-S01201-3	HW-Keramický držák trysky	1
2	L1483	HW405-2010	NP10, MX-0989	HW-Tryska N, 1.0 mm	1
	L1484	HW405-2012	NP12, MX-0990	HW-Tryska N, 1.2 mm	1
	L1485	HW405-2015	NP15, MX-0991	HW-Tryska N, 1.5 mm	1
	L1486	HW405-2018	NP18, MX-0993	HW-Tryska N, 1.8 mm	1
	L1487	HW405-2020	NP20, MX-0992	HW-Tryska N, 2.0 mm	1
	L1488	HW405-2025	NP25, MX-0994	HW-Tryska N, 2.5 mm	1
	L1489	HW405-2030	NP30, MX-0995	HW-Tryska N, 3.0 mm	1
3	L1522	HW405-4015	TP15, HCH-TP1515	HW-Dvojitá tryska N, 1.5 mm	1
	L1519	HW405-4018	TP18, HCH-TP1518	HW-Dvojitá tryska N, 1.8 mm	1
	L1523	HW405-4020	TP20, HCH-TP1520	HW-Dvojitá tryska N, 2.0 mm	1
	L1524	HW405-4025	TP25, HCH-TP1525	HW-Dvojitá tryska N, 2.5 mm	1
	L1526	HW405-4030	TP30, HCH-TP2030	HW-Dvojitá tryska N, 3.0 mm	1
	L1525	HW405-4040	TP40	HW-Dvojitá tryska N, 4.0 mm	1

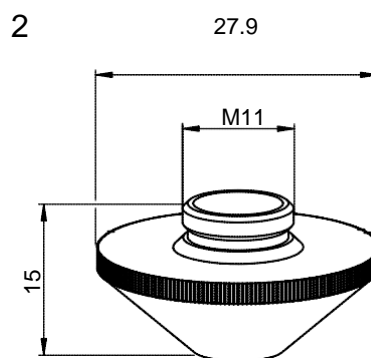
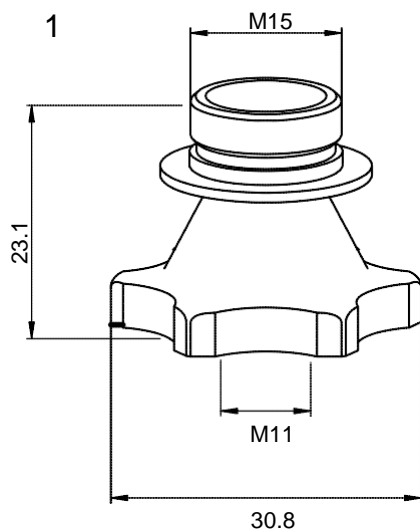

Spotřební materiál

Obj.č. Top Lantis	Centricut číslo	Referenční číslo	Popis	Pkg qty
1 AL595	LV333-9093 NOVÉ	M000079093	Adaptér držáku trysky	1
L2440	LV333-2154 NOVÉ	M000112154	Tryska 4.0mm CH 6.0	1
2 L2450	LV333-2153 NOVÉ	M000112153	Tryska 5.0mm CH 7.0	1
L2460	LV333-2155 NOVÉ	M000112155	Tryska 6.0mm CH 8.0	1

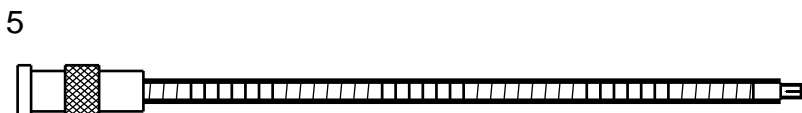
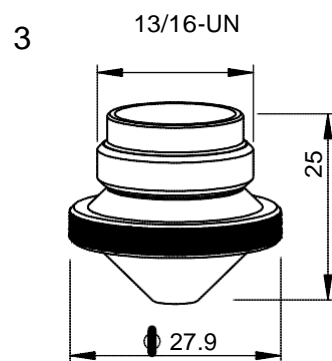
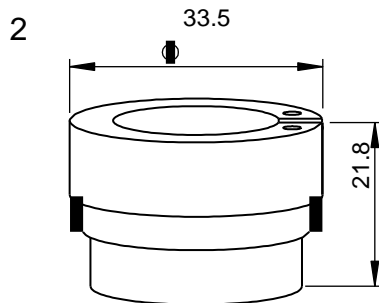
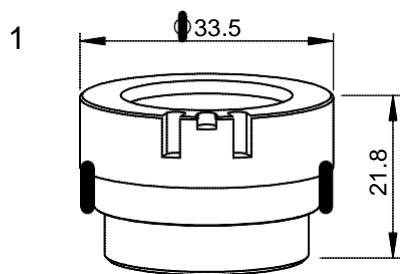

Spotřební materiál

Obj.č. Top Lantis	Centricut číslo	Referenční číslo	Popis	Pkg qty	
1	AL130/S AL130	PT311-1146 PT311-1146OEM	281146, P0380-211-00001, 29100033 281146, P0380-211-00001, 29100033	PT-Držák trysky ITM 1.5" DZ PT-Držák trysky ITM 1.5" DZ OEM	1 1
2	AL298	PT311-0298	P0497-68871, P0497-615-00001	PT-Držák trysky KTM 1.5" DXN, keramický	1
3	L20757	LV332-1993V	D5241993	LV-Tryska cylindrická, 0,8 mm (5 ks)*	5
	L20141	LV332-5470V	D7945470	LV-Tryska cylindrická, 1,0 mm (5 ks)*	5
	L20758	LV332-0001V	D5241982	LV-Tryska cylindrická, 1,2 mm (5 ks)*	5
	L20142	LV332-5434V	D7945434	LV-Tryska cylindrická, 1,5 mm (5 ks)*	5
	L20143	LV332-5452V	D7945452	LV-Tryska cylindrická, 2,0 mm (5 ks)*	5
	L20144	LV332-5517V	D7945517	LV-Tryska cylindrická, 2,5 mm (5 ks)*	5
	L20145	LV332-5518V		LV-Tryska cylindrická, 3,0 mm (5 ks)*	5
	L20757X	LV332-1993CPV	D5241993	LV-Tryska cylindrická, 0,8 mm CP (5 ks)	5
	L20141X	LV332-5470CPV	D7945470	LV-Tryska cylindrická, 1,0 mm CP (5 ks)*	5
	L20758X	LV332-0001CPV	D5241982	LV-Tryska cylindrická, 1,2 mm CP (5 ks)*	5
	L20142X	LV332-5434CPV	D7945434	LV-Tryska cylindrická, 1,5 mm CP (5 ks)*	5
	L20143X	LV332-5452CPV	D7945452	LV-Tryska cylindrická, 2,0 mm CP (5 ks)*	5
	L20144X	LV332-5517CPV	D7945517	LV-Tryska cylindrická, 2,5 mm CP (5 ks)	5
	L20145X	LV332-5518CPV		LV-Tryska cylindrická, 3,0 mm CP (5 ks)*	5
4	AL198	PT347-4297	P0492-702-00001, 29100021	PT-Izolační kroužek vnější trysky	1
	AL201	PT311-0001	P0492-702-00002	PT-Izolační kroužek	1
5	AL204	PT347-0101	P0360-100-00500, 46713300100	PT-Propojovací kabel senzorové hlavy OEM	1
	AL94	AM326-6453 (not shown)	71366453	AM-O-kroužek pro vnější trysku	1

* Díly Centricut dostupné v jednotlivých baleních. Chcete-li objednat jednotlivá balení, odstraňte písmeno "V" na konci čísla dílu (např. LV123-4567V by bylo LV123-4567). U dílů Top Lantis jsou k dispozici jednotlivá balení. Chcete-li objednat jednotlivá balení, odstraňte znak "20" za písmenem L v čísle dílu (např. L20757 by bylo L757).

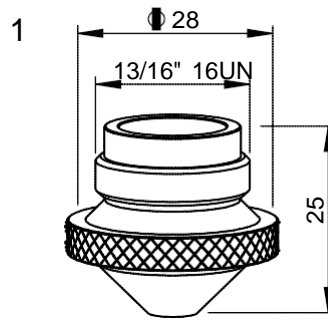

Spotřební materiál

Obj.č. Top Lantis	Centricut číslo	Referenční číslo	Popis	Pkg qty
L20151	LV332-1863V	D5241863	LV-Tryska konická HD, 1.0 mm (5 ks)*	5
L20759	LV332-1982V		LV-Tryska konická HD, 1.2 mm (5 ks)*	5
L20152	LV332-1862V	D5241862	LV-Tryska konická HD, 1.5 mm (5 ks)*	5
L20748	LV332-2512V	D5242512	LV-Tryska konická HD, 1.7 mm (5 ks)*	5
L20146	LV332-1855V	D5241855	LV-Tryska konická HD, 2.0 mm (5 ks)*	5
L20749	LV332-2513V	D5242513, Z000000539D	LV-Tryska konická HD, 2.3 mm (5 ks)*	5
L20147	LV332-1856V	D5241856, Z000000563B	LV-Tryska konická HD, 2.5 mm (5 ks)*	5
L20148	LV332-1857V	D5241857, Z000000540B	LV-Tryska konická HD, 3.0 mm (5 ks)*	5
L20149	LV332-1877V	D5241877, Z000000564B	LV-Tryska konická HD, 3.5 mm (5 ks)*	5
L20283	LV332-1878V	D5241878, Z000000565B	LV-Tryska konická HD, 4.0 mm (5 ks)*	5
L201303	LV332-2531V	D5242531, Z000000566B	LV-Tryska konická HD, 4.5 mm (5 ks)*	5
1 L201304	LV332-2535V	D5242535, Z000000567B	LV-Tryska konická HD, 5.0 mm (5 ks)*	5
L201305	LV332-2536V	D5242536, Z000000568B	LV-Tryska konická HD, 6.0 mm (5 ks)*	5
L20151X	LV332-1863CPV	D5241863	LV-Tryska konická HD, 1.0 mm CP (5 ks)	5
L20759X	LV332-1982CPV		LV-Tryska konická HD, 1.2 mm CP (5 ks)	5
L20152X	LV332-1862CPV	D5241862	LV-Tryska konická HD, 1.5 mm CP (5 ks)*	5
L20748X	LV332-2512CPV	D5242512	LV-Tryska konická HD, 1.7 mm CP (5 ks)	5
L20146X	LV332-1855CPV	D5241855	LV-Tryska konická HD, 2.0 mm CP (5 ks)*	5
L20749X	LV332-2513CPV	D5242513	LV-Tryska konická HD, 2.3 mm CP (5 ks)*	5
L20147X	LV332-1856CPV	D5241856, Z000000563B	LV-Tryska konická HD, 2.5 mm CP (5 ks)*	5
L20148X	LV332-1857CPV	D5241857, Z000000540	LV-Tryska konická HD, 3.0 mm CP (5 ks)*	5
L20149X	LV332-1877CPV	D5241877	LV-Tryska konická HD, 3.5 mm CP (5 ks)	5
L20283X	LV332-1878CPV	D5241878	LV-Tryska konická HD, 4.0 mm CP (5 ks)	5

*Díly Centricut dostupné v jednotlivých baleních. Chcete-li objednat jednotlivá balení, odstraňte písmeno "V" na konci čísla dílu (např. LV123-4567V by bylo LV123-4567). U dílů Top Lantis jsou k dispozici jednotlivá balení. Chcete-li objednat jednotlivá balení, odstraňte znak "20" za písmenem L v čísle dílu (např. L20757 by bylo L757).

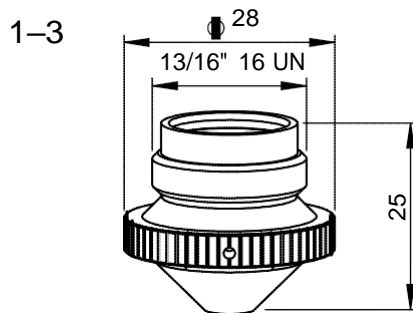

Spotřební materiál

	Obj.č. Top Lantis	Centricut číslo	Referenční číslo	Popis	Pkg qty
1	L1293	LV332-3013	G8040182	LV-Dvojitá tryska s pružinou, 3.0 mm/vnitřní 1.3 mm	1
	L1294	LV332-3015		LV-Dvojitá tryska s pružinou, 3.0 mm/vnitřní 1.5 mm	1
	L1292	LV332-0132	G8040132	LV-Dvojitá tryska s pružinou, 3.0 mm/vnitřní 2.0 mm	1
	L1290X	LV332-0013CP	G8040180	LV-Dvojitá tryska s pružinou, 2.5 mm/vnitřní 1.3 mm CP	1
	L1291X	LV332-0180CP	G8040135	LV-Dvojitá tryska s pružinou, 2.5 mm/vnitřní 1.5 mm CP	1
2	L782	LV417-0002	29100307	LV-Dvojitá tryska, 1.2 mm	1
	L784	LV417-0003	29100304	LV-Dvojitá tryska, 1.5 mm	1
	L785	LV417-0004	29100307	LV-Dvojitá tryska, 2.0 mm	1
	L786	LV410-0180	29100305D	LV-Dvojitá tryska, 2.5 mm	1
	L787	LV417-0006	29100306	LV-Dvojitá tryska, 3.0 mm	1
	L789	LV417-0008		LV-Dvojitá tryska, 4.0 mm	1
	L784X	LV417-0003CP		LV-Dvojitá tryska, 1.5 mm CP	1
	L785X	LV417-0004CP		LV-Dvojitá tryska, 2.0 mm CP	1
	L786X	LV417-0005CP		LV-Dvojitá tryska, 2.5 mm CP	1
3	L885	LV332-1297	Z000001297	LV-Dvojitá tryska, 4.0 mm/vnitřní 2.0 mm	1
	L886	LV332-1344	Z000001344	LV-Dvojitá tryska, 5.0 mm/vnitřní 2.0 mm	1
	L790	LV332-0131	G8040131	LV-Dvojitá tryska, 3.0 mm/vnitřní 2.0 mm	1

1/2

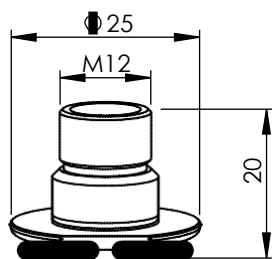

3

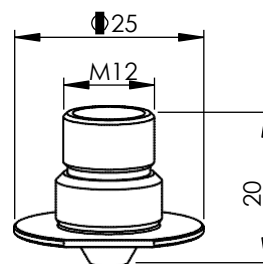

4

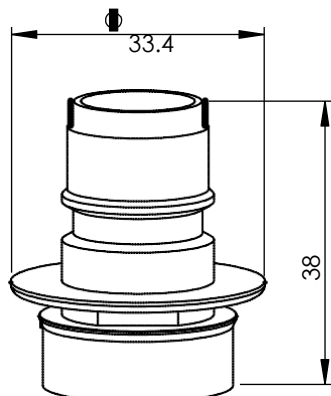

5

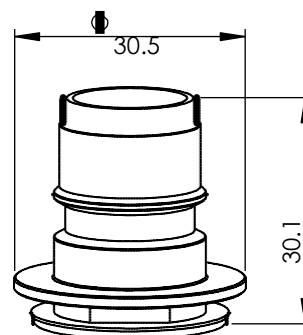
Spotřební materiál

	Obj.č. Top Lantis	Centricut číslo	Referenční číslo	Popis	Pkg qty
1	L941X	MZ368-4430CP		MZ-Tryska, 1,0 mm CP	1
	L942X	MZ368-4470CP	46143304470	MZ-Tryska, 1,2 mm CP	1
	L943X	MZ368-4450CP	46143304450	MZ-Tryska, 1,5 mm CP	1
	L944X	MZ368-4460CP	46143304460	MZ-Tryska, 2,0 mm CP	1
	L945X	MZ368-4480CP	46143304480	MZ-Tryska, 2,5 mm CP	1
	L946X	MZ368-4490CP	46143304490	MZ-Tryska, 3,0 mm CP	1
	L947X	MZ368-4500CP	46143304500	MZ-Tryska, 3,5 mm CP	1
	L948X	MZ368-4510CP	46143304510	MZ-Tryska, 4,0 mm CP	1
2	L952X	MZ373-0001		MZ-Dvojitá tryska, 1,2 mm CP	1
	L953X	MZ368-0005CP	46143306450	MZ-Dvojitá tryska, 1,5 mm CP	1
	L954X	MZ373-0003	46143306460	MZ-Dvojitá tryska, 2,0 mm CP	1
	L955X	MZ373-0004	46143306480	MZ-Dvojitá tryska, 2,5 mm CP	1
	L956X	MZ373-0005	46143306490	MZ-Dvojitá tryska, 3,0 mm CP	1
	L957X	MZ373-0006	46143306500	MZ-Dvojitá tryska, 3,5 mm CP	1
	L958X	MZ373-0007	46143306510	MZ-Dvojitá tryska, 4,0 mm CP	1
	3	L1265	MZ427-0002		MZ-Tryska, 1,2 mm
4	AL363	MZ368-0740	36143310740	MZ-Držák trysky	1
5	AL242	MZ368-0001	36143304420	MZ-Držák trysky Hyper Gear	1

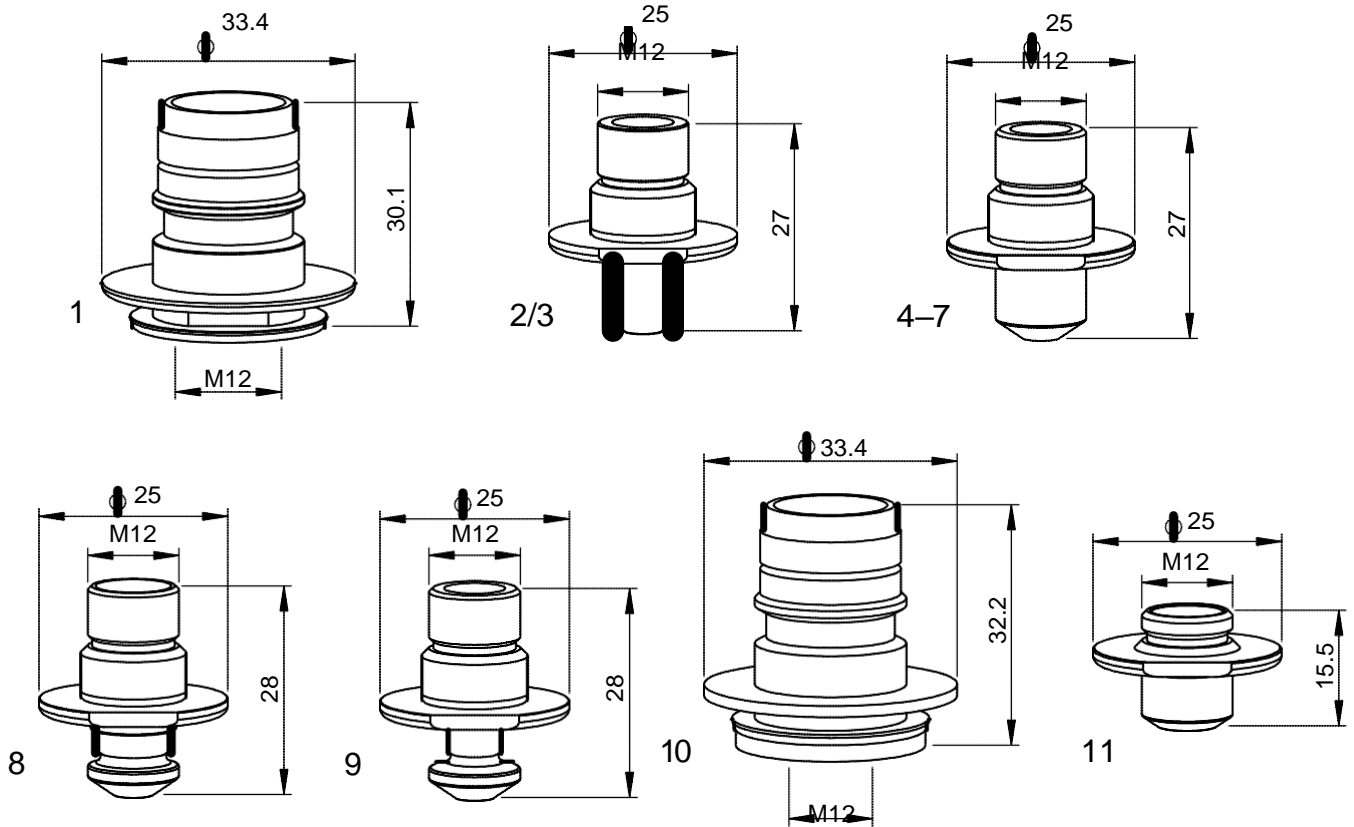

Spotřební materiál

Obj.č. Top Lantis	Centricut číslo	Referenční číslo	Popis	Pkg qty	
1	AL362	MZ368-0522	36143310522E, 36143310522, 36143310523	MZ-Držák trysky	1
2	L301380X	MZ373-0310CPX	46143310332	MZ-Tryska zúžená, 1.0 mm CP (10 ks)*	10
	L301381X	MZ373-0341CPX	46143310341, 46143310342, 46143310343	MZ-Tryska zúžená, 1.2 mm CP (10 ks)*	10
	L301382X	MZ373-0351CPX	46143310351, 46143310352, 46143310353	MZ-Tryska zúžená, 1.5 mm CP (10 ks)*	10
	L301383X	MZ373-0361CPX	46143310361, 46143310362, 46143310363	MZ-Tryska zúžená, 2.0 mm CP (10 ks)*	10
	L301384X	MZ373-0371CPX	46143310371, 46143310372, 46143310373	MZ-Tryska zúžená, 2.5 mm CP (10 ks)*	10
	L301385X	MZ373-0381CPX	46143310381, 46143310382, 46143310383	MZ-Tryska zúžená, 3.0 mm CP (10 ks)*	10
	L301386X	MZ373-0391CPX	46143310391, 46143310392, 46143310393	MZ-Tryska zúžená, 3.5 mm CP (10 ks)*	10
	L301387X	MZ373-0401CPX	46143310401, 46143310402, 46143310403	MZ-Tryska zúžená, 4.0 mm CP (10 ks)*	10
3	L301391X	MZ373-0311CPX		MZ-Dvojitá tryska zúžená, 1.0 mm CP (10 ks)*	10
	L301399X	MZ373-0312CPX		MZ-Dvojitá tryska zúžená, 1.2 mm CP (10 ks)*	10
	L301392X	MZ373-0315CPX	36143311500	MZ-Dvojitá tryska zúžená, 1.5 mm CP (10 ks)*	10
	L301393X	MZ373-0320CPX	36143311510, 36143311512	MZ-Dvojitá tryska zúžená, 2.0 mm CP (10 ks)*	10
	L301394X	MZ373-0325CPX	36143311520, 36143311522	MZ-Dvojitá tryska zúžená, 2.5 mm CP (10 ks)*	10
	L301395X	MZ373-0330CPX	36143311530, 36143311532	MZ-Dvojitá tryska zúžená, 3.0 mm CP (10 ks)*	10
	L301396X	MZ373-0335CPX	36143311535, 36143312380	MZ-Dvojitá tryska zúžená, 3.5 mm CP (10 ks)*	10
	L301397X	MZ373-0340CPX	36143312390	MZ-Dvojitá tryska zúžená, 4.0 mm CP (10 ks)*	10
L301512X	MZ373-0350CPX		MZ-Dvojitá tryska zúžená, 5.0 mm CP (10 ks)*	10	
4	L301581X	MZ373-1581CPX	Q6143312210	MZ-Tryska tužková, 1.0 mm CP (10 ks)*	10
	L301582X	MZ373-1582CPX	36143312220	MZ-Tryska tužková, 1.2 mm CP (10 ks)*	10
	L301583X	MZ373-1583CPX	36143312230	MZ-Tryska tužková, 1.5 mm CP (10 ks)*	10
	L301584X	MZ373-1584CPX	Q6143300060	MZ-Tryska tužková, 1.8 mm CP (10 ks)*	10
	L301585X	MZ373-1585CPX	36143312240	MZ-Tryska tužková, 2.0 mm CP (10 ks)*	10
	L301587X	MZ373-1587CPX	36143312250	MZ-Tryska tužková, 2.5 mm CP (10 ks)*	10
	L301588X	MZ373-1588CPX	36143312260	MZ-Tryska tužková, 3.0 mm CP (10 ks)*	10
	L301589X	MZ373-1589CPX	36143312270	MZ-Tryska tužková, 3.5 mm CP (10 ks)*	10
	L301590X	MZ373-1590CPX	36143312280	MZ-Tryska tužková, 4.0 mm CP (10 ks)*	10
	L301591X	MZ373-1591CPX	06143355590	MZ-Tryska tužková, 4.5 mm CP (10 ks)*	10
	L301592X	MZ373-1592CPX	06283301030	MZ-Tryska tužková, 5.0 mm CP (10 ks)*	10
	L301593X	MZ373-1593CPX	06283301830	MZ-Tryska tužková, 5.5 mm CP (10 ks)*	10

(Pokračování na další straně)

Spotřební materiál

Obj.č. Top Lantis	Centricut číslo	Referenční číslo	Popis	Pkg qty
5	L301601X	MZ373-1601CPX	MZ-Dvojitá tryska tužková, 1.0 mm CP (10 ks)*	10
	L301602X	MZ373-1602CPX	MZ-Dvojitá tryska tužková, 1.2 mm CP (10 ks)*	10
	L301603X	MZ373-1603CPX	MZ-Dvojitá tryska tužková, 1.5 mm CP (10 ks)*	10
	L301604X	MZ373-1604CPX	MZ-Dvojitá tryska tužková, 1.8 mm CP (10 ks)*	10
	L301605X	MZ373-1605CPX	MZ-Dvojitá tryska tužková, 2.0 mm CP (10 ks)*	10
	L301607X	MZ373-1607CPX	MZ-Dvojitá tryska tužková, 2.5 mm CP (10 ks)*	10
	L301608X	MZ373-1608CPX	MZ-Dvojitá tryska tužková, 3.0 mm CP (10 ks)*	10
	L301609X	MZ373-1609CPX	MZ-Dvojitá tryska tužková, 3.5 mm CP (10 ks)*	10
	L301610X	MZ373-1610CPX	MZ-Dvojitá tryska tužková, 4.0 mm CP (10 ks)*	10
	L301611X	MZ373-1611CPX	MZ-Dvojitá tryska tužková, 4.5 mm CP (10 ks)*	10
L301612X	MZ373-1612CPX	MZ-Dvojitá tryska tužková, 5.0 mm CP (10 ks)*	10	
6	L301614X	MZ373-1614CPX	MZ-Dvojitá tryska tužková, 4.0 mm/vnitřní 1.2 mm CP (10 ks)*	10
	L301615X	MZ373-1615CPX	MZ-Dvojitá tryska tužková, 4.0 mm/vnitřní 1.4 mm CP (10 ks)*	10
	L301616X	MZ373-1616CPX	MZ-Dvojitá tryska tužková, 4.0 mm/vnitřní 1.8 mm CP (10 ks)*	10
	L301617X	MZ373-1617CPX	MZ-Dvojitá tryska tužková, 4.5 mm/vnitřní 1.2 mm CP (10 ks)*	10
	L301618X	MZ373-1618CPX	MZ-Dvojitá tryska tužková, 5.0 mm/vnitřní 1.2 mm CP (10 ks)*	10
	L301619X	MZ373-1619CPX	MZ-Dvojitá tryska tužková, 5.5 mm/vnitřní 1.2 mm CP (10 ks)*	10
	L301686X	MZ373-1686CPX	MZ-Dvojitá tryska tužková, 5.5 mm/inner 2.0 mm CP (10 ks)*	10
	L301688X	MZ373-1688X	MZ-Dvojitá tryska tužková, 7.0 mm/vnitřní 1.8 mm CP (10 ks)*	10
7	L1572X	MZ373-1572	MZ-Dvojitá tryska tužková SUS, 3.5 mm CP	1
	L1573X	MZ373-1573	MZ-Dvojitá tryska tužková SUS, 4.0 mm CP	1
	L1574X	MZ373-1574	MZ-Dvojitá tryska tužková SUS, 4.5 mm CP	1
8	L301829X	MZ373-1820CPX	MZ-Dvojitá tryska tužková, 1.5 mm HP CP (10 ks)*	10
9	L301816X	MZ373-1790CPX	MZ-Tryska tužková, 1.0 mm HP CP (10 ks)*	10
	L301817X	MZ373-1800CPX	MZ-Tryska tužková, 1.2 mm HP CP (10 ks)*	10
	L301812X	MZ373-1812CPX NOVÉ	MZ-Tryska tužková, 1.3 mm HP CP (10 ks)*	10
	L301813X	MZ373-1813CPX NOVÉ	MZ-Tryska tužková, 1.4 mm HP CP (10 ks)*	10
	L301818X	MZ373-1810CPX	MZ-Tryska tužková, 1.5 mm HP CP (10 ks)*	10
10	AL465	MZ373-0465	MZ-Držák trysky	1
11	L1890	MZ373-0030	MZ-Tryska hladká dvojitá, 6.0 mm	1
	L1891	MZ373-0020	MZ-Tryska hladká dvojitá, 7.5 mm	1
	L1892	MZ373-0010	MZ-Tryska hladká dvojitá, 9.5 mm	1

* Centricut díly jsou k dispozici v jednotlivých baleních. Chcete-li objednat jednotlivá balení, odstraňte písmeno "X" na konci čísla dílu (např. AM123-4567X bude AM123-4567). Pro díly Top Lantis dostupné v jednotlivých baleních. Chcete-li objednat jednotlivá balení, odstraňte znak "30" za písmenem L v čísle dílu (např. L301401X by bylo L401X).

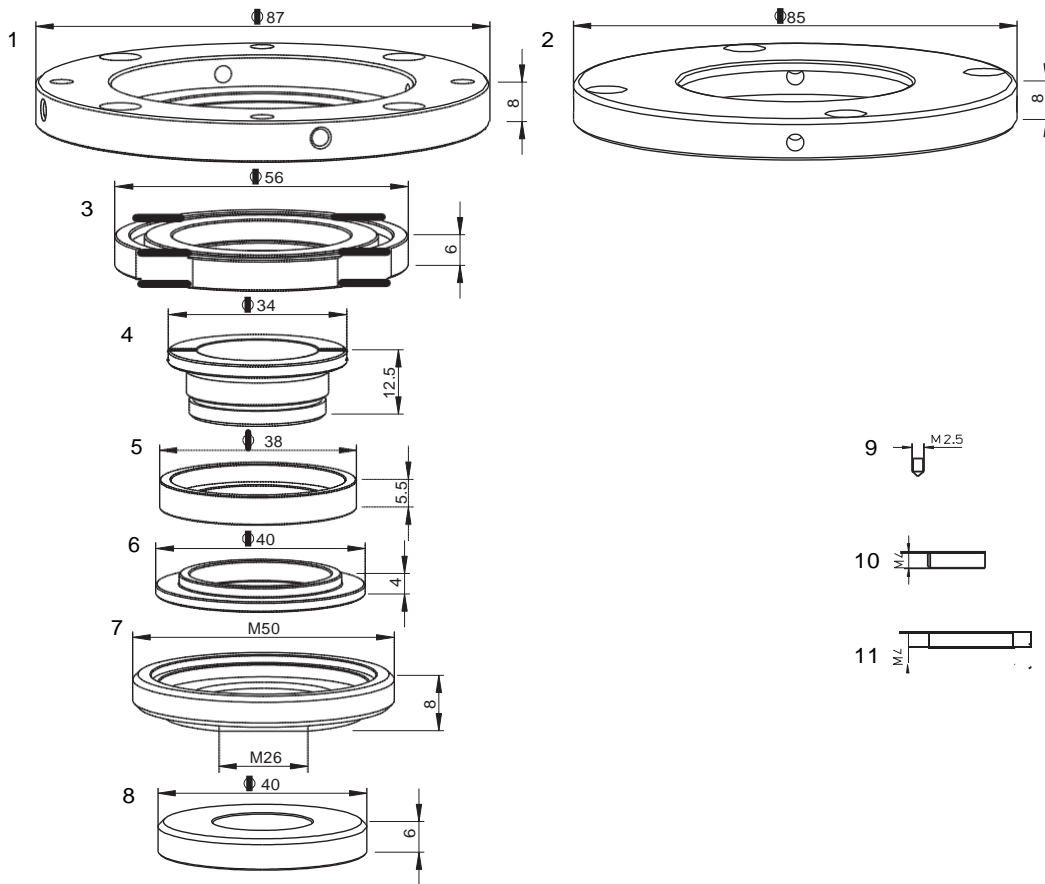

(Pokračování na další straně)

Spotřební materiál

Obj.č. Top Lantis	Centricut číslo	Referenční číslo	Popis	Pkg qty
1 AL320	MZ413-0332	3614330332	MZ-Hliníkový kroužek	1
2 AL492	MZ413-0630	6283300630	MZ-Hliníkový kroužek	1
3	AL491	MZ413-0620	MZ-Mosazný kroužek	1
	AL316	MZ413-0320	MZ-Mosazný kroužek	1
4 AL288	MZ413-0280	46143300280, 46143300281, 46143300282	MZ-Přidrzná matice	1
5	AL286	MZ408-0270	MZ-Keramický kroužek	1
	AL386	MZ413-0270	MZ-Izolační, PTFE*	1
6	AL285	MZ408-0260	MZ-Keramický kroužek	1
	AL385	MZ413-0260	MZ-Izolační, PTFE*	1
7 AL294	MZ413-0290	46143300290	MZ-Přidrzná matice	1
8	AL290	MZ408-4440	MZ-Keramický kroužek	1
	AL390	MZ413-4440	MZ-Izolační, PTFE*	1
9 AL322	MZ413-1180	46183301180	MZ-Šroub	1
10 AL321	MZ413-0010	A51NX000210	MZ-Šroub (4 pcs)	4
11 AL319	MZ413-0200	A06CB040200, A06CB040160, A06CB040100	MZ-Set šroubů (4 pcs)	4

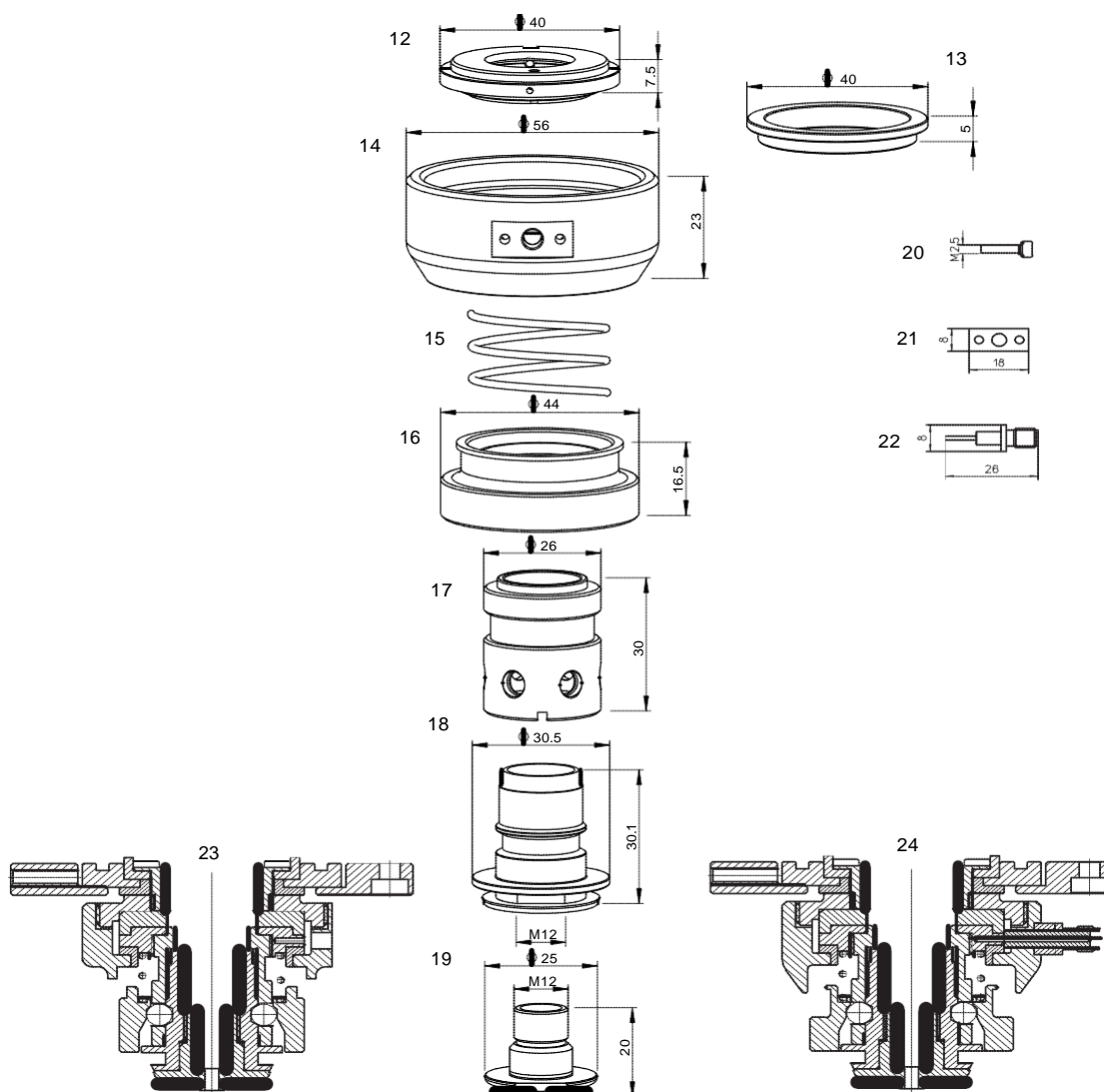

Spotřební materiál

Obj.č. Top Lantis	Centricut číslo	Referenční číslo	Popis	Pkg qty	
12	AL295	MZ413-7420	46143307420, 46143307421	MZ-Pojistná matice	1
13	AL284	MZ408-0240	46143300240	MZ-Keramický kroužek	1
	AL384	MZ413-0240	46143300240T	MZ-Izolační, PTFE*	1
14	AL313	MZ413-7980	36143307980	MZ-Hliníkové tělo	1
15	AL289	MZ413-0220	46143300220	MZ-Pružina	1
16	AL314	MZ413-8000	46143308000	MZ-Ocelový držák pružiny	1
17	AL291	MZ413-4400	36143304400, 36143304401	MZ-Spojka	1
	AL311	MZ413-0230 (not shown)	46143300230	MZ-Vyměnná sada kuliček (6 ks)	1
18	AL242	MZ368-0001	36143304420	MZ-Držák trysky Hyper Gear	1
19	Please refer to the Mazak® nozzle section				
20	AL317	MZ413-0030	46603300030, A05GS002560	MZ-Šroub	1
21	AL318	MZ413-8170	46143308170	MZ-Distanční vložka	1
22	AL315	MZ413-8190	46143308190	MZ-Konektor	1
23	TMA50/C	MZ413-0001		MZ-Kompletní hlavice (keramická izolační)	1
24	TMA40/C	MZ413-0002		MZ-Kompletní hlavice (keramická izolační)	1

* PolyTetraFluoroEtylen je polymer na bázi fluorouhlíku a běžně se označuje zkratkou PTFE. Značku Teflon® PTFE vyrábí pouze společnost DuPont a společnost Top Lantis ji neprodává.

Společnost Top Lantis nakupuje jiné značky PTFE od různých vysoce kvalitních výrobců

HyperGear – PFP torch

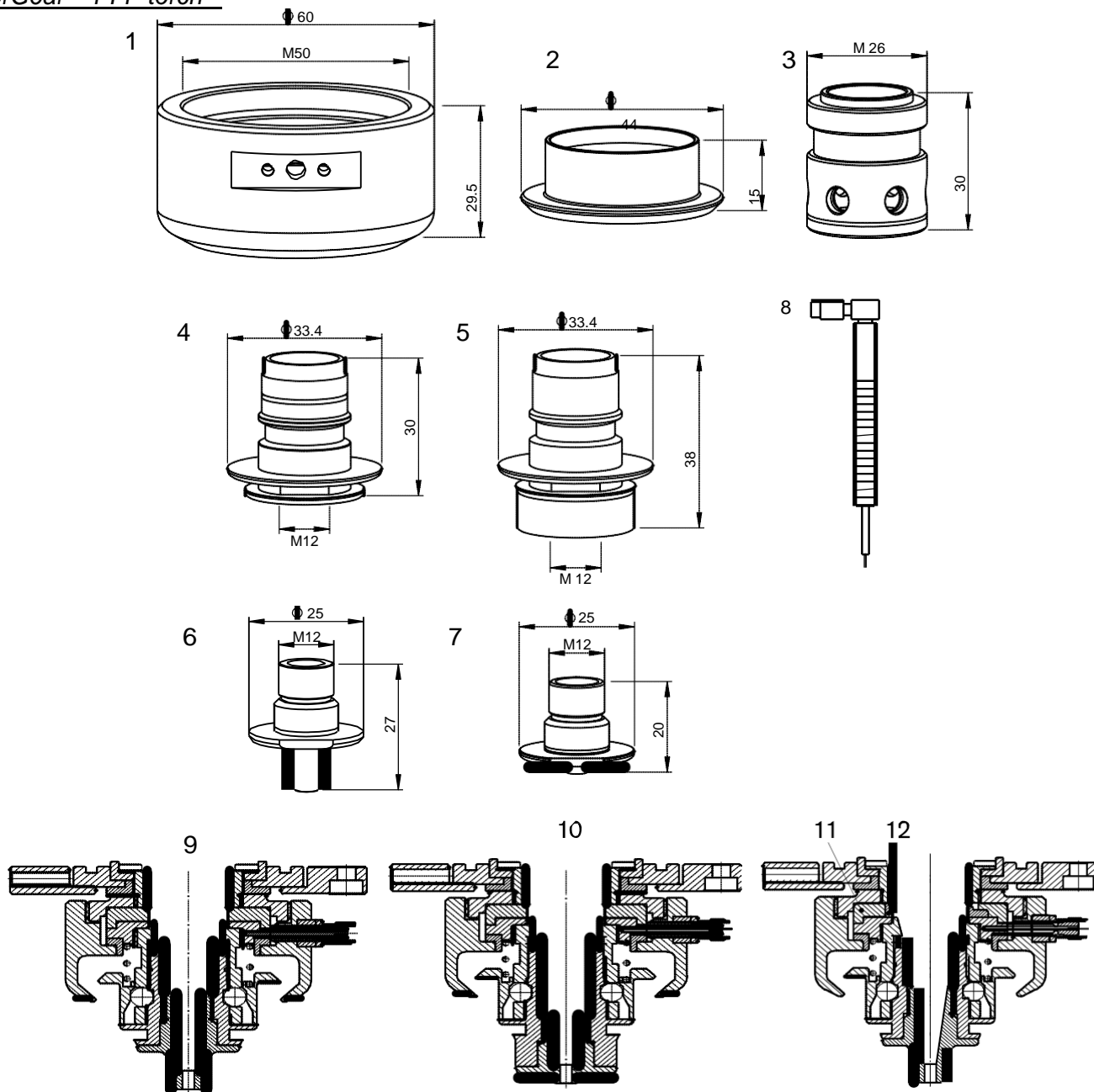

Spotřební materiál

Obj.č. Top Lantis	Centricut číslo	Referenční číslo	Popis	Pkg qty	
1	AL365	MZ368-0550	36143310550	MZ-Hliníkové tělo	1
2	AL366	MZ368-0541	36143310541, 36143310542	MZ-Ocelový držák	1
3	AL367	MZ368-0530	36143310530, 36143310531	MZ-Spojka	1
4	AL362	MZ368-0522	36143310522E, 36143310522, 36143310523	MZ-Držák trysky	1
5	AL363	MZ368-0740	36143310740	MZ-Držák trysky	1
6	Please refer to the Mazak® slim nozzle section				
7	Please refer to the Mazak® nozzle section				
8	AL368	MZ335-8290	46143308290	MZ-Senzorový kabel, 75 mm (3")	1
9	TMA60/C	MZ368-0060		MZ-Hlava s keramickým distančním rámečkem	1
10	TMA70/C	MZ368-0070		MZ-Hlava s keramickým distančním rámečkem	1
11/12	AL463	MZ368-2180	46143312180	MZ-Kroužek, 23x4 Keramický	1
	AL464	MZ368-2170	46143312170	MZ-Kroužek 40x6, PPS	1

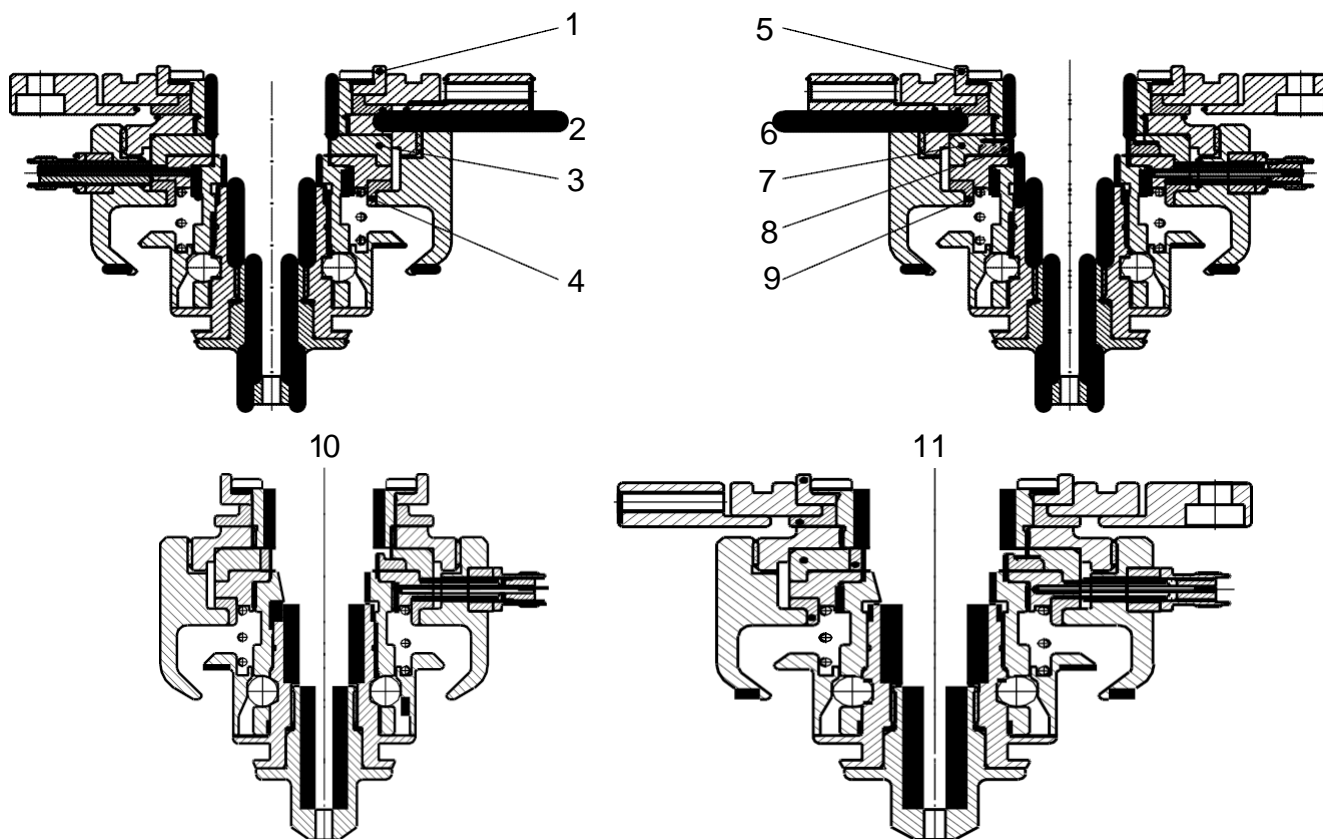

Spotřební materiál

Obj.č. Top Lantis	Centricut číslo	Referenční číslo	Popis	Pkg qty	
1	AL286 AL386	MZ408-0270 MZ413-0270	46143300270 46143300270	MZ-Keramický kroužek MZ-Izolace, PTFE*	1 1
2	AL285 AL385	MZ408-0260 MZ413-0260	46143300260C 46143300260	MZ-Keramický kroužek MZ-Izolace, PTFE*	1 1
3	AL290 AL390	MZ408-4440 MZ413-4440	46143304440 46143304440	MZ-Keramický kroužek MZ-Izolace, PTFE*	1 1
4	AL284 AL384	MZ408-0240 MZ413-0240	46143300240 46143300240T	MZ-Keramický kroužek MZ-Izolace, PTFE*	1 1
5	AL486	MZ368-2100	46143312100, 46143312101	MZ-Izolační kroužek, 38x5.5 PPS	1
6	AL485	MZ368-2130	46143312130	MZ-Izolační kroužek, 40x4 PPS	1
7	AL490	MZ368-2080	46143312080	MZ-Rozpěra 40x6, PPS	1
8	AL487	MZ368-2090	46143312090	MZ-Kroužek, 30x3 keramický	1
9	AL484	MZ368-2120	46143312120	MZ-Izolační kroužek, 40x5 PPS	1
10	TMA85	MZ368-0085	TMA85	MZ-Hlava s distanční podložkou PPS	1
11	TMA80	MZ368-0080	TMA80	MZ-Hlava s distanční podložkou PPS	1

*PolyTetraFluoroEtylen je polymer na bázi fluorouhlíku a běžně se označuje zkratkou PTFE. Značku Teflon® PTFE vyrábí pouze společnost DuPont a společnost Top Lantis ji neprodává.

Společnost Top Lantis nakupuje jiné značky PTFE od různých vysoce kvalitních výrobců

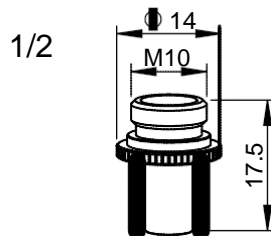

Spotřební materiál

Obj.č. Top Lantis	Centricut číslo	Referenční číslo	Popis	Pkg qty
L3078	MZ322-0008X	46603350508	MZ-Tryska, 0.8 mm (10 ks)	10
L69	MZ322-0511-1.0	46603350511	MZ-Tryska, 1.0 mm	1
L3069	MZ322-0511X	46603350511	MZ-Tryska, 1.0 mm (10 ks)	10
L77	MZ322-0512-1.2	46603350512	MZ-Tryska, 1.2 mm	1
L3077	MZ322-0512X	46603350512	MZ-Tryska, 1.2 mm (10 ks)	10
L127	MZ322-0520-1.5	4660335052B	MZ-Tryska, 1.5 mm	1
L30127	PT322-0520X	4660335052B	PT-Tryska, 1.5 mm (10 ks)	10
L3079	MZ322-1517X	46603350517	MZ-Tryska, 1.7 mm (10 ks)	10
L30281	MZ322-0517X	46603350517-1,8	MZ-Tryska, 1.8 mm (10 ks)*	10
L80	MZ322-0522-2.0	4660335052C	MZ-Tryska, 2.0 mm	1
L3080	MZ322-0522X	4660335052C	MZ-Tryska, 2.0 mm (10 ks)	10
L30282	MZ322-0022X	46603350522-2,2	MZ-Tryska, 2.2 mm (10 ks)*	10
L124	MZ322-0525-2.5	46603350525	MZ-Tryska, 2.5 mm	1
L30124	MZ322-0025X	46603350525	MZ-Tryska, 2.5 mm (10 ks)	10
L150	MZ322-0530-3.0	46603350530	MZ-Tryska, 3.0 mm	1
L30150	MZ322-0030X	46603350530	MZ-Tryska, 3.0 mm (10 ks)	10
L708	MZ322-0530-3.5	46603350530-3,5	MZ-Tryska, 3.5 mm	1
L30708	MZ322-1035X	46603350530-3,5	MZ-Tryska, 3.5 mm (10 ks)	10
L709	MZ322-0530-4.0	46603350530-4,0	MZ-Tryska, 4.0 mm	1
L30709	MZ322-1040X	46603350530-4,0	MZ-Tryska, 4.0 mm (10 ks)	10
L3077X	MZ322-0512CPX	46603350512	MZ-Tryska, 1.2 mm CP (10 ks)*	10
L30127X	PT322-0520CPX	4660335052B	PT-Tryska, 1.5 mm CP (10 ks)*	10
L281X	MZ322-0517CP	46603350517-1,8	MZ-Tryska, 1.8 mm CP	1
L3080X	MZ322-0522CPX	4660335052C	MZ-Tryska, 1.8 mm CP (10 ks)*	10
L30124X	MZ322-0025CPX	46603350525	MZ-Tryska, 2.5 mm CP (10 ks)*	10
L30150X	MZ322-0030CPX	46603350530	MZ-Tryska, 3.0 mm CP (10 ks)*	10

* Centricut díly jsou k dispozici v jednotlivých baleních. Chcete-li objednat jednotlivá balení, odstraňte písmeno "X" na konci čísla dílu (např. AM123-4567X bude AM123-4567). Pro díly Top Lantis dostupné v jednotlivých baleních. Chcete-li objednat jednotlivá balení, odstraňte znak "30" za písmenem L v čísle dílu (např. L301401X by bylo L401X).

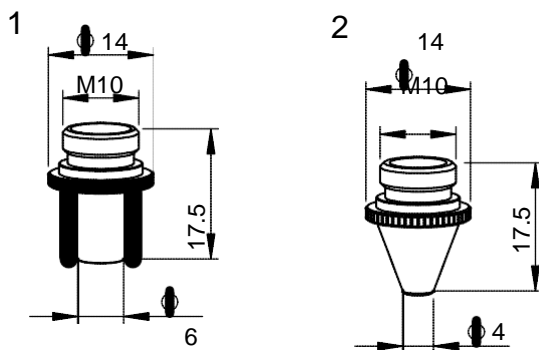

Spotřební materiál

Obj.č. Top Lantis	Centricut číslo	Referenční číslo	Popis	Pkg qty
L30616	MZ346-0002X		MZ-Dvojitá tryska, 1,2 mm (10 ks)*	10
L30617	MZ346-0003X	46683302400	MZ-Dvojitá tryska, 1,5 mm (10 ks)*	10
L30619	MZ346-0005X		MZ-Dvojitá tryska, 1,8 mm (10 ks)	10
L30620	MZ346-0006X	46683302390	MZ-Dvojitá tryska, 2,0 mm (10 ks)*	10
L30622	MZ346-0008X	46683302400	MZ-Dvojitá tryska, 2,5 mm (10 ks)*	10
L30623	MZ346-0009X	46683302410	MZ-Dvojitá tryska, 3,0 mm (10 ks)*	10
1 L30616X	MZ346-0002CPX		MZ-Dvojitá tryska, 1,2 mm CP (10 ks)*	10
L30617X	MZ346-0003CPX	46683302380	MZ-Dvojitá tryska, 1,5 mm CP (10 ks)*	10
L30618X	MZ346-0004CPX		MZ-Dvojitá tryska, 1,7 mm CP (10 ks)	10
L30620X	MZ346-0006CPX	46683302390	MZ-Dvojitá tryska, 2,0 mm CP (10 ks)*	10
L30621X	MZ346-0007CPX		MZ-Dvojitá tryska, 2,2 mm CP (10 ks)	10
L30622X	MZ346-0008CPX	46683302400	MZ-Dvojitá tryska, 2,5 mm CP (10 ks)*	10
L30623X	MZ346-0009CPX	46683302410	MZ-Dvojitá tryska, 3,0 mm CP (10 ks)*	10
L250	MZ321-0521-1.0	46603350521	MZ-Tryska, 1,0 mm	1
L30250	MZ321-0010X	46603350521	MZ-Tryska, 1,0 mm (10 ks)	10
L251	MZ321-0521-1.2	46603350521	MZ-Tryska, 1,2 mm	1
L30251	MZ321-0012X	46603350521	MZ-Tryska, 1,2 mm (10 ks)	10
L252	MZ321-0520-1.5	46603350520	MZ-Tryska, 1,5 mm	1
L30252	MZ321-0520X	46603350520	MZ-Tryska, 1,5 mm (10 ks)	10
L253	M321-0521-1.7	46603350521	MZ-Tryska, 1,7 mm	1
L30253	MZ321-0017X	46603350521	MZ-Tryska, 1,7 mm (10 ks)	10
L254	MZ321-0522-2.0	46603350522, 46683301721	MZ-Tryska, 2,0 mm	1
L30254	MZ321-0054X	46603350522	MZ-Tryska, 2,0 mm (10 ks)	10
L770	MZ321-0522-2.5	46603350522	MZ-Tryska, 2,5 mm	1
2 L30770	MZ321-1025X	46603350522	MZ-Tryska, 2,5 mm (10 ks)	10
L771	MZ321-0522-3.0	46683301281	MZ-Tryska, 3,0 mm	1
L30771	MZ321-1030X	46683301281	MZ-Tryska, 3,0 mm (10 ks)	10
L30250X	MZ321-0010CPX	46603350521	MZ-Tryska, 1,0 mm CP (10 ks)	10
L30251X	MZ321-0012CPX	46603350521	MZ-Tryska, 1,2 mm CP (10 ks)	10
L252X	MZ321-520-1.5CP	46603350520	MZ-Tryska, 1,5 mm CP	1
L30252X	MZ321-0520CPX	46603350520	MZ-Tryska, 1,5 mm CP (10 ks)	10
L254X	MZ321-522-2.0CP	46603350522	MZ-Tryska, 2,0 mm CP	1
L30254X	MZ321-0054CPX	46603350522	MZ-Tryska, 2,0 mm CP (10 ks)	10
L770X	MZ321-522-2.5CP	46603350522	MZ-Tryska, 2,5 mm CP	1
L30770X	MZ321-1025CPX	46603350522	MZ-Tryska, 2,5 mm CP (10 ks)	10
L30771X	MZ321-1030CPX	46683301281	MZ-Tryska, 3,0 mm CP (10 ks)	10

* Centricut díly jsou k dispozici v jednotlivých baleních. Chcete-li objednat jednotlivá balení, odstraňte písmeno "X" na konci čísla dílu (např. AM123-4567X bude AM123-4567). Pro díly Top Lantis dostupné v jednotlivých baleních. Chcete-li objednat jednotlivá balení, odstraňte znak "30" za písmenem L v čísle dílu (např. L301401X by bylo L401X).

1-3

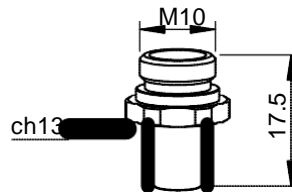

Spotřební materiál

Obj.č. Top Lantis	Centricut číslo	Referenční číslo	Popis	Pkg qty	
1	L30726	MZ385-0511X	46603350511	MZ- Tryska šestihřanná, 1.0 mm (10 ks)*	10
	L30727	MZ385-5052X	4660335052A	MZ- Tryska šestihřanná, 1.2 mm (10 ks)*	10
	L30728	MZ385-5052BX	4660335052B	MZ- Tryska šestihřanná, 1.5 mm (10 ks)*	10
	L30729	MZ385-0517X	46603350517	MZ- Tryska šestihřanná, 1.7 mm (10 ks)*	10
	L30730	MZ385-517X	46603350517-1,8	MZ- Tryska šestihřanná, 1.8 mm (10 ks)	10
	L30731	MZ385-5052CX	4660335052C	MZ- Tryska šestihřanná, 2.0 mm (10 ks)*	10
	L30732	MZ385-0522X	46603350522-2,2	MZ- Tryska šestihřanná, 2.2 mm (10 ks)	10
	L30733	MZ385-0003X	4660335052D	MZ- Tryska šestihřanná, 2.5 mm (10 ks)*	10
	L30734	MZ385-1003X	46603350530	MZ- Tryska šestihřanná, 3.0 mm (10 ks)	10
L30736	MZ385-0530X	46603350530-4,0	MZ- Tryska šestihřanná, 4.0 mm (10 ks)	10	
2	L30727X	MZ385-5052CPX	4660335052A	MZ- Tryska šestihřanná, 1.2 mm CP (10 ks)	10
	L30728X	MZ385-052CPX	4660335052B	MZ- Tryska šestihřanná, 1.5 mm CP (10 ks)*	10
	L30731X	MZ385-0052CPX	4660335052C	MZ- Tryska šestihřanná, 2.0 mm CP (10 ks)*	10
	L30733X	MZ385-0003CPX	4660335052D	MZ- Tryska šestihřanná, 2.5 mm CP (10 ks)	10
	L30734X	MZ385-1003CPX	46603350530	MZ- Tryska šestihřanná, 3.0 mm CP (10 ks)	10
	L30736X	MZ385-0530CPX	46603350530-4,0	MZ- Tryska šestihřanná, 4.0 mm CP (10 ks)	10
3	L301223	MZ419-0001X		MZ- Dvojitá tryska šestihřanná, 1.2 mm (10 ks)	10
	L301224	MZ419-0002X		MZ- Dvojitá tryska šestihřanná, 1.5 mm (10 ks)*	10
	L301225	MZ419-0003X		MZ- Dvojitá tryska šestihřanná, 1.8 mm (10 ks)	10
	L301226	MZ419-0004X		MZ- Dvojitá tryska šestihřanná, 2.0 mm (10 ks)	10
	L301227	MZ419-0005X		MZ- Dvojitá tryska šestihřanná, 2.2 mm (10 ks)	10
	L301228	MZ419-0006X		MZ- Dvojitá tryska šestihřanná, 2.5 mm (10 ks)	10
	L301223X	MZ419-0001CPX		MZ- Dvojitá tryska šestihřanná, 1.2 mm CP (10 ks)	10
	L301224X	MZ419-0002CPX		MZ- Dvojitá tryska šestihřanná, 1.5 mm CP (10 ks)	10
	L301226X	MZ419-0004CPX		MZ- Dvojitá tryska šestihřanná, 2.0 mm CP (10 ks)	10
	L301228X	MZ419-0006CPX		MZ- Dvojitá tryska šestihřanná, 2.5 mm CP (10 ks)	10
	L301229X	MZ419-0007CPX		MZ- Dvojitá tryska šestihřanná, 3.0 mm CP (10 ks)	10

* Centricut díly jsou k dispozici v jednotlivých baleních. Chcete-li objednat jednotlivá balení, odstraňte písmeno "X" na konci čísla dílu (např. AM123-4567X bude AM123-4567). Pro díly Top Lantis dostupné v jednotlivých baleních. Chcete-li objednat jednotlivá balení, odstraňte znak "30" za písmenem L v čísle dílu (např. L301401X by bylo L401X).

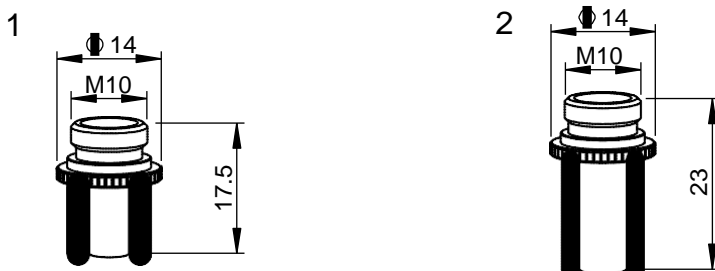
Spotřební materiál

Obj.č. Top Lantis	Centricut číslo	Referenční číslo	Popis	Pkg qty	
1	L492	MZ322-0523	46603350523	MZ- Tryska se sprchou, 1.0 mm	1
	L493	MZ322-0523-1.5		MZ- Tryska se sprchou, 1.5 mm	1
	L497	MZ322-0523-2.0		MZ- Tryska se sprchou, 2.0 mm	1
2	L284	MZ322-0001		MZ- Tryska dlouhá, 2.0 mm	1

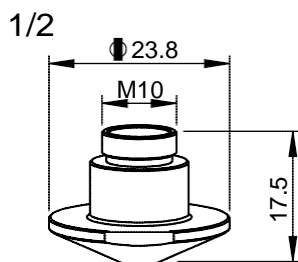
Spotřební materiál

Obj.č. Top Lantis	Centricut číslo	Referenční číslo	Popis	Pkg qty		
1	L428	MZ335-0004		MZ-Tryska, 1.0 mm	1	
	L423	MZ335-0011		MZ-Tryska, 1.2 mm	1	
	L429	MZ335-1950	46683301950	MZ-Tryska, 1.5 mm	1	
	L430	MZ335-1821	46683301821	MZ-Tryska, 2.0 mm	1	
	L431	MZ335-1960	46683301960	MZ-Tryska, 2.5 mm	1	
	L432	MZ335-1970	46683301970	MZ-Tryska, 3.0 mm	1	
	L472	MZ335-0006		MZ-Tryska, 3.5 mm	1	
	L473	MZ335-0013		MZ-Tryska, 4.0 mm	1	
	L429X	MZ335-1950CP	46683301950	MZ-Tryska, 1.5 mm CP	1	
	L430X	MZ335-1821CP	46683301821	MZ-Tryska, 2.0 mm CP	1	
	L431X	MZ335-1960CP	46683301960	MZ-Tryska, 2.5 mm CP	1	
	L432X	MZ335-1970CP	46683301970	MZ-Tryska, 3.0 mm CP	1	
	2	L851	MZ360-0002		MZ-Dvojitá tryska, 1.2 mm	1
		L852	MZ360-0003	46683302420	MZ-Dvojitá tryska, 1.5 mm	1
L853		MZ360-0005	46683302430	MZ-Dvojitá tryska, 2.0 mm	1	
L854		MZ360-0007		MZ-Dvojitá tryska, 2.5 mm	1	
L855		MZ360-0008	46683302450	MZ-Dvojitá tryska, 3.0 mm	1	
L852X		MZ360-0003CP	46683302420	MZ-Dvojitá tryska, 1.5 mm CP	1	
L853X		MZ360-0005CP	46683302430	MZ-Dvojitá tryska, 2.0 mm CP	1	
L855X		MZ360-0008CP		MZ-Dvojitá tryska, 3.0 mm CP	1	

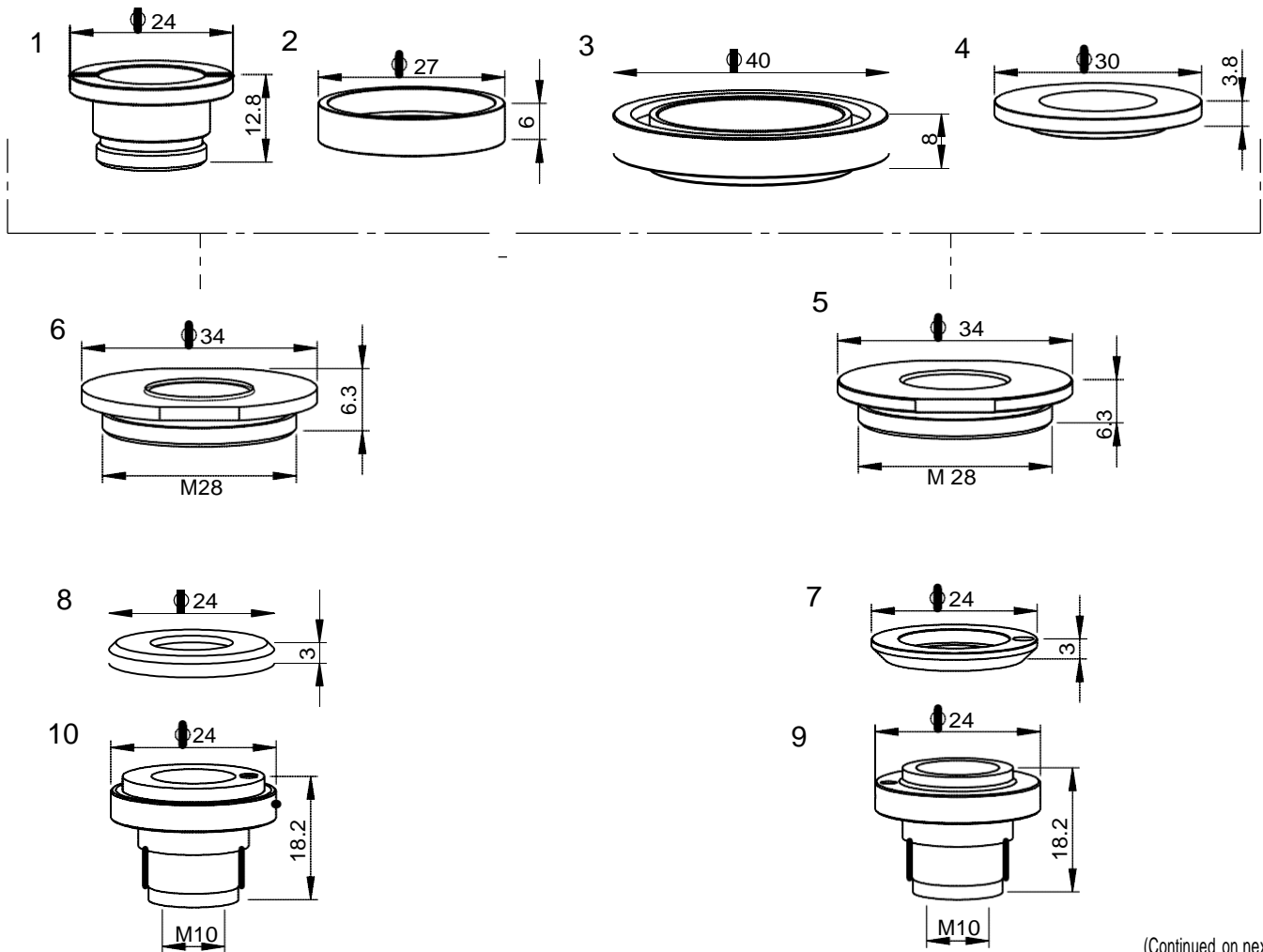

(Continued on next page)

Spotřební materiál

	Obj.č. Top Lantis	Centricut číslo	Referenční číslo	Popis	Pkg qty
1	AL74	MZ335-1110	46683301110, 46773300500	MZ-Měděný držák	1
2	AL80	MZ335-1080	46683301090, 46683302081	MZ-Rozpěra 27x5.5, PTFE*	1
	AL80/P	MZ335-1080P	46683301090, 46683302081	MZ-Plastový kroužek	1
	AL280	MZ335-1080C	46683301090, 46683302081	MZ-Keramický kroužek	1
	ALM280	MZ335-1080M	46683301080, 46683302081	MZ-Keramická rozpěra 27x5.5,	1
	AL97	MZ309-3200 (not shown)		MZ-O-kroužková vnější základna	1
3	AL84	MZ335-1070	46683301070	MZ-Mosazná základna	1
4	AL79	MZ335-1090	46683301090, 46683302091	MZ-Rozpěra 30x4, PTFE*	1
	AL79/P	MZ335-0090C	46683301090, 46683302091	MZ-Speciální rozpěra 30x4,	1
	AL279	MZ335-1090C	46683301090, 46683302091	MZ-Keramický kroužek	1
	ALM279	MZ335-1090M	46683301090, 46683302091	MZ-Keramická rozpěra 30x4,	1
5	AL376	MZ335-1101	46773300510	MZ-Měděná matice	1
6	AL83	MZ335-1100	46683301100	MZ-Držák měděný	1
7	AL77	MZ335-1120	46683301120	MZ-Rozpěra 24x3, PTFE*	1
	AL77/P	MZ335-1120LL	46683301120	MZ-Kroužek s dlouhou životností	1
	AL277	MZ335-1120C	46683301120	MZ-Keramický kroužek	1
8	AL377	MZ335-0710	46677330710	MZ-Keramický kroužek	1
	ALM377	MZ335-0710M	46773300710	MZ-Keramická rozpěra 24x3,	1
9	AL75	MZ335-0850	46683300850	MZ-Tělo trysky, měděné	1
10	AL253	MZ335-0720	46773300720, 46773300721, 46683300720	MZ-Tělo trysky, měděné	1

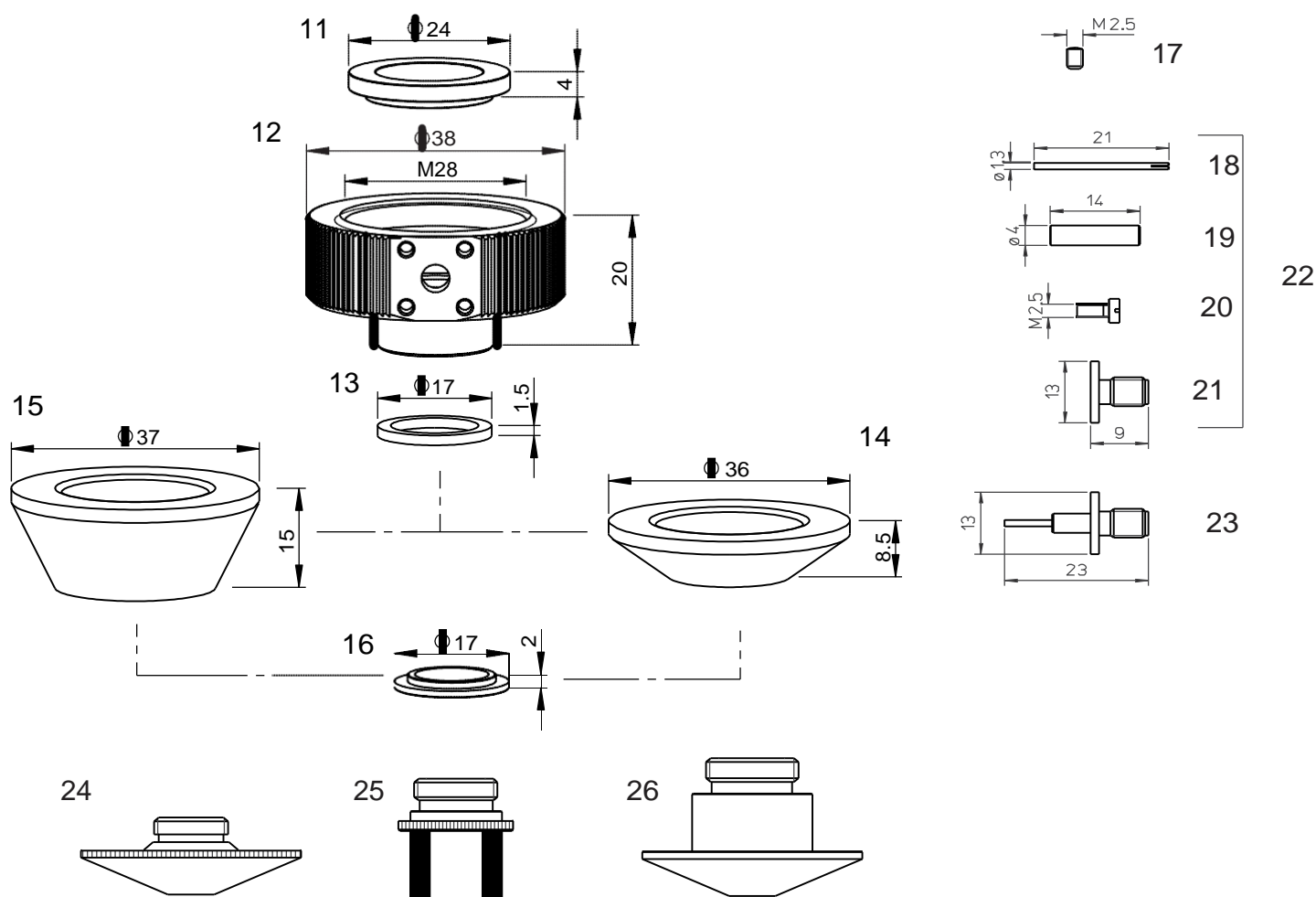

Spotřební materiál

Obj.č. Top Lantis	Centricut číslo	Referenční číslo	Popis	Pkg qty	
11	AL78	MZ335-1130	46683301130, 46683302111	MZ-Rozpěra 24x4, PTFE*	1
	AL78/P	MZ335-1130LL	46683301130	MZ-Kroužek s dlouhou životností	1
	AL278	MZ335-1130C	46683301130	MZ-Keramická rozpěra	1
	ALM278	MZ335-1130M	46683301130	MZ-Keramická rozpěra 24x4,	1
12	AL73	MZ335-1140	46683301140, 36773300530	MZ-Hliníkové pouzdro	1
13	AL81	MZ335-1150	46683301150	MZ-Rozpěra 17x1.5, PTFE*	1
14	AL111	MZ335-1930	46683301930	MZ-Kryt těla trysky	1
	AL111/P	MZ335-1930LL	46683301930P	MZ-Kryt těla trysky s dlouhou životností	1
	AL275	MZ335-0009	46683301930C	MZ-Ochranný kryt, keramický	1
15	AL118	MZ335-1841	46683301841	MZ-Kryt trysky	1
16	AL82	MZ335-1160	46683301160	MZ-Kroužek, 17x2, měděný	1
17	AL119	MZ335-1180	46683301180	MZ-Šroub	1
18	AL76	MZ335-1170	46683301170	MZ-Kontakt	1
19	AL88	MZ335-0030	46683300030	MZ-Spojovací trubka, PTFE *	1
20	AL127	MZ335-0000	46683300000	MZ-Šrouby pro sadu konektorů MZ335-0001 (4 pcs)	4
21	AL113	MZ335-1113	46683301170	MZ-Konektor	1
22	AL154	MZ335-0001	46683301171, 46683301170, not assembled	MZ-Sada konektorů	1
23	AL213	MZ335-0001A	46683301171, 46683301170	MZ-Sada sestavených konektorů	1
24	Viz kapitola tryska Trumpf®				
25	Viz kapitola tryska Mazak®				
26	Viz kapitola Tryska Mazak®				

* PolyTetraFluoroEtylen je polymer na bázi fluorouhlíku a běžně se označuje zkratkou PTFE. Značku Teflon® PTFE vyrábí pouze společnost DuPont a společnost Top Lantis ji neprodává.

Společnost Top Lantis nakupuje jiné značky PTFE od různých vysoce kvalitních výrobců

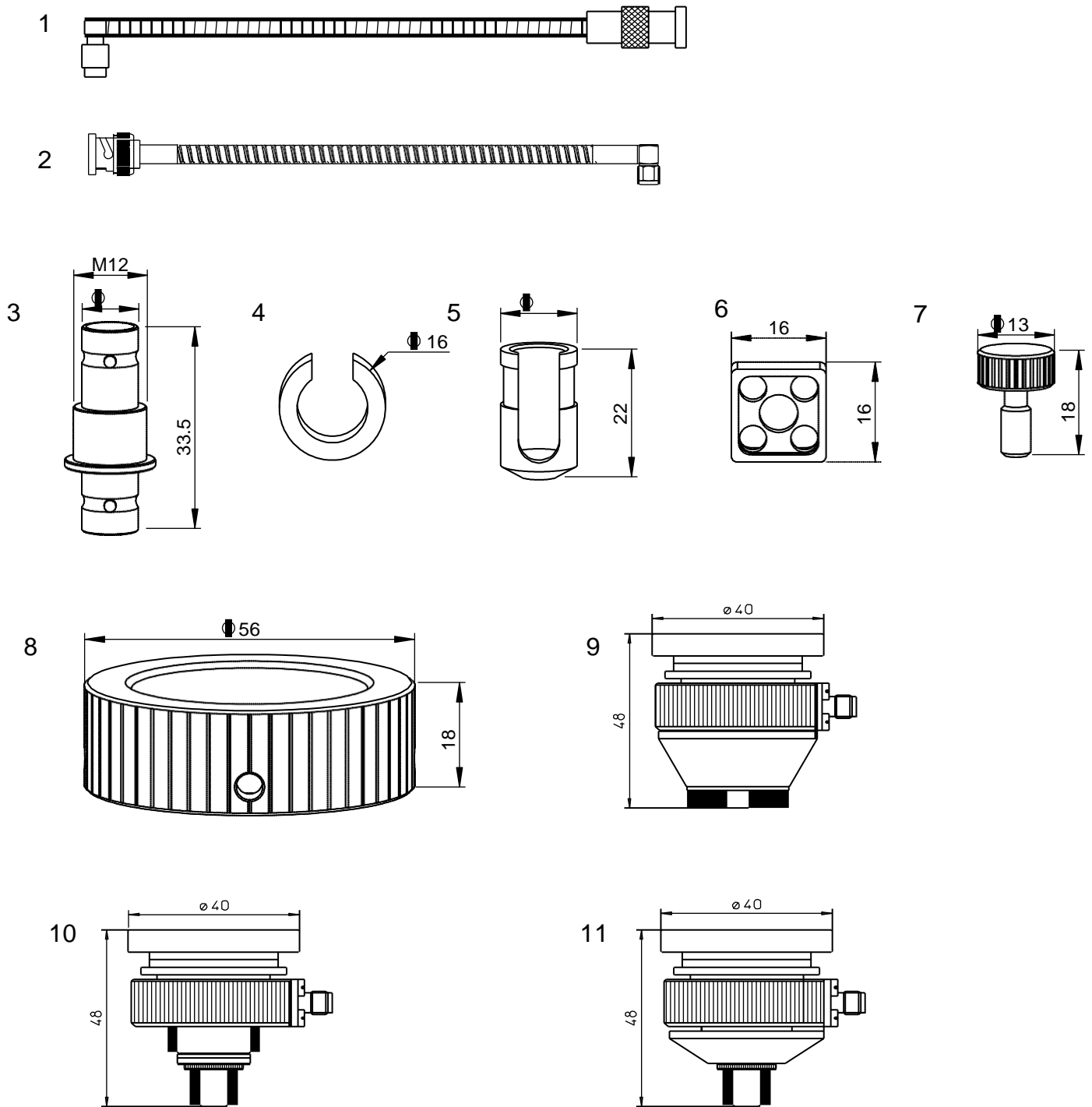

Spotřební materiál

Obj.č. Top Lantis	Centricut číslo	Referenční číslo	Popis	Pkg qty
1 AL103 AL103/S	MZ335-1980 MZ335-1330	46683301980, 46683301982 46683301330	MZ-Připojovací kabel hlavy snímače, krátký 280 mm (11") MZ-Připojovací kabel hlavy snímače, dlouhý 310 mm (12")	1 1
2 AL622 AL643	MZ335-1330A MZ335-1980A	46683301330 46683301980, 46683301982	MZ-Senzorový kabel, 305 mm (12") chráněný MZ-Senzorový kabel, 280 mm (11") chráněný	1 1
3 AL104	MZ335-0005		MZ-Adaptér pro připojení kabelu	1
4 AL155	MZ335-1870	46683301870, 46683301920	MZ-Krycí klipy	1

(Pokračování na další straně)

Spotřební materiál

Obj.č. Top Lantis	Centricut číslo	Referenční číslo	Popis	Pkg qty	
5	AL156	MZ335-1860	46683301860, 46683301910	MZ- Kryt kabelového konektoru	1
	AL156/P	MZ335-1860LL	46683301860	MZ- Kryt konektoru s dlouhou životností	1
6	AL157	MZ335-1850	46683301851	MZ- Kryt konektoru	1
	AL157/P	MZ335-1850P	46683301850, 46683301851	MZ- Kryt, plastový	1
7	AL152	MZ335-0320	46683300032, 46603300032	MZ- Šroub M5 x 0.5	1
8	AL153	MZ335-0930	46683300930	MZ- Kroužek	1
9	TMA10	MZ335-0002		MZ- Hlava s distanční podložkou z PTFE*	1
	TMA10/C	MZ335-1013		MZ- Hlava s keramickou distanční podložkou	1
	TMA10/P	MZ335-0012		MZ- Hlava s distanční podložkou s dlouhou životností	1
10	TMA20	MZ335-1014		MZ- Hlava s distanční vložkou z PTFE*	1
	TMA20/P	MZ335-0015		MZ- Hlava s distanční podložkou s dlouhou životností	1
	TMA20/C	MZ335-0016		MZ- Hlava s keramickou distanční podložkou	1
11	TMA30	MZ335-0017		MZ- Hlava s/PTFE distanční podložkou	1
	TMA30/P	MZ335-0018		MZ- Hlava s distanční podložkou s dlouhou životností	1
	TMA30/C	MZ335-0019		MZ- Hlava s keramickou distanční podložkou	1

* PolyTetraFluoroEtylen je polymer na bázi fluorouhlíku a běžně se označuje zkratkou PTFE. Značku Teflon® PTFE vyrábí pouze společnost DuPont a společnost Top Lantis ji neprodává.

Společnost Top Lantis nakupuje jiné značky PTFE od různých vysoce kvalitních výrobců

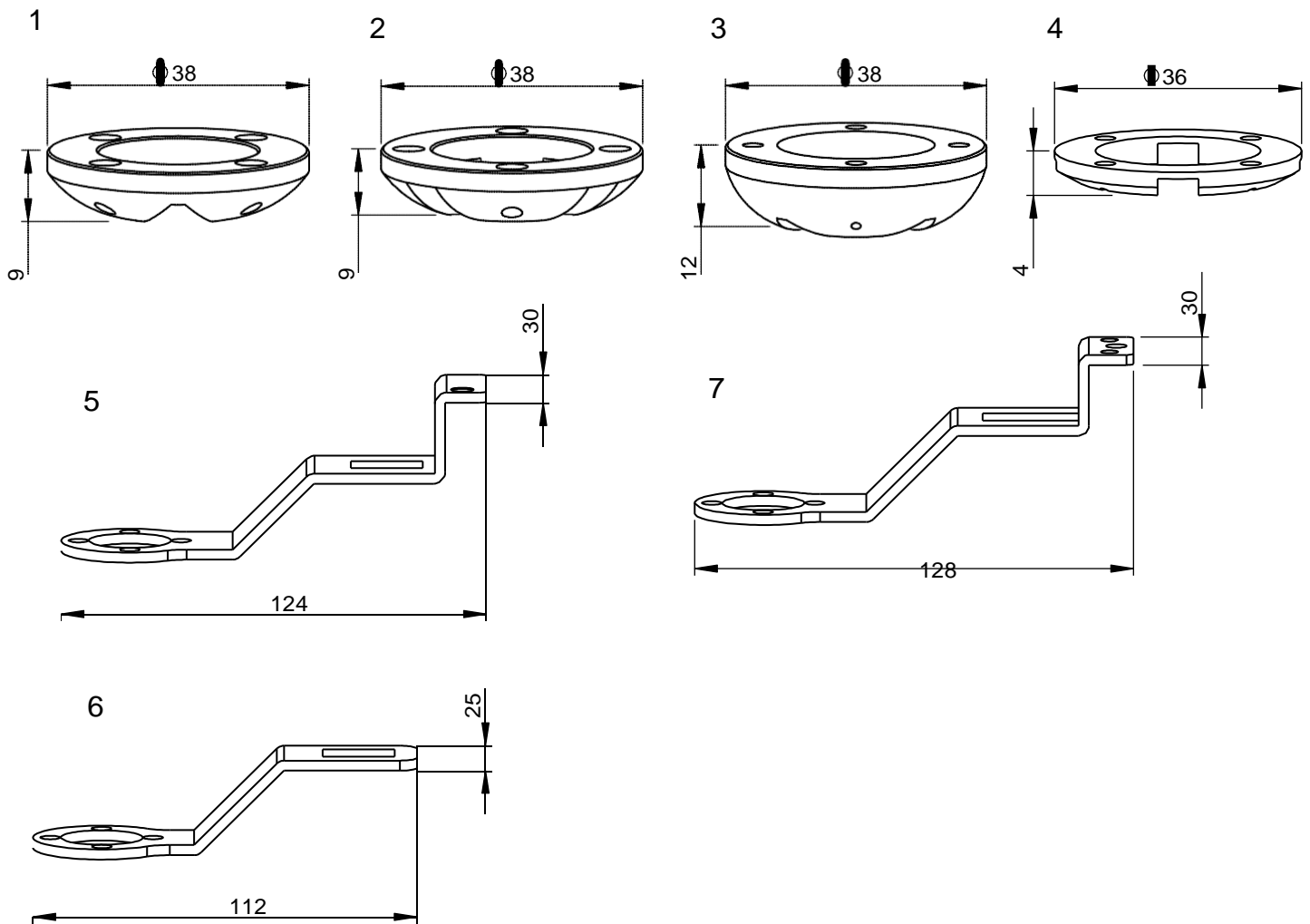

Cons. (not to scale)

Obj.č. Top Lantis	Centricut číslo	Referenční číslo	Popis	Pkg qty	
1	AL10	MZ309-5080	46602350080	MZ- Mosazná patka pro Stylus H9	1
	AL15	MZ309-1043	46572301043	MZ- Ocelová patka pro Stylus H9	1
	AL16	MZ309-1045	46572301045	MZ- PTFE patka pro Stylus H9*	1
2	AL132	MZ309-0001		MZ- Mosazná patka pro Stylus H9	1
3	AL17	MZ309-1041	46572301041, 46602350070	MZ- Mosazná patka pro Stylus H12	1
	AL59	MZ309-1042	46572301042, 46572301041S	MZ- Ocelová patka pro Stylus H12	1
4	AL117	MZ309-0520	46512300520	MZ- Mosazná patka pro Stylus H4	1
5	AL66	MZ309-0580	36602300580	MZ- Rameno stylusu se šroubem M6	1
6	AL60	MZ309-0560	36602300560, 36682300050	MZ- Rameno stylusu	1
7	AL167	MZ309-0281	36682300281	MZ- Rameno stylusu se šroubem M6 a M5	1
		MZ309-001 (nezobrazeno)	68057488	MZ- Šrouby pro nožičky stylusu (10 ks)	10

*PolyTetraFluoroEtylen je polymer na bázi fluorouhlíku a běžně se označuje zkratkou PTFE. Značku Teflon® PTFE vyrábí pouze společnost DuPont a společnost Top Lantis ji neprodává.

Společnost Top Lantis nakupuje jiné značky PTFE od různých vysoce kvalitních výrobců

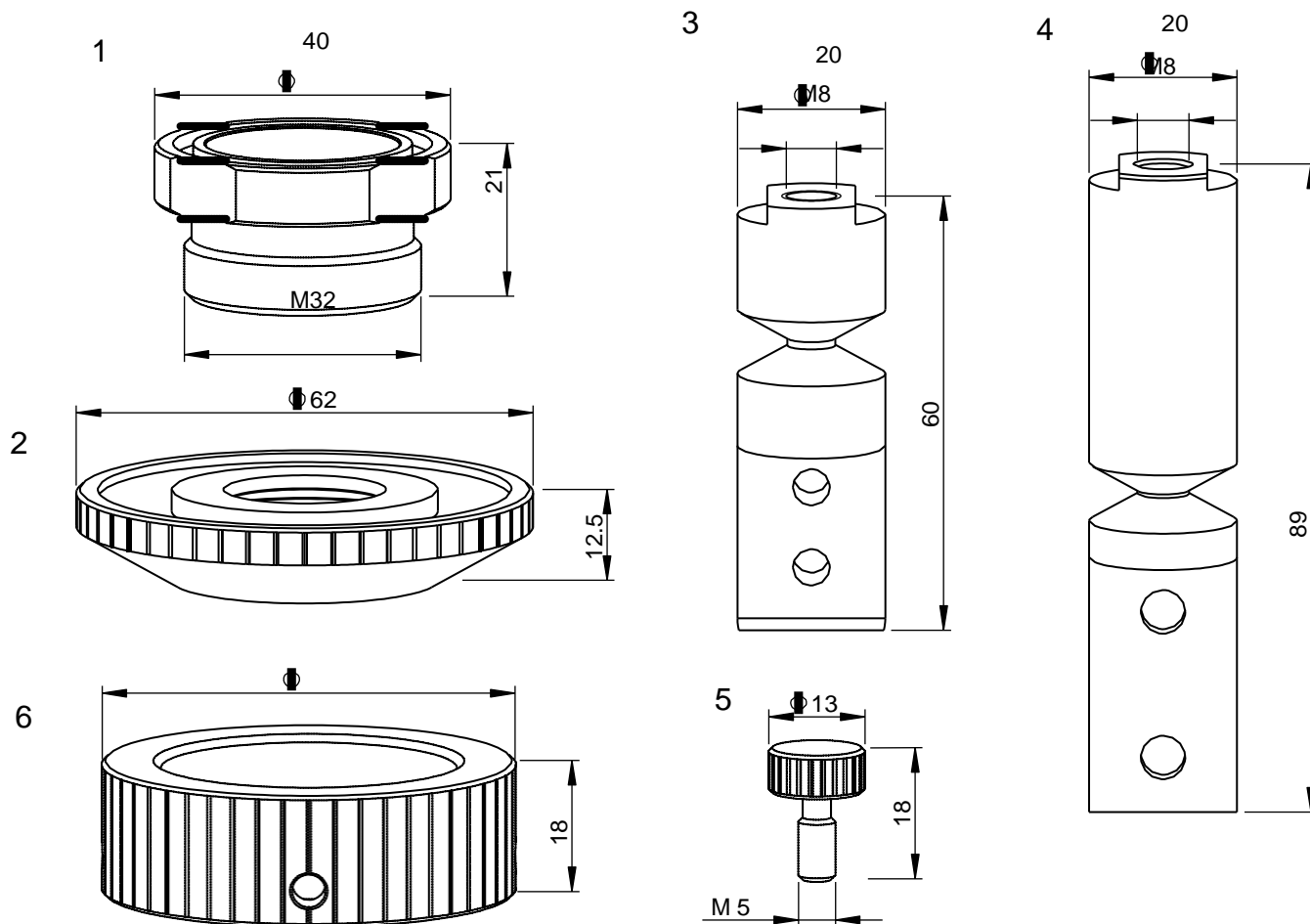

Spotřební materiál

Obj.č. Top Lantis	Centricut číslo	Referenční číslo	Popis	Pkg qty	
1	AL63	MZ309-0080	46523300080	MZ-Základna	1
	AL97	MZ309-3200 (nezobrazeno)		MZ-O-kroužek vnější základny	1
	AL98	MZ309-2200 (nezobrazeno)		MZ-O-kroužek vnitřní základny	1
2	AL57	MZ309-0030	46683300030	MZ-Přidržovač	1
3	AL14	MZ309-0280	36682300280, 36673300280	MZ-Odlamovací tyč L60-M8	1
4	AL12	MZ309-0550	36602300230	MZ-Odlamovací tyč L89-M8	1
5	AL152	MZ335-0320	46683300032, 46603300032	MZ-Šroub M5 x 0.5	1
6	AL153	MZ335-0930	46683300930	MZ-Kroužek	1

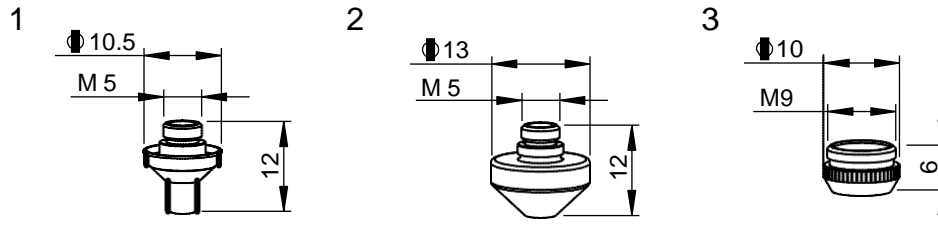

Spotřební materiál

Obj.č. Top Lantis	Centricut číslo	Referenční číslo	Popis	Pkg qty
L30554	PT347-0005X	46713300290-10	PT-Tryska 3D, 1.0 mm (10 ks)*	10
L555	PT347-0290-1.2	46713300290-12	PT-Tryska 3D, 1.2 mm	1
L30555	PT347-0090X	46713300290-12	PT-Tryska 3D, 1.2 mm (10 ks)	10
L30556	PT347-0290X	46713300290-15, P0352-381-00015	PT-Tryska 3D, 1.5 mm (10 ks)*	10
1 L30557	PT347-0118X	P0352-377-00018	PT-Tryska 3D, 1.8 mm (10 ks)	10
L30558	PT347-0280X	46713300310, P0352-382-00020	PT-Tryska 3D, 2.0 mm (10 ks)*	10
L30560	PT347-0001X	46713300280-25	PT-Tryska 3D, 2.5 mm (10 ks)*	10
L30563	PT347-0002X	46713300280-30, 46713300430	PT-Tryska 3D, 3.0 mm (10 ks)*	10
L30564	PT347-0035X	46713300280-35	PT-Tryska 3D, 3.5 mm (10 ks)*	10
L30576	PT347-0004X	P0352-386-00010	PT-Tryska 2D, 1.0 mm (10 ks)	10
L30577	PT347-0012X	46713300310	PT-Tryska 2D, 1.2 mm (10 ks)	10
2 L30578	PT347-0310X	P0352-386-00015	PT-Tryska 2D, 1.5 mm (10 ks)*	10
L30580	PT347-0300X	46713300300, P0352-387-00020	PT-Tryska 2D, 2.0 mm (10 ks)*	10
L30581	PT347-0003X	46713300300-25	PT-Tryska 2D, 2.5 mm (10 ks)*	10
L30582	PT347-0006X	46713300300-30	PT-Tryska 2D, 3.0 mm (10 ks)*	10
3 AL160	PT347-0320	46713300321, P0352-311-00001	PT-Union Matice, Vespel	1

* Centricut díly jsou k dispozici v jednotlivých baleních. Chcete-li objednat jednotlivá balení, odstraňte písmeno "X" na konci čísla dílu (např. AM123-4567X bude AM123-4567). Pro díly Top Lantis dostupné v jednotlivých baleních. Chcete-li objednat jednotlivá balení, odstraňte znak "30" za písmenem L v čísle dílu (např. L301401X by bylo L401X).

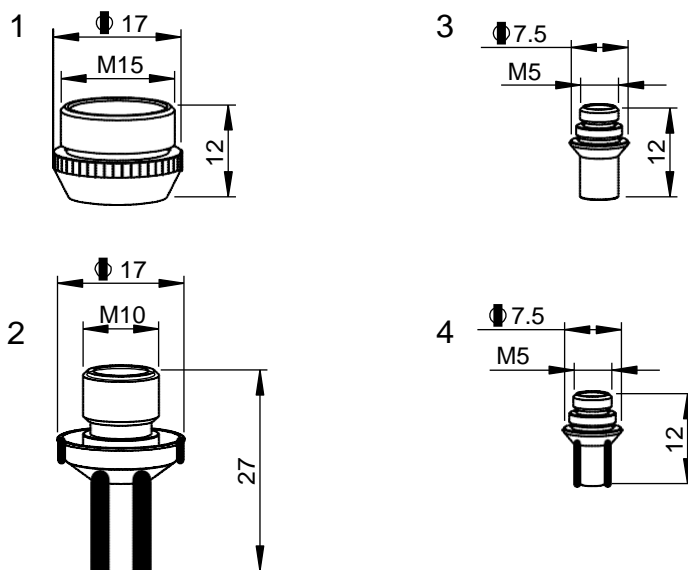

Spotřební materiál

Obj.č. Top Lantis	Centricut číslo	Referenční číslo	Popis	Pkg qty	
1	AL337	MZ332-1280	46713331280	MZ-Matice, Vespel	1
2	L301300	MZ332-1305X		MZ-Tryska 3D, 1.0 mm (10 ks)*	10
	L301295	MZ332-1320X	46713331320	MZ-Tryska 3D, 1.2 mm (10 ks)*	10
	L301296	MZ332-1310X	46713331310	MZ-Tryska 3D, 1.5 mm (10 ks)*	10
	L301301	MZ332-1301X		MZ-Tryska 3D, 1.8 mm (10 ks)*	10
	L301297	MZ332-1300X	46713331300	MZ-Tryska 3D, 2.0 mm (10 ks)*	10
	L301298	MZ332-1330X	46713331330	MZ-Tryska 3D, 2.5 mm (10 ks)*	10
	L301299	MZ332-1290X	46713331290	MZ-Tryska 3D, 3.0 mm (10 ks)*	10
3	L30482	PT347-1013X	281013, P0352-325-00015	PT-Tryska ZK, 1.5 mm (10 ks)	10
	L30483	PT347-0899X	280899, P0352-326-00018	PT-Tryska ZK, 1.8 mm (10 ks)	10
	L30484	PT347-0044X	350044.3, P0352-327-00020	PT-Tryska ZK, 2.0 mm (10 ks)*	10
	L30485	PT347-1025X	350044.3, P0352-328-00025	PT-Tryska ZK, 2.5 mm (10 ks)*	10
4	L30486	PT347-1006X	281006, P0352-333-00010	PT-Tryska KK, 1.0 mm (10 ks)	10
	L30488	PT347-1031X	281031, P0352-335-00015	PT-Tryska KK, 1.5 mm (10 ks)*	10
	L30489	PT347-0898X	280898, P0352-336-00018	PT-Tryska KK, 1.8 mm (10 ks)	10
	L30490	PT347-1020X	P0352-336-00020	PT-Tryska KK, 2.0 mm (10 ks)*	10

* Centricut díly jsou k dispozici v jednotlivých baleních. Chcete-li objednat jednotlivá balení, odstraňte písmeno "X" na konci čísla dílu (např. AM123-4567X bude AM123-4567). Pro díly Top Lantis dostupné v jednotlivých baleních. Chcete-li objednat jednotlivá balení, odstraňte znak "30" za písmenem L v čísle dílu (např. L301401X by bylo L401X).

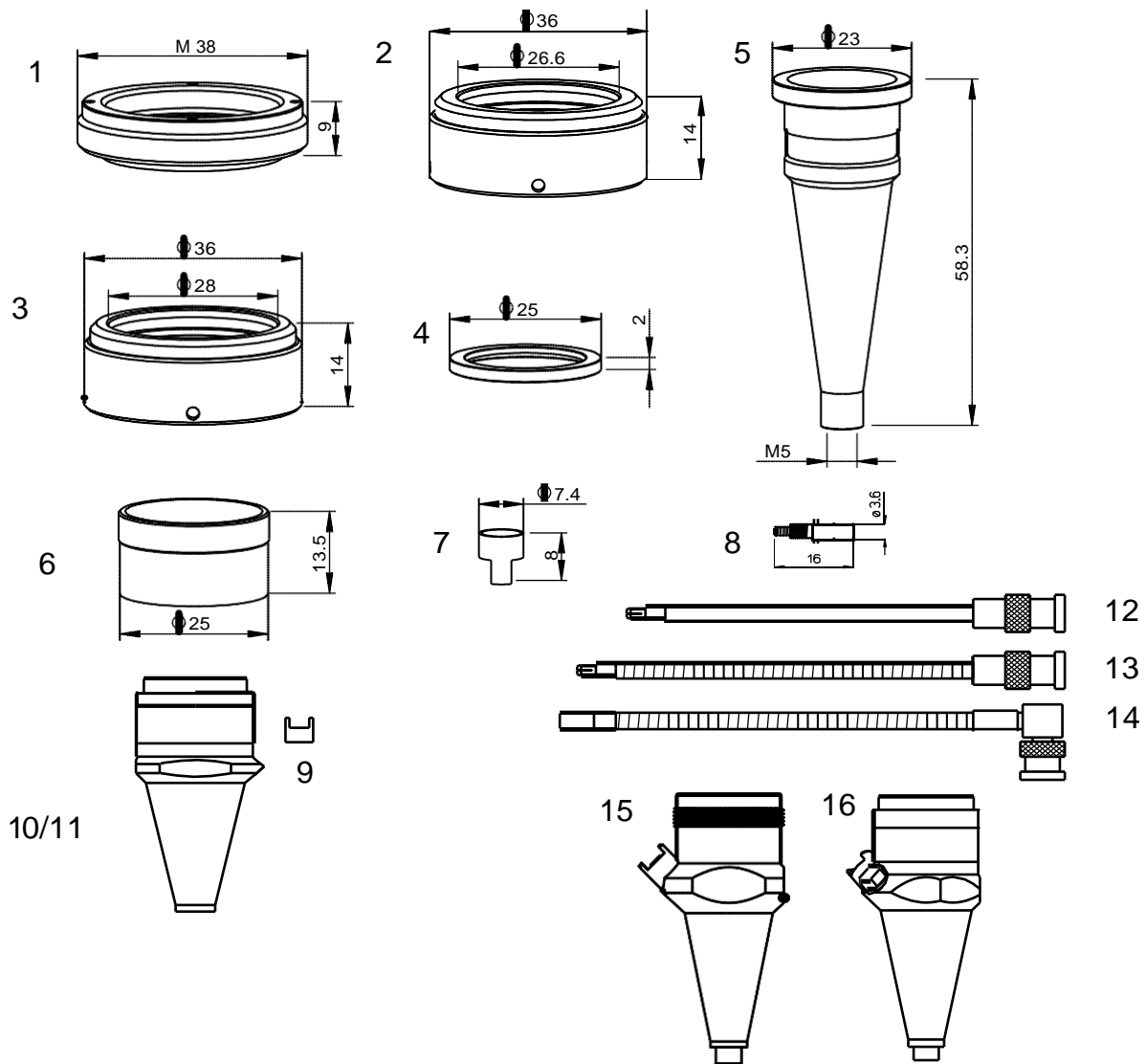

Spotřební materiál

Obj.č. Top Lantis	Centricut číslo	Referenční číslo	Popis	Pkg qty
1 AL198	PT347-4297	P0492-702-00001, 29100021	PT-Vnější tělo izolačního kroužku	1
	AM326-6453 (neobrazeno)		AM-O-kroužek pro vnější trysku	1
2 AL218	PT347-0008	46713330200	PT-Vnější tělo izolačního kroužku (Precitec)	1
3 AL221	PT347-0920	46713330920	PT-Vnější tělo izolačního kroužku (Mazak)	1
4 AL350	PT347-350	46713330960	PT-Isolační kroužek, vnitřní kužel	1
5 AL349	PT347-349	46713330930	PT-Vnitřní kužel senzoru	1
6 AL353	PT347-0940	46713330940	PT-Pojistný kroužek	1
7 AL256	PT347-0009	46713300390	PT-Ochranný kryt konektoru	1
8 AL354	PT347-1111	46713331111	PT-Konektor s pružinou	1
9 AL356	PT347-9006	46713331240	PT-Konektorový kelímek, HNP	1
10 AL351	PT347-1240	46713331240	PT-Vnější tělo hořáku	1
11 AL369	PT347-0369		PT-Kompletní vnější hořák (PT347-1240/1111/9006)	1
12 AL204	PT347-0101	P0360-100-00500, 46713300100	PT- Připojovací kabel hlavy snímače OEM	1
13 AL257	PT347-1386	281386, P0360-155-00500	PT- Kabel s elektrodami	1
14 AL358	PT347-0181	46743300181	PT-Senzorový kabel	1
15	PT347-3323	567123323A1	PT-Senzorový kabel HNP	1
16 AL211	PT347-0007	P0354-110-00001	PT-Senzorový kabel HNZ	1

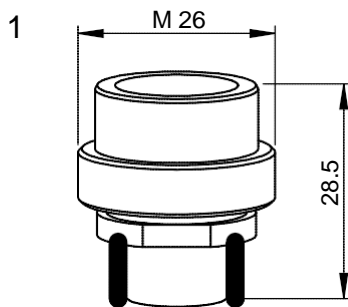

Spotřební materiál

Obj.č. Top Lantis	Centricut číslo	Referenční číslo	Popis	Pkg qty
1 AL11	MZ321-0510	46603350510	MZ-Tělo adaptéru trysky	1

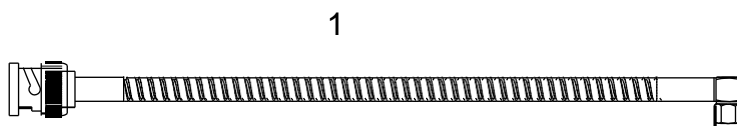

Spotřební materiál

Obj.č. Top Lantis	Centricut číslo	Referenční číslo	Popis	Pkg qty
1	MZ335-1330A	46683301330	MZ-Senzorový kabel, 305 mm (12") chráněný	1
	MZ335-1980A	46683301980, 46683301982	MZ-Senzorový kabel, 280 mm (11") chráněný	1
AL620	MZ335-0111A (nezobrazeno)	46743300111	MZ-Senzorový kabel, 280 mm (11") chráněný	1
AL621	MZ335-0181A (nezobrazeno)	46743300181	MZ-Senzorový kabel, 317.5 mm (12.5") chráněný	1
AL105	MZ335-5320 (nezobrazeno)	46143355320	MZ-Senzorový kabel, 70 mm (2.8") chráněný	1
AL623	MZ335-630A (nezobrazeno)		MZ-Senzorový kabel, 630 mm (25") chráněný	1
AL605	MZ335-HNPS (nezobrazeno)	HNPS	MZ-Senzorový kužel, HNP krátká verze	1

Spotřební materiál

Obj.č. Top Lantis	Centricut číslo	Referenční číslo	Popis	Pkg qty
	BY328-3884 (nezobrazeno)	333884	BY-Šrouby, plastové (2 pcs)	2
	AM313-2023 (nezobrazeno)	71232023	AM-Filtr vakuového čerpadla AM-Vacuum	1

1

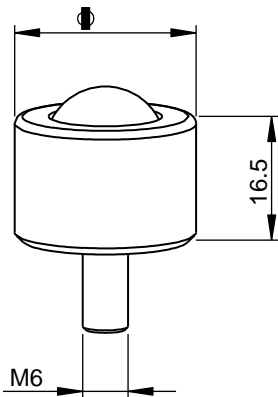

2

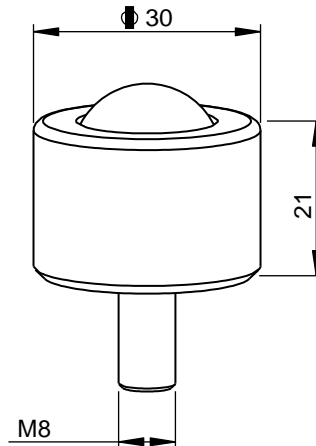

3

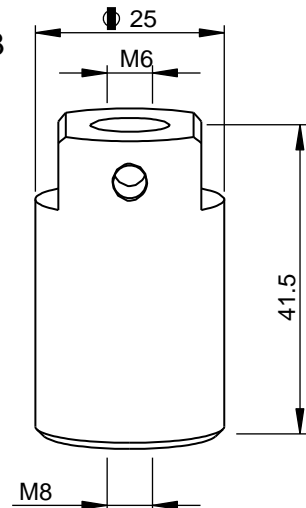

4

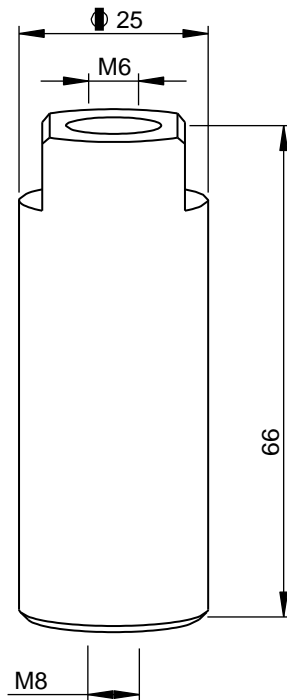

5

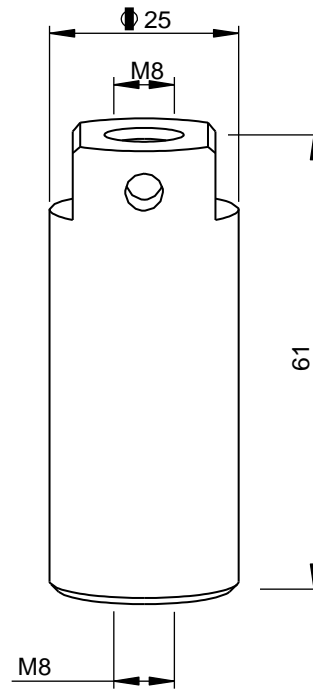

Spotřební materiál

Obj.č. Top Lantis	Centricut číslo	Referenční číslo	Popis	Pkg qty
1 AL61	MZ309-Z580	Z21KV000580	MZ-Kulička s válečkem M6, 25 mm	1
1 AL3061	MZ309-Z580X	Z21KV000580	MZ-Kulička s válečkem M6, 25 mm (10 ks)	10
1 AL325	MZ309-Z580B	Z21KV000580	MZ-Kulička s válečkem M6, 25 mm	1
2 AL210	MZ309-1160	Z21ZZ001160	MZ-Kulička s válečkem M8, 30 mm	1
3 AL62	MZ309-0321	46575100321	MZ-Blok, L41.5 nerezová ocel	1
4 AL134	MZ309-0050	46705100050	MZ-Blok, L66 nerezová ocel	1
5 AL324	MZ309-0324		MZ-Blok, nerezová ocel	1

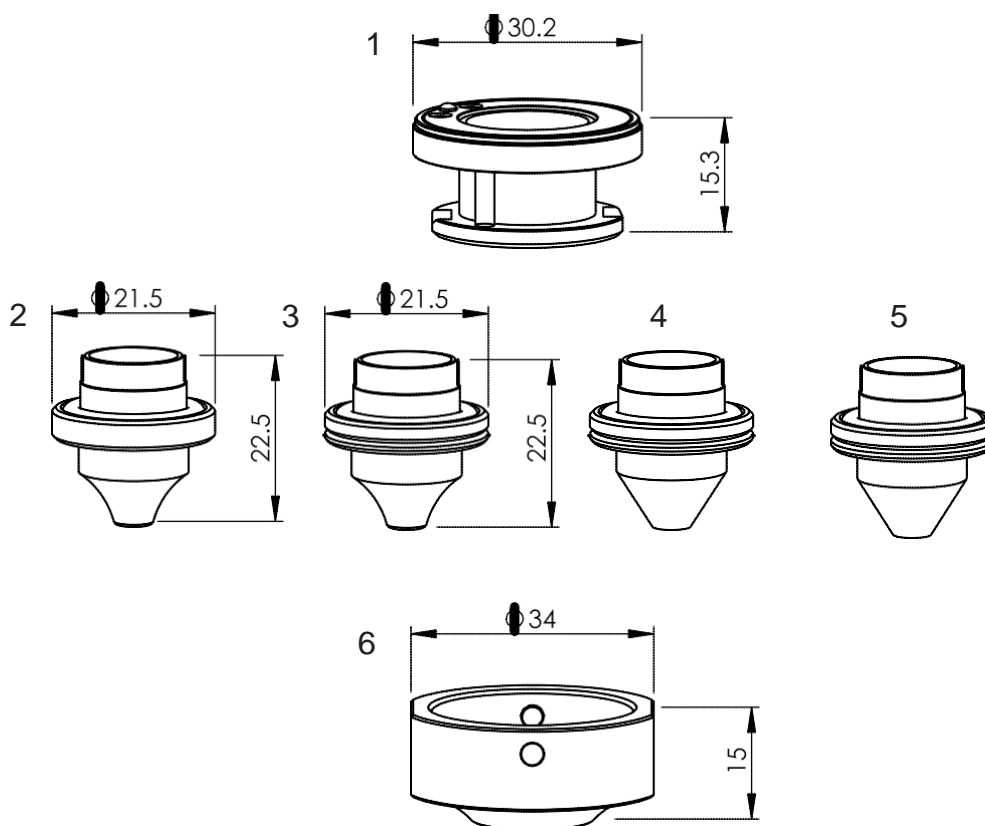

Spotřební
materiál

	Esse A part number	Centricut part number	Reference number	Description	Pkg qty
1	AL460	MB327-0311	BQ980D311G02, LX54300, LCF9400	MB-Držák trysky, EX izolace	1
2	L1620	MB327-1620	BQ983D150-H01, LX53100, LT09800	MB-Tryska s o-kroužkem, 1.0 mm	1
	L1633	MB327-1633	BQ983D314-H01, LX69900, W1660-NC	MB-Tryska s o-kroužkem, 1.4 mm	1
3	L1621	MB327-1621	BQ983D151-H01, LX53200, LT09900	MB-Tryska s o-kroužkem, 1.2 mm	1
4	L1622	MB327-1622	BQ983D152-H01, LT10000	MB-Tryska s o-kroužkem, 1.7 mm	1
5	L1623	MB327-1623	BQ983D153-H01, W1628-NC	MB-Tryska s o-kroužkem, 1.5 mm	1
	L1624	MB327-1624	BQ983D153-H02, W1629-NC	MB-Tryska s o-kroužkem, 2.0 mm	1
	L1625	MB327-1625	BQ983D314-H03, LX53500, BQ983D153-H03, LT10100	MB-Tryska s o-kroužkem, 2.5 mm	1
	L1626	MB327-1626	BQ983D151-H04, BQ983D153-H04, LT10200	MB-Tryska s o-kroužkem, 3.0 mm	1
	L1627	MB327-1627	BQ983D152-H05, BQ983D153-H05, LT10300	MB-Tryska s o-kroužkem, 3.5 mm	1
6	AL467	MB327-0328	BQ980D328G01, LT10700	MB-Vnější tryska EX pro jednu trysku MB	1

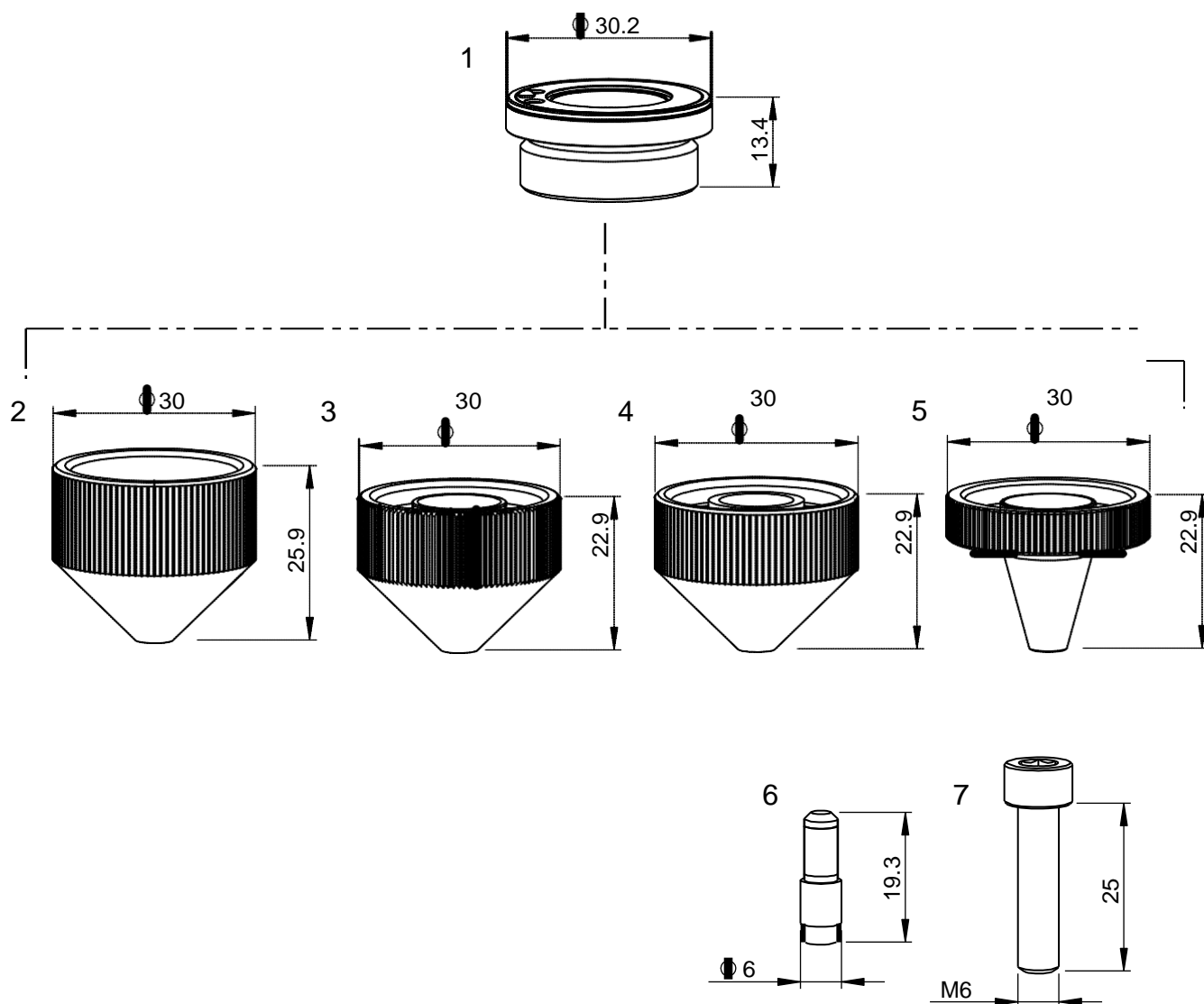

Spotřební materiál

	Obj.č. Top Lantis	Centricut číslo	Referenční číslo	Popis	Pkg qty
1	AL267	MB334-0001	P0594-860-00001, PHX-INS	MB-Držák trysky	1
	AL30388	MB334-W290X (not shown)	W290, 71800107	MB-O-kroužek (10 ks)*	10
2	L398	MB334-1249	W1249	MB-Tryska, 1.0 mm	1
	L397	MB334-1256	W1256	MB-Tryska, 1.2 mm	1
	L399	MB334-1250	W1250	MB-Tryska, 1.5 mm	1
	L704	MB334-1253	W1253	MB-Tryska, 3.0 mm	1

(Pokračování na další straně)

Spotřební materiál

Obj.č. Top Lantis	Centricut číslo	Referenční číslo	Popis	Pkg qty	
3	L910	MB334-1626	W1626, W1626C	MB-Tryska, 1.0 mm	1
	L911	MB334-1627	W1627, W1627C	MB-Tryska, 1.2 mm	1
	L908	MB334-1625	W1660	MB-Tryska, 1.4 mm	1
	L912	MB334-1628	W1628	MB-Tryska, 1.5 mm	1
	L918	MB334-1661	W1661	MB-Tryska, 1.7 mm	1
	L913	MB334-1629	W1629	MB-Tryska, 2.0 mm	1
	L914	MB334-1630	W1630	MB-Tryska, 2.5 mm	1
	L915	MB334-1664	W1664	MB-Tryska, 3.0 mm	1
	L916	MB334-1665	W1665	MB-Tryska, 3.5 mm	1
	L917	MB334-1666	W1666	MB-Tryska, 4.0 mm	1
	L919	MB334-1663	W1663	MB-Tryska, 5.0 mm	1
	L910X	MB334-1626CP	W1626	MB-Tryska, 1.0 mm CP	1
	L911X	MB334-1627CP	W1627	MB-Tryska, 1.2 mm CP	1
	L912X	MB334-1628CP	W1628	MB-Tryska, 1.5 mm CP	1
	L918X	MB334-1661CP		MB-Tryska, 1.7 mm CP	1
	L913X	MB334-1629CP	W1629	MB-Tryska, 2.0 mm CP	1
	L914X	MB334-1630CP	W1630	MB-Tryska, 2.5 mm CP	1
	L915X	MB334-1664CP	W1664	MB-Tryska, 3.0 mm CP	1
	L919X	MB334-1663CP		MB-Tryska, 5.0 mm CP	1
4	L1078	MB334-1626B	W1626B	MB-Tryska nízkotlaká, 1.0 mm	1
	L1079	MB334-1627B	W1627B	MB-Tryska nízkotlaká, 1.2 mm	1
	L1080	MB334-1628B	W1628B	MB-Tryska nízkotlaká, 1.5 mm	1
	L1081	MB334-1629B	W1629B	MB-Tryska nízkotlaká, 2.0 mm	1
	L1084	MB334-1665B	W1665B	MB-Tryska nízkotlaká, 3.5 mm	1
5	L1716	MB334-1632	NCW1627C	MB-Úzký kužel trysky, 1.2 mm	1
	L1719	MB334-1634		MB-Úzký kužel trysky, 2.5 mm	1
6	AL345	AM416-0009	71800009, P921K000P25, JPZA5-6, LC47400	AM-Bezpečnostní kolík	1
7	AL346	AM416-A005	71800008, L249OA005, LC50700, P903K001P72, LQ36200	AM-Bezpečnostní šroub	1

* Centricut díly jsou k dispozici v jednotlivých baleních. Chcete-li objednat jednotlivá balení, odstraňte písmeno "X" na konci čísla dílu (např. AM123-4567X bude AM123-4567). Pro díly Top Lantis dostupné v jednotlivých baleních. Chcete-li objednat jednotlivá balení, odstraňte znak "30" za písmenem L v čísle dílu (např. L301401X by bylo L401X).

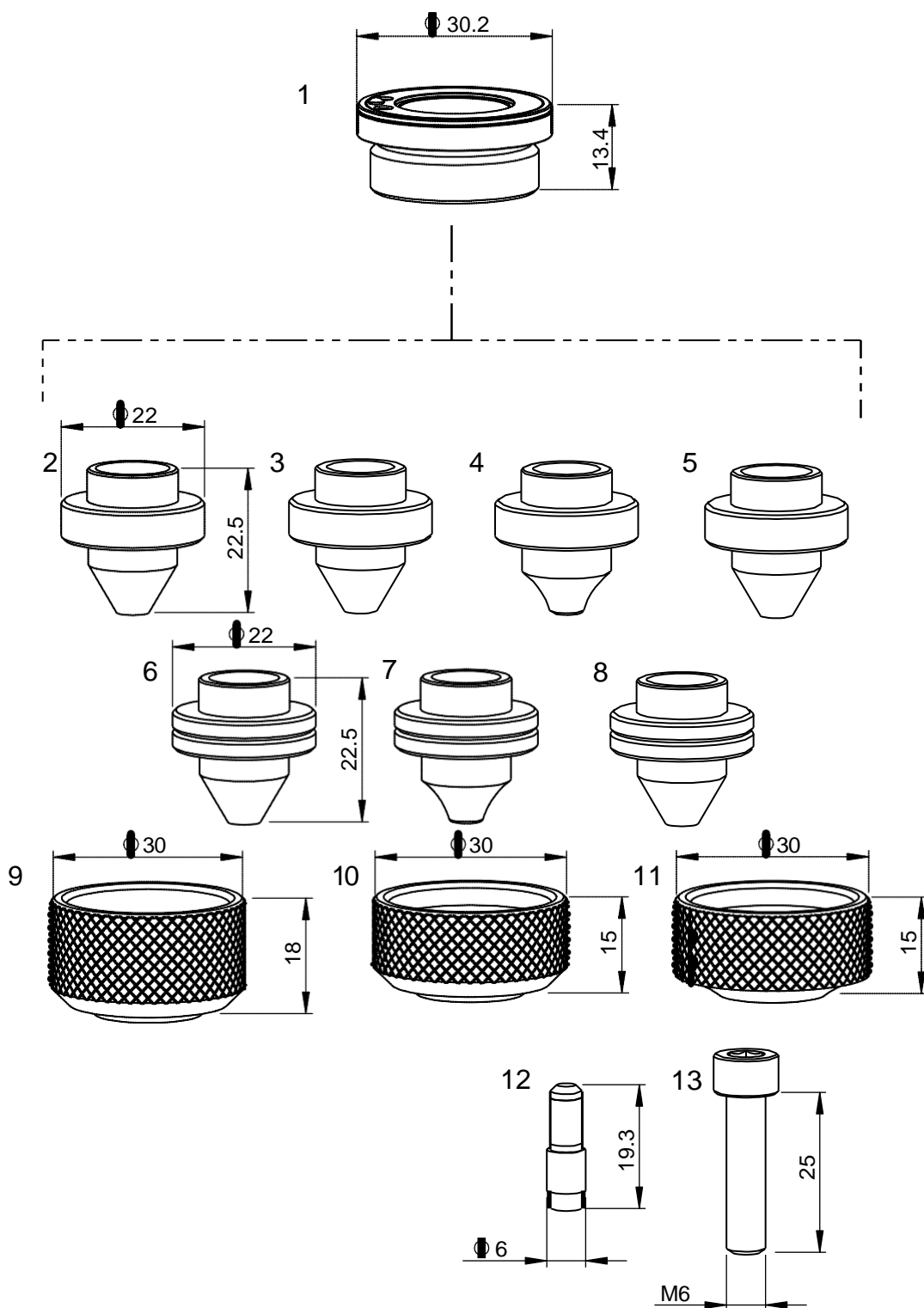

Spotřební materiál

Obj.č. Top Lantis	Centricut číslo	Referenční číslo	Popis	Pkg qty
1 AL267	MB334-0001	P0594-860-00001, PHX-INS	MB-Držák trysky	1
AL388	MB334-W290 (nevizobrazeno)	W290, 71800107	MB-O-kroužek	1

(Pokračování na další straně)

Spotřební materiál

	Obj.č. Top Lantis	Centricut číslo	Referenční číslo	Popis	Pkg qty
2	L1131	AM326-0017		AM-Tryska, 1.7 mm	1
	L1134	AM326-0018	71800018, BQ943D157H01	AM-Tryska, 1.5 mm	1
	L1135	AM326-0019	71800019, BQ943D157H02	AM-Tryska, 2.0 mm	1
	L1136	AM326-0020	71800020, BQ943D157H03	AM-Tryska, 2.5 mm	1
	L1137	AM326-0021	71800021, BQ943D157H04	AM-Tryska, 3.0 mm	1
	L1138	AM326-0022	71800022, BQ943D596H01	AM-Tryska, 3.5 mm	1
	L1139	AM326-0023		AM-Tryska, 4.0 mm	1
3	L1125	AM387-0016	71800016, BQ943D897H01, W18Q94389701	AM-Tryska HV, 1.0 mm	1
	L1128	AM387-1901	W18Q93309101	AM-Tryska HV, 2.5 mm	1
	L1129	AM387-1902	W18Q93309102	AM-Tryska HV, 3.0 mm	1
4	L1126	AM387-0001	BQ933D283H01	AM-Tryska s radiusem bez drážky, 1.0 mm	1
5	L354	MB327-327-1	W777	MB-Tryska, 1.0 mm	1
	L363	MB327-777	W777-1.2	MB-Tryska, 1.2 mm	1
	L355	MB327-266	W266	MB-Tryska, 1.5 mm	1
	L356	MB327-267	W267	MB-Tryska, 2.0 mm	1
	L357	MB327-776	W776	MB-Tryska, 2.5 mm	1
	L358	MB327-268	W268	MB-Tryska, 3.0 mm	1
	L359	MB327-268-3.5	W268-3.5	MB-Tryska, 3.5 mm	1
6	L965	MB327-0010		MB-Tryska, 1.0 mm	1
	L966	MB327-0012		MB-Tryska, 1.2 mm	1
	L967	MB327-0015		MB-Tryska, 1.5 mm	1
	L964	MB327-0017		MB-Tryska, 1.7 mm	1
	L968	MB327-0020		MB-Tryska, 2.0 mm	1
	L969	MB327-0025		MB-Tryska, 2.5 mm	1
7	L1130	AM387-0017	71800017, BQ943D269H01, W18Q93326901	AM-Tryska HV s radiusem, 1.2 mm	1
8	L1132	AM387-2701	W18Q93302701	AM-Tryska HV, 1.7 mm	1
9	AL116	MB327-263	W263	MB-Matice trysky	1
10	AL240	MB327-263S	P0593-865-00001	MB-Matice trysky krátká	1
11	AL269	AM367-0269	71800026, BQ933D94H01	AM-Matice trysky krátká	1
12	AL345	AM416-0009	71800009, P921K000P25, JPZA5-6, LC47400	AM-Bezpečnostní kolík	1
13	AL346	AM416-A005	71800008, L249OA005, LC50700, P903K001P72, LQ36200	AM-Bezpečností šroub	1

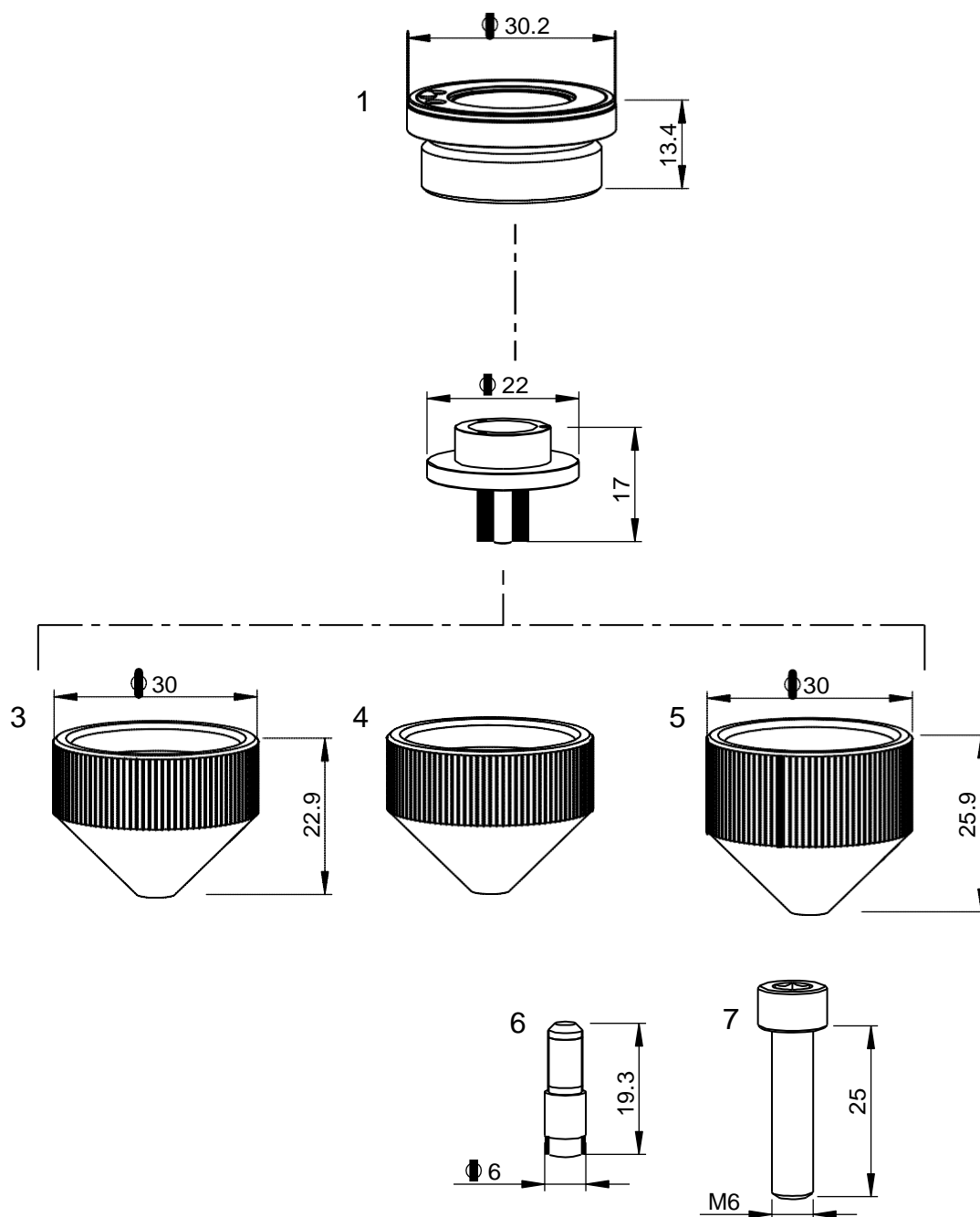

Spotřební materiál

Obj.č. Top Lantis	Centricut číslo	Referenční číslo	Popis	Pkg qty
1 AL267	MB334-0001	P0594-860-00001, PHX-INS	MB-Držák trysky	1
AL388	MB334-W290 (nezobrazeno)	W290, 71800107	MB-O-kroužek	1

(Pokračování na další straně)

Spotřební materiál

	Obj.č. Top Lantis	Centricut číslo	Referenční číslo	Popis	Pkg qty
2	L288	MB316-390	W390	MB-Vložka trysky s 4 otvory, 1.3 mm	1
	L280	MB316-270	W270	MB-Vložka trysky s 8 otvory, 1.3 mm	1
	L290	MB316-388	W388	MB-Vložka trysky s 16 otvory, 1.3 mm	1
	L291	MB316-515	W515	MB-Vložka trysky s 24 otvory, 1.5 mm	1
	L1121	MB316-1121	L1121	MB-Vložka trysky s 3 otvory, 1.5 mm	1
	L1127	MB316-1127	L1127	MB-Vložka trysky s 4 otvory, 1.5 mm	1
	L1117	MB316-1117	L1117	MB-Vložka trysky s 6 otvory, 1.5 mm	1
	L1119	AM387-0023	71800023, BQ943D156H01, W270-1.5	MB-Vložka trysky s 8 otvory, 1.5 mm	1
	L1123	AM387-0024	71800024, BQ943D156H01, BQ943D156H03	MB-Vložka trysky s 24 otvory, 1.5 mm	2
	L1122	MB316-1122	L1122	MB-Vložka trysky s 3 otvory, 2.0 mm	1
	L1116	MB316-1116	L1116	MB-Vložka trysky s 4 otvory, 2.0 mm	1
	L1118	MB316-1118	L1118	MB-Vložka trysky s 6 otvory, 2.0 mm	1
	L1120	AM387-0025	W270.2	MB-Vložka trysky s 8 otvory, 2.0 mm	1
L1124	AM387-0026	W515.2	MB-Vložka trysky s 24 otvory, 2.0 mm	1	
3	AL508	MB316-0508		MB-Tryska vnější, 1.2 mm	1
	AL510	MB316-0510		MB-Tryska vnější, 1.5 mm	1
	AL509	MB316-0509		MB-Tryska vnější, 1.7 mm	1
	AL511	MB316-0511		MB-Tryska vnější, 2.0 mm	1
	AL515	MB316-0515		MB-Tryska vnější, 2.3 mm	1
	AL512	MB316-0512		MB-Tryska vnější, 2.5 mm	1
	AL513	MB316-0513		MB-Tryska vnější, 3.0 mm	1
	AL514	MB316-0514		MB-Tryska vnější, 3.5 mm	1
4	AL239	MB316-268		MB- Krytka štítu, krátká bez stupínku	1
	AL239X	MB316-268CP		MB- Krytka štítu, krátká bez stupínku CP	1
5	AL65	MB316-269	W269	MB- Krytka štítu	1
6	AL345	AM416-0009	71800009, P921K000P25, JPZA5-6, LC47400	AM-Bezpečnostní kolík	1
7	AL346	AM416-A005	71800008, L2490A005, LC50700, P903K001P72, LQ36200	AM-Bezpečnostní šroub	1

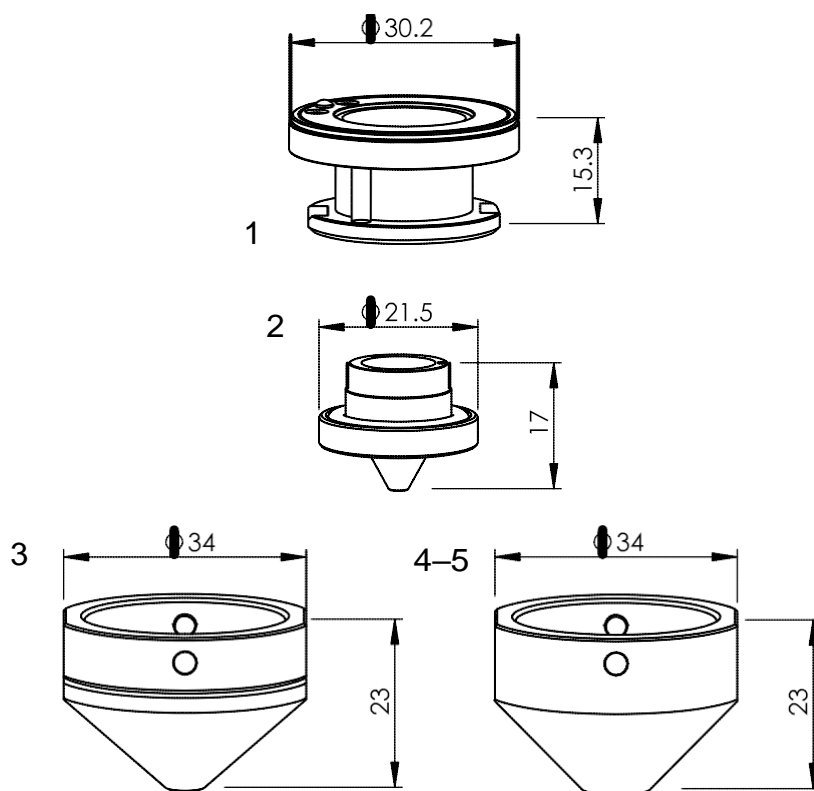

Spotřební
materiál

Obj.č. Top Lantis	Centricut číslo	Referenční číslo	Popis	Pkg qty
1 AL460	MB327-0311	BQ980D311G02, LX54300, LCF9400	MB-Držák trysky, EX izolace	1
L1748	MB327-1748		MB-Vložka trysky EX s 4 otvory a o-kroužkem, 1.3 mm	1
L1749	MB327-1749		MB-Vložka trysky EX s 3 otvory a o-kroužkem, 1.5 mm	1
L1751	MB327-1751		MB-Vložka trysky EX s 4 otvory a o-kroužkem, 1.5 mm	1
L1753	MB327-1753		MB-Vložka trysky EX s 6 otvory a o-kroužkem, 1.5 mm	1
L1755	MB327-1755	BQ983D206H03	MB-Vložka trysky EX s 8 otvory a o-kroužkem, 1.5 mm	1
2 L1757	MB327-1757	BQ983D206H04	MB-Vložka trysky EX s 24 otvory a o-kroužkem, 1.5 mm	1
L1750	MB327-1750		MB-Vložka trysky EX s 3 otvory a o-kroužkem, 2.0 mm	1
L1752	MB327-1752		MB-Vložka trysky EX s 4 otvory a o-kroužkem, 2.0 mm	1
L1754	MB327-1754		MB-Vložka trysky EX s 6 otvory a o-kroužkem, 2.0 mm	1
L1756	MB327-1756		MB-Vložka trysky EX s 8 otvory a o-kroužkem, 2.0 mm	1
L1758	MB327-1758		MB-Vložka trysky EX s 24 otvory a o-kroužkem, 2.0 mm	1
3 AL472	MB327-0472		MB-Tryska EX vnější pro materiál, 1.5 mm	1
AL473	MB327-0473		MB-Tryska EX vnější pro materiál, 2.0 mm	1
AL474	MB327-0474		MB-Tryska EX vnější pro materiál, 2.5 mm	1
AL475	MB327-0475		MB-Tryska EX vnější pro materiál, 3.0 mm	1
AL476	MB327-0476		MB-Tryska EX vnější pro materiál, 3.5 mm	1
AL468	MB327-0434	BQ980D434G01	MB-Tryska EX vnější pro tlustý materiál, 4.0 mm	1
4 AL469	MB327-4423	BQ980D442G03	MB-Tryska EX vnější, 4.0 mm	1
5 AL470	MB327-4421	BQ980D442G01	MB-Tryska EX vnější, 7.0 mm	1

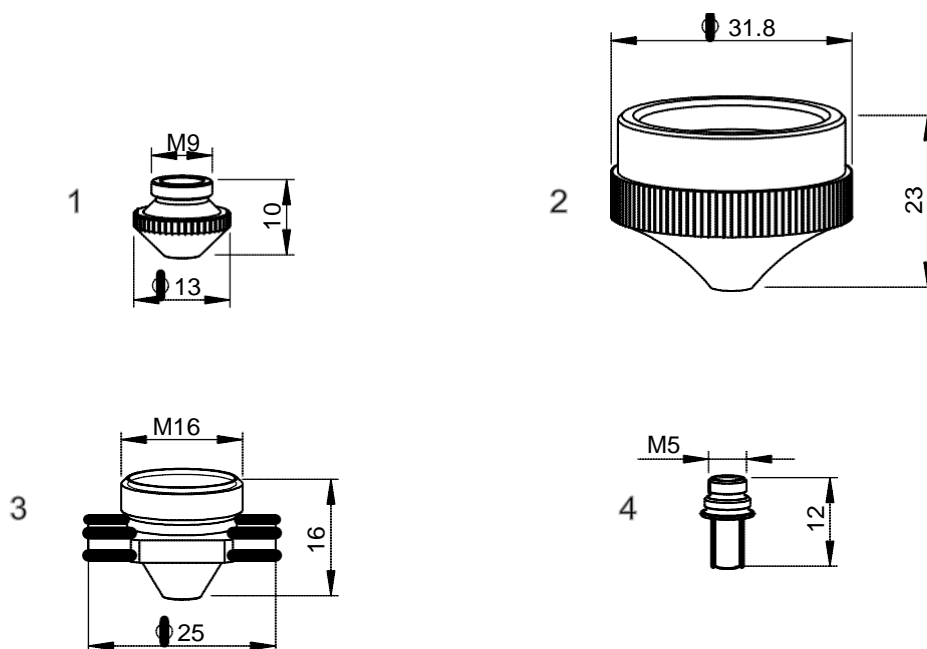

Spotřební materiál

Obj.č. Top Lantis	Centricut číslo	Referenční číslo	Popis	Pkg qty	
1	L30400	PT344-0013X	280013, P0492-441-00008, W222	PT-Tryska FP, 0.8 mm (10 ks)	10
	L401	PT344-0014		PT-Tryska FP, 1.0 mm	1
	L30401	MB336-223X	280014, P0492-442-00010, W223	MB-Tryska FP, 1.0 mm (10 ks)	10
	L30402	PT344-0015X	280015, P0492-443-00012, W228	PT-Tryska FP, 1.2 mm (10 ks)*	10
	L403	PT344-0016		PT-Tryska FP, 1.5 mm	1
	L30403	MB336-224X	280016, P0492-444-00015, W224	MB-Tryska FP, 1.5 mm (10 ks)	10
	L30543	PT344-0018X	P0492-447-00018	PT-Tryska FP, 1.8 mm (10 ks)*	10
	L544	PT344-0937		PT-Tryska FP, 2.0 mm	1
	L30544	MB336-225X	280937, P0492-445-00020, W225	MB-Tryska FP, 2.0 mm (10 ks)	10
	L545	PT344-1791		PT-Tryska FP, 2.5 mm	1
	L30545	MB336-226X	281791, P0492-446-00025, W226	MB-Tryska FP, 2.5 mm (10 ks)	10
	L547	MB336-0005		PT-Tryska FP, 3.0 mm	1
	L30547	MB336-0005X		PT-Tryska FP, 3.0 mm (10 ks)	10
	L30401X	PT344-0010CPX	280014, P0492-442-00010, W223	PT-Tryska FP, 1.0 mm CP (10 ks)	10
2	AL303	AM416-0003		AM-Tryska vnější, 2.0 mm	1
	AL304	AM416-0004		AM-Tryska vnější, 2.5 mm	1
	AL305	AM416-0005		AM-Tryska vnější, 3.0 mm	1
	AL306	AM416-0006		AM-Tryska vnější, 4.0 mm	1
3	L549	MB330-001	W001-A	MB-Tryska, 1.5 mm	1
	L550	MB330-002	W002-A	MB-Tryska, 2.0 mm	1
4	L1710	MB336-0018	BKO-NB8358H03, BQ949D117, P0352-377-00018	MB-Tryska DE M1.5* 1.8H, 1.8 mm	1

* Centricut díly jsou k dispozici v jednotlivých baleních. Chcete-li objednat jednotlivá balení, odstraňte písmeno "X" na konci čísla dílu (např. AM123-4567X bude AM123-4567). Pro díly Top Lantis dostupné v jednotlivých baleních. Chcete-li objednat jednotlivá balení, odstraňte znak "30" za písmenem L v čísle dílu (např. L301401X by bylo L401X).

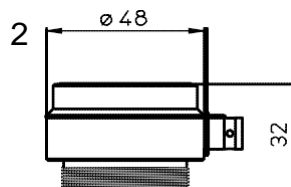
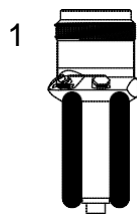

Spotřební materiál

Obj.č. Top Lantis	Centricut číslo	Referenční číslo	Popis	Pkg qty	
Sensor cones					
1	AL607	PT347-0011	P0354-140-00002	PT-Senzorový kužel HNZ (Mitsubishi)	1
2	AL604	MB334-W429A	W429A	MB-Senzorový kužel W429A	1

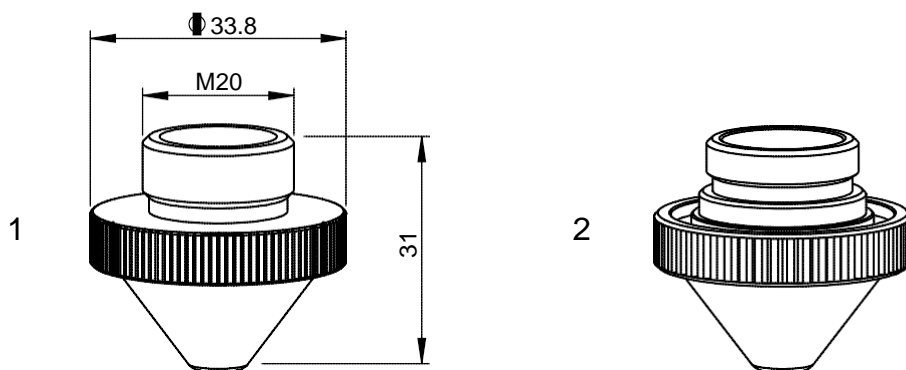

Spotřební
materiál

	Esse A part number	Centricut part number	Reference number	Description	Pkg qty
1	L455	NT401-0002		NT-Tryska, 1.2 mm	1
	L456	NT401-0003		NT-Tryska, 1.5 mm	1
	L457	NT401-0004		NT-Tryska, 2.0 mm	1
	L459	NT401-0006		NT-Tryska, 3.0 mm	1
2	L1091	NT382-3737	4R023668	NT-Tryska, 1.2 mm	1
	L1092	NT382-3904	4R020576	NT-Tryska, 1.5 mm	1
	L1095	NT382-0040		NT-Tryska, 4.0 mm	1

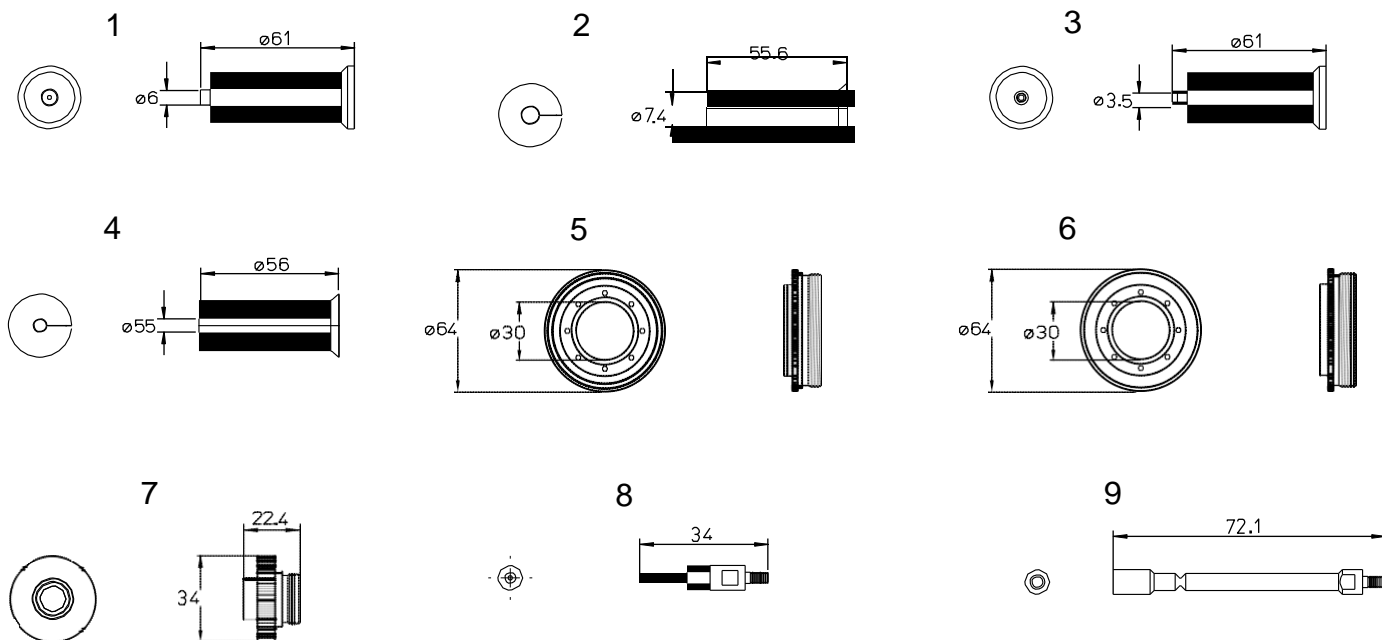

(Not to scale)

Spotřební materiál

Obj.č. Top Lantis	Centricut číslo	Referenční číslo	Popis	Pkg qty
1	NT426-0515	4R018705-001	NT-Keramická tryska, 1.5 mm (standard)	1
	NT426-0520	4R018705-002	NT-Keramická tryska, 2.0 mm (standard)	1
2	NT426-3962	4R003962-001	NT-Kryt trysky, standardní	1
3	NT426-6515	4R008865-002	NT-Keramická tryska, 1.5 mm (malá)	1
	NT426-6520	4R008865-001	NT-Keramická tryska, 2.0 mm (malá)	1
4	NT426-8866	4R008866-001	NT-Kryt trysky, malý	1
5	NT426-8415	4R018452-001	NT-Příruba (nový styl) 0.15"	1
	NT426-8430	4R018452-002	NT-Příruba (nový styl) 0.30"	1
	NT426-8450	4R032035-001	NT-Příruba (nový styl) 0.50"	1
6	NT426-9711	4R019711-001	NT-Příruba (starý styl) 0.10"	1
	NT426-4446	4R004446-001	NT-Příruba (starý styl) 0.15"	1
	NT426-6511	4R006511-001	NT-Příruba (starý styl) 0.30"	1
	NT426-0487 (nezobrazeno)	4R010487-001	NT-Příruba (2D) 0.50"	1
	NT426-2632 (nezobrazeno)	3R002632-G03	NT-Keramický držák trysky (stará verze)	1
	NT426-6928 (nezobrazeno)	3R016928-G01	NT-Keramický držák trysky (nová verze)	1
7	NT426-7758	4R037758-001	NT-Základna trysky	1
	NT426-0001 (nezobrazeno)	N-G O-RINGS	NT-O-Kroužek pro držák trysky	1
	NT426-3765 (nezobrazeno)	4R003765-001	NT-Matice trysky	1
8	NT426-3540	4R003540-001	NT-Stylus	1
9	NT426-2720	4R012720-001	NT-Stylus adaptér	1
AL624	NT426-1682 (nezobrazeno)	4R029911-001	NT-Senzorový kabel, 216 mm (8.5")	1
AL627	NT426-8677 (nezobrazeno)	4R028677-001	NT-Senzorový kabel, 508 mm (20") chráněný	1
AL625	NT426-4991 (nezobrazeno)	3-0104991	NT-Senzorový kabel, 0-0BNC/MCX, 482 mm (19")	1
AL626	NT426-7492 (nezobrazeno)	3-0117492	NT-Senzorový kabel, 90BNC/90BNC, 482 mm (19")	1

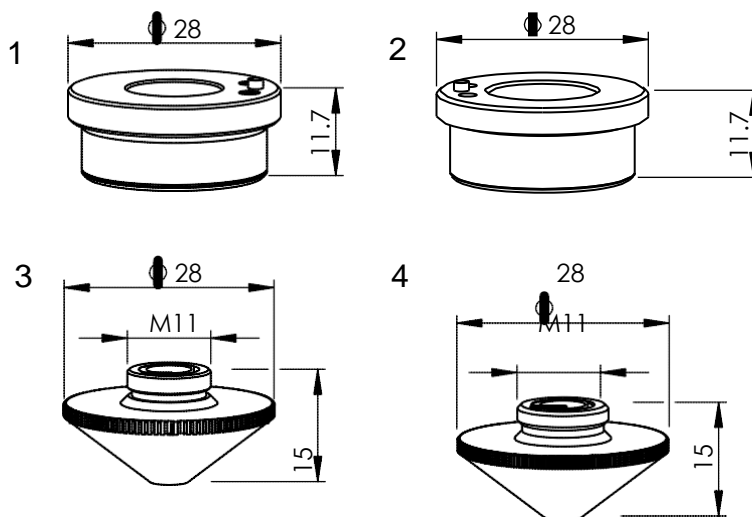

Spotřební materiál

Obj.č. Top Lantis	Centricut číslo	Referenční číslo	Popis	Pkg qty	
1	AL495	PT348-1052 <i>Doporučené</i>	P0571-1051-00001, 6930281333, 055456	PT-Držák trysky KT B2" Con	1
	AL380	PT348-1053	P0571-1051-00001, 6930281333, 055456	PT-Držák Trysky KT B2 Con	1
	AL355	PT348-1051 <i>OEM original</i>	P0571-1051-00001, 6930281333, 055456	PT-Držák trysky KT B2" Con	1
2	AL131	PT348-1330 <i>Doporučené</i>	281330, P0571-260-00001, 6930281330	PT-Držák trysky KT B2	1
	AL421	PT348-0260	281330, P0571-260-00001, 6930281330	PT-Držák trysky KT B2	1
	AL23	PT348-1330OEM <i>OEM original</i>	281330, P0571-260-00001, 6930281330	PT-Držák trysky KT B2	1
3	L30660	PT358-0010X	P40-008038-001, P0591-002-00010	PT-Dvojitá tryska, 1.0 mm/ vnitřní 1.5 mm (10 ks)*	10
	L30661-12	PT358-0112X		PT-Dvojitá tryska, 1.2 mm/ vnitřní 1.2 mm (10 ks)*	10
	L30661	PT358-0125X	P0591-002-00012, P40-008038-002	PT-Dvojitá tryska, 1.2 mm/ vnitřní 1.5 mm (10 ks)*	10
	L30672	PT358-0124X		PT-Dvojitá tryska, 1.4 mm/ vnitřní 1.5 mm (10 ks)*	10
	L30662	PT358-0015X	P40-008038-003, P0591-002-00015	PT-Dvojitá tryska, 1.5 mm/ vnitřní 1.5 mm (10 ks)*	10
	L30663	PT358-0018X	P40-008038-004, P0591-002-00018	PT-Dvojitá tryska, 1.8 mm/ vnitřní 1.5 mm (10 ks)*	10
	L30664	PT358-0020X	P0591-002-00020, P40-008038-005	PT-Dvojitá tryska, 2.0 mm/ vnitřní 1.5 mm (10 ks)*	10
	L664-18	PT358-0418		PT-Dvojitá tryska, 2.0 mm/ vnitřní 1.8 mm	1
	L30664-20	PT358-0420X		PT-Dvojitá tryska, 2.0 mm vnitřní 2.0 mm (10 ks)	10
	L30666-20	PT358-0620X		PT-Dvojitá tryska, 2.5 mm/ vnitřní 2.0 mm (10 ks)*	10
	L30667-20	PT358-0720X		PT-Dvojitá tryska, 3.0 mm/ vnitřní 2.0 mm (10 ks)*	10
	L30665	PT358-0023X	P0591-002-00023, P40-008038-006	PT-Dvojitá tryska, 2.3 mm/ vnitřní 1.5 mm (10 ks)*	10
	L30666	PT358-0007X	P40-008038-007, P0591-002-00025	PT-Dvojitá tryska, 2.5 mm/ vnitřní 1.5 mm (10 ks)*	10
	L30667	PT358-0030X	P40-008038-008, P0591-002-00030, 29100382	PT-Dvojitá tryska, 3.0 mm/ vnitřní 1.5 mm (10 ks)*	10
	L30668	PT358-0035X	P40-008038-009, P0591-002-00035, 29100384	PT-Dvojitá tryska, 3.5 mm/ vnitřní 1.5 mm (10 ks)*	10
	L669X	PT358-0008CP		PT-Dvojitá tryska, 0.8 mm/ vnitřní 1.5 mm CP	1
	L30660X	PT358-0010CPX		PT-Dvojitá tryska, 1.0 mm/ vnitřní 1.5 mm CP (10 ks)*	10
	L30661X	PT358-0125CPX		PT-Dvojitá tryska, 1.2 mm/ vnitřní 1.5 mm CP (10 ks)*	10
	L30672X	PT358-0124CPX		PT-Dvojitá tryska, 1.4 mm/ vnitřní 1.5 mm CP (10 ks)*	10
	L30662X	PT358-0015CPX		PT-Dvojitá tryska, 1.5 mm/ vnitřní 1.5 mm CP (10 ks)*	10
	L30663X	PT358-0018CPX		PT-Dvojitá tryska, 1.8 mm/ vnitřní 1.5 mm CP (10 ks)*	10
	L30664X	PT358-0020CPX		PT-Dvojitá tryska, 2.0 mm/ vnitřní 1.5 mm	10
	L30666X	PT358-0025CPX		PT-Dvojitá tryska, 2.5 mm/ vnitřní 1.5 mm CP (10 ks)*	10
	L30667X	PT358-0030CPX		PT-Dvojitá tryska, 3.0 mm/ vnitřní 1.5 mm CP (10 ks)*	10
	L30668X	PT358-0035CPX		PT-Dvojitá tryska, 3.5 mm/ vnitřní 1.5 mm CP (10 ks)*	10
	L30840	PT358-0040X	P0591-002-00040, P40-008038-010	PT-Dvojitá tryska, 4.0 mm/ vnitřní 1.5 mm (10 ks)*	10
	L840X	PT358-0040CP		PT-Dvojitá tryska, 4.0 mm/ vnitřní 1.5 mm CP	10
L30841	PT358-0045X	P40-008038-011	PT-Dvojitá tryska, 4.5 mm/ vnitřní 1.5 mm (10 ks)*	10	
L30841X	PT358-0045CPX		PT-Dvojitá tryska, 4.5 mm/ vnitřní 1.5 mm CP (10 ks)*	10	

Spotřební materiál

Obj.č. Top Lantis	Centricut číslo	Referenční číslo	Popis	Pkg qty
L30861	PT358-0050X	P0591-002-00050, P40-008038-012	PT-Dvojitá tryska, 5.0 mm/ vnitřní 1.5 mm (10 ks)*	10
L861X	PT358-0050CP		PT-Dvojitá tryska, 5.0 mm/ vnitřní 1.5 mm	1
L1925	PT358-1925		PT-Dvojitá tryska Penta, 1.0 mm	1
L1926	PT358-1926		PT-Dvojitá tryska Penta, 1.2 mm	1
L1927	PT358-1927		PT-Dvojitá tryska Penta, 1.5 mm	1
L1928	PT358-1928		PT-Dvojitá tryska Penta, 2.0 mm	1
L1929	PT358-1929		PT-Dvojitá tryska Penta, 2.5 mm	1
L1930	PT358-1930		PT-Dvojitá tryska Penta, 3.0 mm	1
L1931	PT358-1931		PT-Dvojitá tryska Penta, 3.5 mm	1
L1932	PT358-1932		PT-Dvojitá tryska Penta, 4.0 mm	1
L1933	PT358-1933		PT-Dvojitá tryska Penta, 4.5 mm	1
L1960	PT358-1960	080800219;10.03.11.05.083	PE-Tryska Penta, 3.5 mm BC	1
L1963	PT358-1963	080800220;10.03.11.05.084	PE-Tryska Penta, 5.0 mm BC	1
L1964	PT358-1964	080800218;10.03.11.09.032	PE-Tryska Penta, 6.0 mm BC	1

* Centricut díly jsou k dispozici v jednotlivých baleních. Chcete-li objednat jednotlivá balení, odstraňte písmeno "X" na konci čísla dílu (např. AM123-4567X bude AM123-4567). Pro díly Top Lantis dostupné v jednotlivých baleních. Chcete-li objednat jednotlivá balení, odstraňte znak "30" za písmenem L v čísle dílu (např. L301401X by bylo L401X).

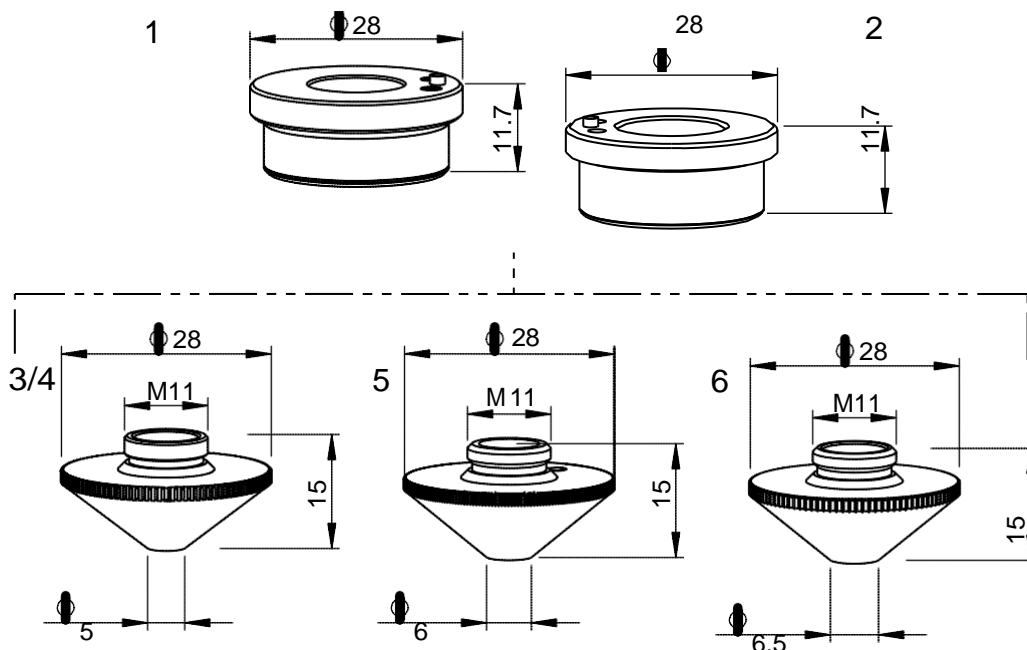

Spotřební materiál

Obj.č. Top Lantis	Centricut číslo	Referenční číslo	Popis	Pkg qty	
1	AL495	PT348-1052 Doporučené	P0571-1051-00001, 6930281333, 055456	PT-Držák trysky KT B2" Con	1
	AL380	PT348-1053	P0571-1051-00001, 6930281333, 055456	PT-Držák tryskyr KT B2 Con	1
	AL355	PT348-1051 OEM original	P0571-1051-00001, 6930281333, 055456	PT-Držák trysky KT B2" Con	1
2	AL131	PT348-1330 Doporučené		PT-Držák trysky KT B2	1
	AL421	PT348-0260	281330, P0571-260-00001, 6930281330	PT-Držák trysky KT B2	1
	AL23	PT348-1330OEM OEM original	281330, P0571-260-00001, 6930281330	PT-Držák trysky KT B2	1
3	L30935	PT345-0008X	P0591-673-00008	PT-Tryska HD, 0.8 mm (10 ks)*	10
	L30234	PT345-1548X	281548, P0591-571-00010	PT-Tryska HD, 1.0 mm (10 ks)*	10
	L30235	PT345-1549X	281549, P0591-572-00012	PT-Tryska HD, 1.2 mm (10 ks)*	10
	L30824	PT345-1555X		PT-Tryska HD, 1.4 mm (10 ks)*	10
	L30236	PT345-1463X	281463, P0591-573-00015, MX-0862	PT-Tryska HD, 1.5 mm (10 ks)*	10
	L30237	PT345-0001X	P0591-574-00018, MX-0863	PT-Tryska HD, 1.8 mm (10 ks)*	10
	L30238	PT345-1550X	281550, P0591-575-00020, MX-0864	PT-Tryska HD, 2.0 mm (10 ks)*	10
	L30239	PT345-0003X	P0591-574-00023, 29100238, P40-003805-006	PT-Tryska HD, 2.3 mm (10 ks)*	10
	L30240	PT345-1551X	281551, P0591-576-00025, MX-0865	PT-Tryska HD, 2.5 mm (10 ks)*	10
	L30936	PT345-1552X	281552, P40-003805-008	PT-Tryska HD, 2.75 mm (10 ks)*	10
	L30241	PT345-0002X	P0591-577-00030, MX-0866	PT-Tryska HD, 3.0 mm (10 ks)*	10
	L30826	PT345-0005X	P40-003805-010	PT-Tryska HD, 3.2 mm (10 ks)*	10
	L30827	PT345-0006X	29100243, P40-003805-011	PT-Tryska HD, 3.5 mm (10 ks)*	10
	L30828	PT345-0004X	P40-003805-012, P0591-578-00040	PT-Tryska HD, 4.0 mm (10 ks)*	10
	L30829	PT345-0007X		PT-Tryska HD, 4.5 mm (10 ks)*	10
	L30234X	PT345-1548CPX	281548, P0591-571-00010	PT-Tryska HD, 1.0 mm CP (10 ks)*	10
	L30235X	PT345-1549CPX	281549, P0591-572-00012	PT-Tryska HD, 1.2 mm CP (10 ks)*	10
	L30824X	PT345-1555CPX		PT-Tryska HD, 1.4 mm CP (10 ks)*	10
	L30236X	PT345-1463CPX	281463, P0591-573-00015	PT-Tryska HD, 1.5 mm CP (10 ks)*	10
	L30237X	PT345-0001CPX	281353, P0591-574-00018	PT-Tryska HD, 1.8 mm CP (10 ks)*	10
	L30238X	PT345-1550CPX	281550, P0591-575-00020	PT-Tryska HD, 2.0 mm CP (10 ks)*	10
	L30239X	PT345-0003CPX	281591, P0591-574-00023	PT-Tryska HD, 2.3 mm CP (10 ks)*	10
	L30240X	PT345-1551CPX	281551, P0591-576-00025	PT-Tryska HD, 2.5 mm CP (10 ks)*	10
	L30241X	PT345-0002CPX		PT-Tryska HD, 3.0 mm CP (10 ks)*	10
L30828X	PT345-0004CPX	P0591-578-00040	PT-Tryska HD, 4.0 mm CP (10 ks)*	10	

Spotřební materiál

Obj.č. Top Lantis	Centricut číslo	Referenční číslo	Popis	Pkg qty	
4	L1701	PT345-0050	6283300050	PT-Dvojitá tryska, 1.5 mm	1
	L1702	PT345-0060	6283300060	PT-Dvojitá tryska, 2.0 mm	1
	L1703	PT345-0070	6283300070	PT-Dvojitá tryska, 2.5 mm	1
	L1704	PT345-0080	6283300080	PT-Dvojitá tryska, 3.0 mm	1
	L1705	PT345-0090	6283300090	PT-Dvojitá tryska, 3.5 mm	1
	L1706	PT345-0100	6283300100	PT-Dvojitá tryska, 4.0 mm	1
	L1707	PT345-0110	6283300110	PT-Dvojitá tryska, 4.5 mm	1
5	L1692	PT345-0180	6283300180	PT-Tryska, 4.0 mm	1
6	L301936	PT345-1936X		PT-Velká hlava trysky HD, 4.0 mm (10 ks)*	10
	L301937	PT345-1937X	29100373	PT-Velká hlava trysky HD, 4.5 mm (10 ks)*	10
	L30830	PT345-0830X	29100374, P0591-579-00050	PT-Velká hlava trysky HD, 5.0 mm (10 ks)*	10
	L301936X	PT345-1936CPX		PT-Velká hlava trysky HD, 4.0 mm CP (10 ks)*	10
	L301937X	PT345-1937CPX		PT-Velká hlava trysky HD, 4.5 mm CP (10 ks)*	10

* Centricut díly jsou k dispozici v jednotlivých baleních. Chcete-li objednat jednotlivá balení, odstraňte písmeno "X" na konci čísla dílu (např. AM123-4567X bude AM123-4567). Pro díly Top Lantis dostupné v jednotlivých baleních. Chcete-li objednat jednotlivá balení, odstraňte znak "30" za písmenem L v čísle dílu (např. L301401X by bylo L401X).

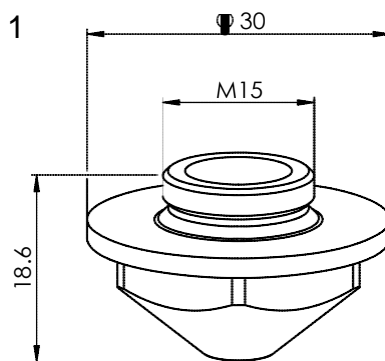

Spotřební materiál

Obj.č. Top Lantis	Centricut číslo	Referenční číslo	Popis	Pkg qty
L307110	PT400-4263X NOVÉ	P0595-94263	PT-Tryska, KTX 1.0 mm krabička po 10ti	10
L307112	PT400-2688X NOVÉ	P0595-92688	PT-Tryska, KTX 1.2 mm krabička po 10ti	10
L307115	PT400-2733X NOVÉ	P0595-92733	PT-Tryska, KTX 1.5 mm krabička po 10ti	10
L307117	PT400-2734X NOVÉ	P0595-92734	PT-Tryska, KTX 1.7 mm krabička po 10ti	10
L307120	PT400-2735X NOVÉ	P0595-92735	PT-Tryska, KTX 2.0 mm krabička po 10ti	10
L307125	PT400-2736X NOVÉ	P0595-92736	PT-Tryska, KTX 2.5 mm krabička po 10ti	10
L307130	PT400-2737X NOVÉ	P0595-92737	PT-Tryska, KTX 3.0 mm krabička po 10ti	10
L307135	PT400-2738X NOVÉ	P0595-92738	PT-Tryska, KTX 3.5 mm krabička po 10ti	10
L307140	PT400-2739X NOVÉ	P0595-92739	PT-Tryska, KTX 4.0 mm krabička po 10ti	10
L307150	PT400-2741X NOVÉ	P0595-92741	PT-Tryska, KTX 5.0 mm krabička po 10ti	10
L307208	PT400-2868X NOVÉ	P0595-92868	PT-Dvojitá tryska, KTX 0.8 mm krabička po 10ti	10
L307210	PT400-2871X NOVÉ	P0595-92871	PT-Dvojitá tryska, KTX 1.0 mm krabička po 10ti	10
L307212	PT400-2879X NOVÉ	P0595-92879	PT-Dvojitá tryska, KTX 1.2 mm krabička po 10ti	10
L307214	PT400-2881X NOVÉ	P0595-92881	PT-Dvojitá tryska, KTX 1.4 mm krabička po 10ti	10
L307215	PT400-2883X NOVÉ	P0595-92883	PT-Dvojitá tryska, KTX 1.5 mm krabička po 10ti	10
L307218	PT400-2886X NOVÉ	P0595-92886	PT-Dvojitá tryska, KTX 1.8 mm krabička po 10ti	10
L307220	PT400-2901X NOVÉ	P0595-92901	PT-Dvojitá tryska, KTX 2.0 mm krabička po 10ti	10
L307223	PT400-2904X NOVÉ	P0595-92904	PT-Dvojitá tryska, KTX 2.3 mm krabička po 10ti	10
L307225	PT400-2906X NOVÉ	P0595-92906	PT-Dvojitá tryska, KTX 2.5 mm krabička po 10ti	10
L307230	PT400-2909X NOVÉ	P0595-92909	PT-Dvojitá tryska, KTX 3.0 mm krabička po 10ti	10
L307235	PT400-2911X NOVÉ	P0595-92911	PT-Dvojitá tryska, KTX 3.5 mm krabička po 10ti	10
L307240	PT400-2913X NOVÉ	P0595-92913	PT-Dvojitá tryska, KTX 4.0 mm krabička po 10ti	10
L307245	PT400-2915X NOVÉ	P0595-92915	PT-Dvojitá tryska, KTX 4.5 mm krabička po 10ti	10
L307250	PT400-2917X NOVÉ	P0595-92917	PT-Dvojitá tryska, KTX 5.0 mm krabička po 10ti	10

Pro Adige, Durma, Ermaksan, Finn Power, GHT a Salvagnini systémy

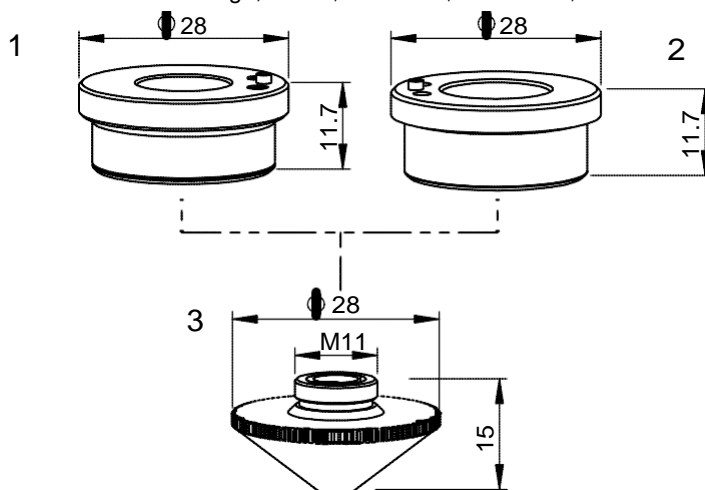

Spotřební materiál

Obj.č. Top Lantis	Centricut číslo	Referenční číslo	Popis	Pkg qty	
1	AL495	PT348-1052 Doporučené	P0571-1051-00001, 6930281333, 055456	PT-Držák trysky KT B2 ^o Con	1
	AL380	PT348-1053	P0571-1051-00001, 6930281333, 055456	PT-Držák trysky KT B2 Con	1
	AL355	PT348-1051 OEM original	P0571-1051-00001, 6930281333, 055456	PT-Držák trysky KT B2 ^o Con	1
2	AL131	PT348-1330 Doporučené	281330, P0571-260-00001, 6930281330	PT-Držák trysky KT B2	1
	AL421	PT348-0260	281330, P0571-260-00001, 6930281330	PT-Držák trysky KT B2	1
	AL23	PT348-1330OEM OEM original	281330, P0571-260-00001, 6930281330	PT-Držák trysky KT B2	1
3	L30660	PT358-0010X	P40-008038-001, P0591-002-00010	PT-Dvojitá tryska, 1.0 mm/vnitřní 1.5 mm (10 ks)*	10
	L30661-12	PT358-0112X		PT-Dvojitá tryska, 1.2 mm/ vnitřní 1.2 mm (10 ks)*	10
	L30661	PT358-0125X	P0591-002-00012, P40-008038-002	PT-Dvojitá tryska, 1.2 mm/ vnitřní 1.5 mm (10 ks)*	10
	L30672	PT358-0124X		PT-Dvojitá tryska, 1.4 mm/ vnitřní 1.5 mm (10 ks)*	10
	L30662	PT358-0015X	P40-008038-003, P0591-002-00015	PT-Dvojitá tryska, 1.5 mm/ vnitřní 1.5 mm (10 ks)*	10
	L30663	PT358-0018X	P40-008038-004, P0591-002-00018	PT-Dvojitá tryska, 1.8 mm/ vnitřní 1.5 mm (10 ks)*	10
	L30664	PT358-0020X	P0591-002-00020, P40-008038-005	PT-Dvojitá tryska, 2.0 mm/ vnitřní 1.5 mm (10 ks)*	10
	L664-18	PT358-0418		PT-Dvojitá tryska, 2.0 mm/ vnitřní 1.8 mm	1
	L30664-20	PT358-0420X		PT-Dvojitá tryska, 2.0 mm vnitřní 2.0 mm (10 ks)	10
	L30666-20	PT358-0620X		PT-Dvojitá tryska, 2.5 mm/ vnitřní 2.0 mm (10 ks)*	10
	L30667-20	PT358-0720X		PT-Dvojitá tryska, 3.0 mm/ vnitřní 2.0 mm (10 ks)*	10
	L30665	PT358-0023X	P0591-002-00023, P40-008038-006	PT-Dvojitá tryska, 2.3 mm/ vnitřní 1.5 mm (10 ks)*	10
	L30666	PT358-0007X	P40-008038-007, P0591-002-00025	PT-Dvojitá tryska, 2.5 mm/ vnitřní 1.5 mm (10 ks)*	10
	L30667	PT358-0030X	P40-008038-008, P0591-002-00030, 29100382	PT-Dvojitá tryska, 3.0 mm/ vnitřní 1.5 mm (10 ks)*	10
	L30668	PT358-0035X	P40-008038-009, P0591-002-00035, 29100384	PT-Dvojitá tryska, 3.5 mm/ vnitřní 1.5 mm (10 ks)*	10
	L669X	PT358-0008CP		PT-Dvojitá tryska, 0.8 mm/ vnitřní 1.5 mm CP	1
	L30660X	PT358-0010CPX		PT-Dvojitá tryska, 1.0 mm/ vnitřní 1.5 mm CP (10 ks)*	10
	L30661X	PT358-0125CPX		PT-Dvojitá tryska, 1.2 mm/ vnitřní 1.5 mm CP (10 ks)*	10
	L30672X	PT358-0124CPX		PT-Dvojitá tryska, 1.4 mm/ vnitřní 1.5 mm CP (10 ks)*	10
	L30662X	PT358-0015CPX		PT-Dvojitá tryska, 1.5 mm/ vnitřní 1.5 mm CP (10 ks)*	10
	L30663X	PT358-0018CPX		PT-Dvojitá tryska, 1.8 mm/ vnitřní 1.5 mm CP (10 ks)*	10
	L30664X	PT358-0020CPX		PT-Dvojitá tryska, 2.0 mm/ vnitřní 1.5 mm	10
	L30666X	PT358-0025CPX		PT-Dvojitá tryska, 2.5 mm/ vnitřní 1.5 mm CP (10 ks)*	10
	L30667X	PT358-0030CPX		PT-Dvojitá tryska, 3.0 mm/ vnitřní 1.5 mm CP (10 ks)*	10
	L30668X	PT358-0035CPX		PT-Dvojitá tryska, 3.5 mm/ vnitřní 1.5 mm CP (10 ks)*	10
	L30840	PT358-0040X	P0591-002-00040, P40-008038-010	PT-Dvojitá tryska, 4.0 mm/ vnitřní 1.5 mm (10 ks)*	10
	L840X	PT358-0040CP		PT-Dvojitá tryska, 4.0 mm/ vnitřní 1.5 mm CP	10
	L30841	PT358-0045X	P40-008038-011	PT-Dvojitá tryska, 4.5 mm/ vnitřní 1.5 mm (10 ks)*	10
	L30841X	PT358-0045CPX		PT-Dvojitá tryska, 4.5 mm/ vnitřní 1.5 mm CP (10 ks)*	10
	L30861	PT358-0050X	P0591-002-00050, P40-008038-012	PT-Dvojitá tryska, 5.0 mm/ vnitřní 1.5 mm (10 ks)*	10
	L861X	PT358-0050CP		PT-Dvojitá tryska, 5.0 mm/ vnitřní 1.5 mm	1
	L1925	PT358-1925		PT-Dvojitá tryska Penta, 1.0 mm	1
	L1926	PT358-1926		PT-Dvojitá tryska Penta, 1.2 mm	1
L1927	PT358-1927		PT-Dvojitá tryska Penta, 1.5 mm	1	
L1928	PT358-1928		PT-Dvojitá tryska Penta, 2.0 mm	1	
L1929	PT358-1929		PT-Dvojitá tryska Penta, 2.5 mm	1	
L1930	PT358-1930		PT-Dvojitá tryska Penta, 3.0 mm	1	
L1931	PT358-1931		PT-Dvojitá tryska Penta, 3.5 mm	1	
L1932	PT358-1932		PT-Dvojitá tryska Penta, 4.0 mm	1	
L1933	PT358-1933		PT-Dvojitá tryska Penta, 4.5 mm	1	

* Centricut díly jsou k dispozici v jednotlivých baleních. Chcete-li objednat jednotlivá balení, odstraňte písmeno "X" na konci čísla dílu (např. AM123-4567X bude AM123-4567). Pro díly Top Lantis dostupné v jednotlivých baleních. Chcete-li objednat jednotlivá balení, odstraňte znak "30" za písmenem L v čísle dílu (např. L301401X by bylo L401X).

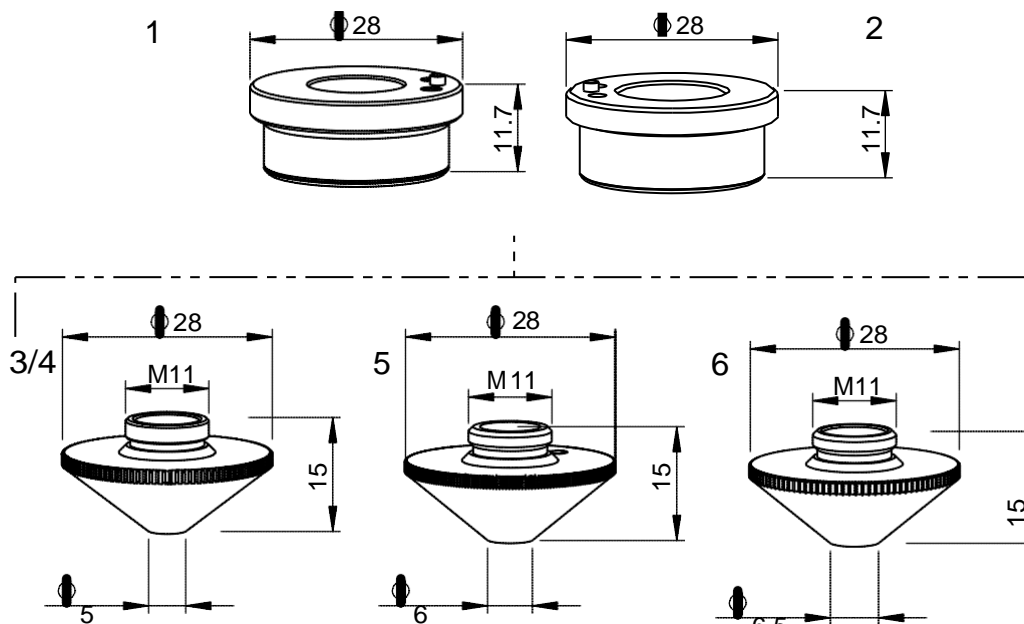

Spotřební materiál

Obj.č. Top Lantis	Centricut číslo	Referenční číslo	Popis	Pkg qty	
1	AL495	PT348-1052 Doporučené	P0571-1051-00001, 6930281333, 055456	PT-Držák trysky KT B2" Con	1
	AL380	PT348-1053	P0571-1051-00001, 6930281333, 055456	PT-Držák trysky KT B2 Con	1
	AL355	PT348-1051 OEM original	P0571-1051-00001, 6930281333, 055456	PT-Držák trysky KT B2" Con	1
2	AL131	PT348-1330 Doporučené	PT358-0669	PT-Držák trysky KT B2	1
	AL421	PT348-0260	281330, P0571-260-00001, 6930281330	PT-Držák trysky KT B2	1
	AL23	PT348-1330OEM OEM original	281330, P0571-260-00001, 6930281330	PT-Držák trysky KT B2	1
3	L30935	PT345-0008X	P0591-673-00008	PT-Tryska HD, 0.8 mm (10 ks)*	10
	L30234	PT345-1548X	281548, P0591-571-00010	PT-Tryska HD, 1.0 mm (10 ks)*	10
	L30235	PT345-1549X	281549, P0591-572-00012	PT-Tryska HD, 1.2 mm (10 ks)*	10
	L30824	PT345-1555X		PT-Tryska HD, 1.4 mm (10 ks)*	10
	L30236	PT345-1463X	281463, P0591-573-00015, MX-0862	PT-Tryska HD, 1.5 mm (10 ks)*	10
	L30237	PT345-0001X	P0591-574-00018, MX-0863	PT-Tryska HD, 1.8 mm (10 ks)*	10
	L30238	PT345-1550X	281550, P0591-575-00020, MX-0864	PT-Tryska HD, 2.0 mm (10 ks)*	10
	L30239	PT345-0003X	P0591-574-00023, 29100238, P40-003805-006	PT-Tryska HD, 2.3 mm (10 ks)*	10
	L30240	PT345-1551X	281551, P0591-576-00025, MX-0865	PT-Tryska HD, 2.5 mm (10 ks)*	10
	L30936	PT345-1552X	281552, P40-003805-008	PT-Tryska HD, 2.75 mm (10 ks)*	10
	L30241	PT345-0002X	P0591-577-00030, MX-0866	PT-Tryska HD, 3.0 mm (10 ks)*	10
	L30826	PT345-0005X	P40-003805-010	PT-Tryska HD, 3.2 mm (10 ks)*	10
	L30827	PT345-0006X	29100243, P40-003805-011	PT-Tryska HD, 3.5 mm (10 ks)*	10
	L30828	PT345-0004X	P40-003805-012, P0591-578-00040	PT-Tryska HD, 4.0 mm (10 ks)*	10
	L30829	PT345-0007X		PT-Tryska HD, 4.5 mm (10 ks)*	10
	L30234X	PT345-1548CPX	281548, P0591-571-00010	PT-Tryska HD, 1.0 mm CP (10 ks)*	10
	L30235X	PT345-1549CPX	281549, P0591-572-00012	PT-Tryska HD, 1.2 mm CP (10 ks)*	10
	L30824X	PT345-1555CPX		PT-Tryska HD, 1.4 mm CP (10 ks)*	10
	L30236X	PT345-1463CPX	281463, P0591-573-00015	PT-Tryska HD, 1.5 mm CP (10 ks)*	10
	L30237X	PT345-0001CPX	281353, P0591-574-00018	PT-Tryska HD, 1.8 mm CP (10 ks)*	10
L30238X	PT345-1550CPX	281550, P0591-575-00020	PT-Tryska HD, 2.0 mm CP (10 ks)*	10	
L30239X	PT345-0003CPX	281591, P0591-574-00023	PT-Tryska HD, 2.3 mm CP (10 ks)*	10	
L30240X	PT345-1551CPX	281551, P0591-576-00025	PT-Tryska HD, 2.5 mm CP (10 ks)*	10	
L30241X	PT345-0002CPX		PT-Tryska HD, 3.0 mm CP (10 ks)*	10	
L30828X	PT345-0004CPX	P0591-578-00040	PT-Tryska HD, 4.0 mm CP (10 ks)*	10	

Spotřební materiál

Obj.č. Top Lantis	Centricut číslo	Referenční číslo	Popis	Pkg qty	
4	L1701	PT345-0050	6283300050	PT-Tryska – 1.5 mm dvojité	1
	L1702	PT345-0060	6283300060	PT-Tryska – 2.0 mm dvojité	1
	L1703	PT345-0070	6283300070	PT-Tryska – 2.5 mm dvojité	1
	L1704	PT345-0080	6283300080	PT-Tryska – 3.0 mm dvojité	1
	L1705	PT345-0090	6283300090	PT-Tryska – 3.5 mm dvojité	1
	L1706	PT345-0100	6283300100	PT-Tryska – 4.0 mm dvojité	1
	L1707	PT345-0110	6283300110	PT-Tryska – 4.5 mm dvojité	1
5	L1692	PT345-0180	6283300180	PT-Tryska – 4.0 mm	1
6	L301936	PT345-1936X		PT-Velká hlava trysky HD, 4.0 mm (10 ks)*	10
	L301937	PT345-1937X	29100373	PT-Velká hlava trysky HD, 4.5 mm (10 ks)*	10
	L30830	PT345-0830X	29100374, P0591-579-00050	PT-Velká hlava trysky HD, 5.0 mm (10 ks)*	10
	L301936X	PT345-1936CPX		PT-Velká hlava trysky HD, 4.0 mm CP (10 ks)*	10
	L301937X	PT345-1937CPX		PT-Velká hlava trysky HD, 4.5 mm CP (10 ks)*	10

* Centricut díly jsou k dispozici v jednotlivých baleních. Chcete-li objednat jednotlivá balení, odstraňte písmeno "X" na konci čísla dílu (např. AM123-4567X bude AM123-4567). Pro díly Top Lantis dostupné v jednotlivých baleních. Chcete-li objednat jednotlivá balení, odstraňte znak "30" za písmenem L v čísle dílu (např. L301401X by bylo L401X).

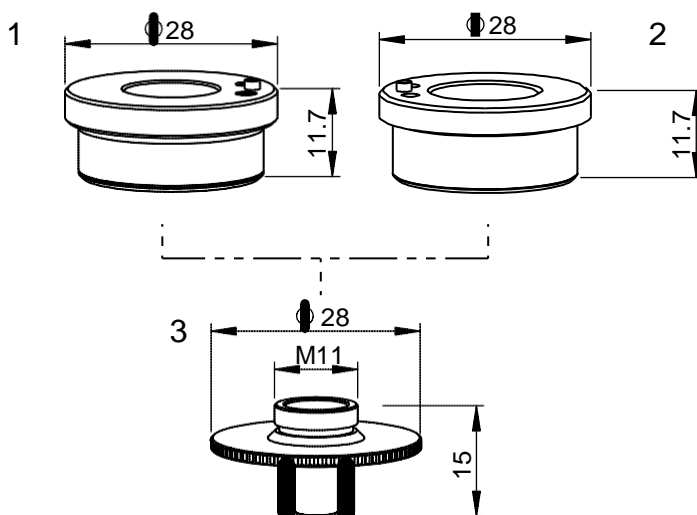

Spotřební materiál

Obj.č. Top Lantis	Centricut číslo	Referenční číslo	Popis	Pkg qty	
1	AL495	PT348-1052 <i>Doporučené</i>	P0571-1051-00001, 6930281333, 055456	PT-Držák trysky KT B2* Con	1
	AL380	PT348-1053	P0571-1051-00001, 6930281333, 055456	PT-Držák trysky KT B2 Con	1
	AL355	PT348-1051 <i>OEM original</i>	P0571-1051-00001, 6930281333, 055456	PT-Držák trysky KT B2* Con	1
2	AL131	PT348-1330 <i>Doporučené</i>	281330, P0571-260-00001, 6930281330	PT-Držák trysky KT B2	1
	AL421	PT348-0260	281330, P0571-260-00001, 6930281330	PT-Držák trysky KT B2	1
	AL23	PT348-1330OEM <i>OEM original</i>	281330, P0571-260-00001, 6930281330	PT-Držák trysky KT B2	1
3	L30247	PT350-1590X	281590, P0591-569-00008, P40-007141-004	PT-Tryska, 0.8 mm (10 ks)*	10
	L30162	PT350-1331X	281331, P0591-561-00010, 6930281331, P40-007141-005	PT-Tryska, 1.0 mm (10 ks)*	10
	L30130	PT350-1351X	281351, P0591-562-00012, 6930281351, P40-007141-006	PT-Tryska, 1.2 mm (10 ks)*	10
	L30131	PT350-1352X	281352, P0591-563-00015, 6930281352, P40-007141-001	PT-Tryska, 1.5 mm (10 ks)*	10
	L30153	PT350-1353X	281353, P0591-564-00018, 6930281353, P40-007141-007	PT-Tryska, 1.8 mm (10 ks)*	10
	L30132	PT350-1354X	281354, P0591-565-00020, 6930281354, P40-007141-002	PT-Tryska, 2.0 mm (10 ks)*	10
	L30154	PT350-0023X	281354, P591-565-00020, P40-007141-010	PT-Tryska, 2.3 mm (10 ks)*	10
	L30155	PT350-1591X	281591, P0591-566-00025, 6930281591, P40-007141-003	PT-Tryska, 2.5 mm (10 ks)*	10
	L30156	PT350-0030X	P0591-568-00030, P40-007141-009	PT-Tryska, 3.0 mm (10 ks)*	10
	L30162X	PT350-1331CPX	281331, P0591-561-00010	PT-Tryska, 1.0 mm CP (10 ks)*	10
	L30130X	PT350-1351CPX	281351, P0591-562-00012	PT-Tryska, 1.2 mm CP (10 ks)*	10
	L30131X	PT350-1352CPX	281352, P0591-563-00015	PT-Tryska, 1.5 mm CP (10 ks)*	10
	L30153X	PT350-1353CPX	281353, P0591-564-00018	PT-Tryska, 1.8 mm CP (10 ks)*	10
	L30132X	PT350-1354CPX	281354, P0591-565-00020	PT-Tryska, 2.0 mm CP (10 ks)*	10
	L30155X	PT350-1591CPX	281591, P0591-566-00025	PT-Tryska, 2.5 mm CP (10 ks)	10
L30156X	PT350-0003CPX		PT-Tryska, 3.0 mm CP (10 ks)	10	

* Centricut díly jsou k dispozici v jednotlivých baleních. Chcete-li objednat jednotlivá balení, odstraňte písmeno "X" na konci čísla dílu (např. AM123-4567X bude AM123-4567). Pro díly Top Lantis dostupné v jednotlivých baleních. Chcete-li objednat jednotlivá balení, odstraňte znak "30" za písmenem L v čísle dílu (např. L301401X by bylo L401X).

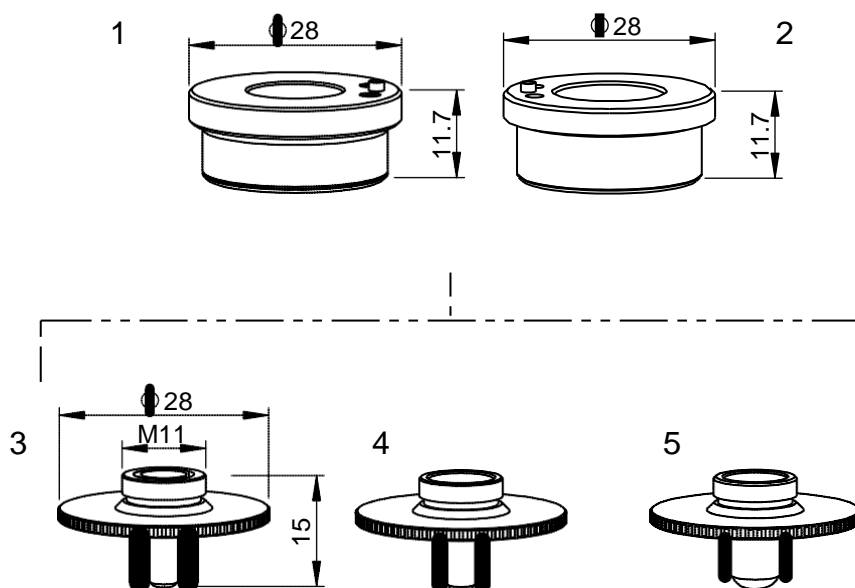

Spotřební materiál

Obj.č. Top Lantis	Centricut číslo	Referenční číslo	Popis	Pkg qty	
1	AL495	PT348-1052 Doporučené	P0571-1051-00001, 6930281333, 055456	PT-Držák trysky KT B2" Con	1
	AL380	PT348-1053	P0571-1051-00001, 6930281333, 055456	PT-Držák trysky KT B2 Con	1
	AL355	PT348-1051 OEM original	P0571-1051-00001, 6930281333, 055456	PT-Držák trysky KT B2" Con	1
2	AL131	PT348-1330 Doporučené		PT-Držák trysky KT B2	1
	AL421	PT348-0260	281330, P0571-260-00001, 6930281330	PT-Držák trysky KT B2	1
	AL23	PT348-1330OEM OEM original	281330, P0571-260-00001, 6930281330	PT-Držák trysky KT B2	1
3	L1348	PT358-0001	6930250001	PT-Dvojitá tryska 3D, 0.8 mm/vnitřní 1.5 mm	1
	L1349	PT358-0002	6930250002	PT-Dvojitá tryska 3D, 1.0 mm/ vnitřní 1.5 mm	1
	L1350	PT358-0003	6930250003	PT-Dvojitá tryska 3D, 1.2 mm/ vnitřní 1.5 mm	1
	L1351	PT358-0004	6930250004	PT-Dvojitá tryska 3D, 1.5 mm/ vnitřní 1.5 mm	1
	L1470	PT358-0005		PT-Dvojitá tryska 3D, 1.8 mm/ vnitřní 1.5 mm	1
	L1349X	PT358-0002CP		PT-Dvojitá tryska 3D, 1.0 mm/ vnitřní 1.5 mm CP	1
	L1350X	PT358-0003CP		PT-Dvojitá tryska 3D, 1.2 mm/ vnitřní 1.5 mm CP	1
	L1351X	PT358-0004CP		PT-Dvojitá tryska 3D, 1.5 mm/ vnitřní 1.5 mm CP	1
4	L799	PT406-0799		PT-Tryska HD, 0.8 mm	1
	L738	PT406-0001		PT-Tryska HD, 1.0 mm	1
	L739	PT406-0002		PT-Tryska HD, 1.2 mm	1
	L740	PT406-0003		PT-Tryska HD, 1.5 mm	1
5	L792	PT406-0008		PT-Tryska, 0.8 mm	1
	L793	PT406-0010		PT-Tryska, 1.0 mm	1
	L794	PT406-0125		PT-Tryska, 1.2 mm	1
	L742	PT406-0015	P0591-1049-00015	PT-Tryska, 1.5 mm	1
	L743	PT406-0018	P0591-1050-00018	PT-Tryska, 1.8 mm	1
	L744	PT406-0020		PT-Tryska, 2.0 mm	1

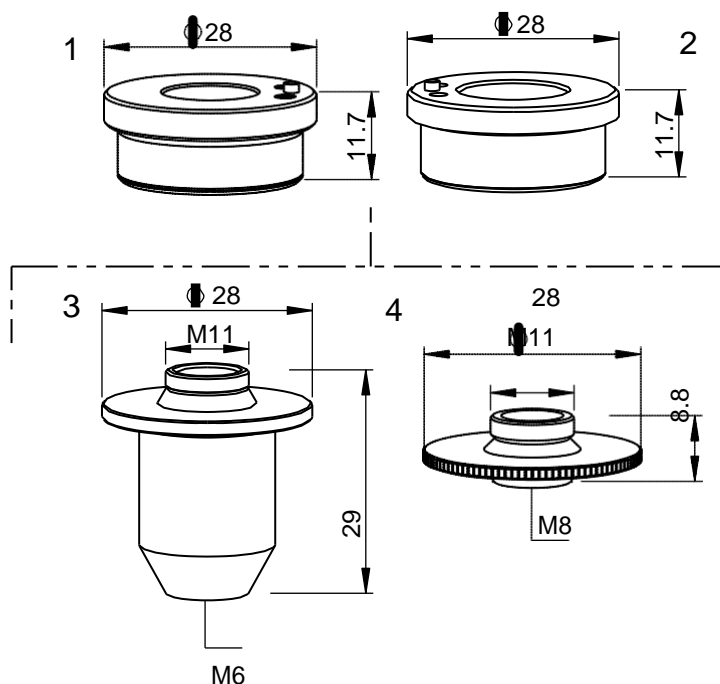

Spotřební materiál

	Obj.č. Top Lantis	Centricut číslo	Referenční číslo	Popis	Pkg qty
1	AL495	PT348-1052 Doporučené	P0571-1051-00001, 6930281333, 055456	PT-Držák trysky KT B2" Con	1
	AL380	PT348-1053	P0571-1051-00001, 6930281333, 055456	PT-Držák trysky KT B2 Con	1
	AL355	PT348-1051 OEM original	P0571-1051-00001, 6930281333, 055456	PT-Držák trysky KT B2" Con	1
2	AL131	PT348-1330 Doporučené	281330, P0571-260-00001, 6930281330	PT-Držák trysky KT B2	1
	AL421	PT348-0260	281330, P0571-260-00001, 6930281330	PT-Držák trysky KT B2	1
	AL23	PT348-1330OEM OEM original	281330, P0571-260-00001, 6930281330	PT-Držák trysky KT B2	1
3	AL334	PT406-0334		PT-Adaptér trysky, L=30 M6	1
4	AL43	PT406-0043		PT-Adaptér trysky	1

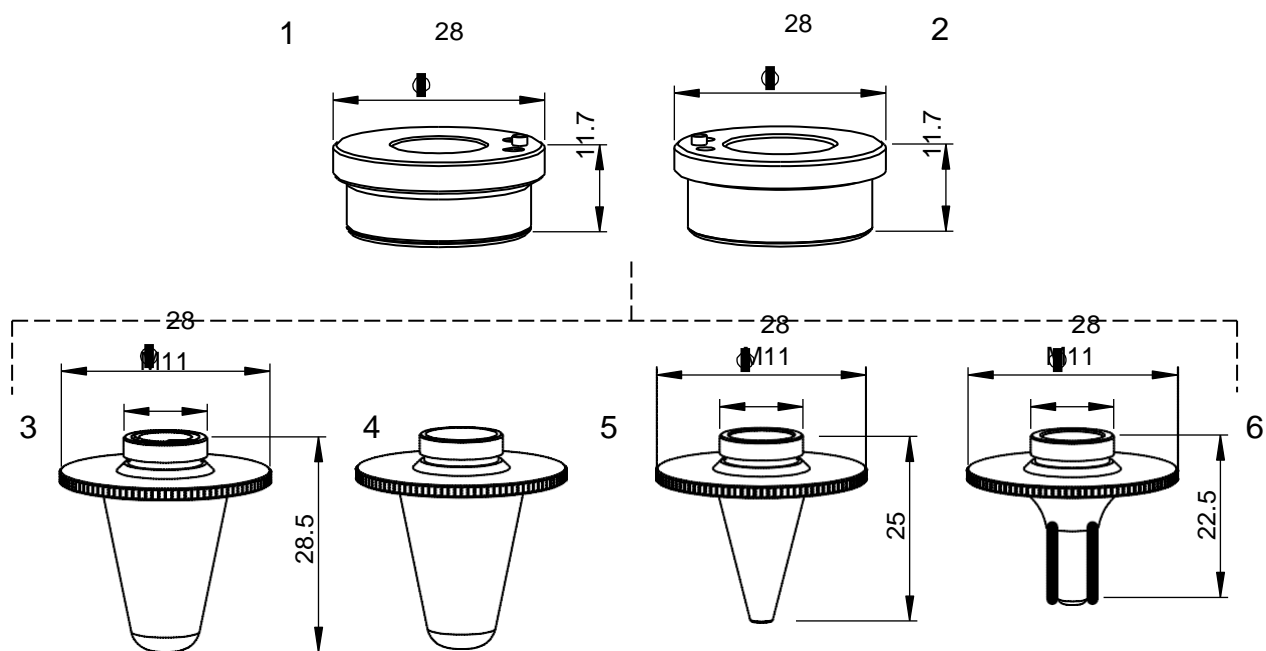

Spotřební materiál

Obj.č. Top Lantis	Centricut číslo	Referenční číslo	Popis	Pkg qty	
1	AL495	PT348-1052 <i>Doporučené</i>	P0571-1051-00001, 6930281333, 055456	PT-Držák trysky KT B2" Con	1
	AL380	PT348-1053	P0571-1051-00001, 6930281333, 055456	PT-Držák trysky KT B2 Con	1
	AL355	PT348-1051 OEM original	P0571-1051-00001, 6930281333, 055456	PT-Držák trysky KT B2" Con	1
2	AL131	PT348-1330 <i>Doporučené</i>	281330, P0571-260-00001, 6930281330	PT-Držák trysky KT B2	1
	AL421	PT348-0260	281330, P0571-260-00001, 6930281330	PT-Držák trysky KT B2	1
	AL23	PT348-1330OEM OEM original	281330, P0571-260-00001, 6930281330	PT-Držák trysky KT B2	1
3	L680	PT420-0010	6930250680	PT-Dlouhá dvojitá tryska, 1.0 mm	1
	L681	PT420-0125	6930250681	PT-Dlouhá dvojitá tryska, 1.2 mm	1
	L682	PT420-0015	6930250682	PT-Dlouhá dvojitá tryska, 1.5 mm	1
	L683	PT420-0018	6930250683	PT-Dlouhá dvojitá tryska, 1.8 mm	1
	L684	PT420-0020	6930250684	PT-Dlouhá dvojitá tryska, 2.0 mm	1
	L685	PT420-0023	6930250685	PT-Dlouhá dvojitá tryska, 2.3 mm	1
	L686	PT420-0025	6930250686	PT-Dlouhá dvojitá tryska, 2.5 mm	1
	L687	PT420-0030	6930250687	PT-Dlouhá dvojitá tryska, 3.0 mm	1
	L688	PT420-0035	6930250688	PT-Dlouhá dvojitá tryska, 3.5 mm	1
4	L308	PT390-0010	P0573-563-00010	PT-Tryska dlouhá, 1.0 mm	1
	L307	PT390-0012	P0573-563-00012	PT-Tryska dlouhá, 1.2 mm	1
	L382	PT390-0015	P0573-563-00015	PT-Tryska dlouhá, 1.5 mm	1
	L383	PT390-0018	P0573-563-00018	PT-Tryska dlouhá, 1.8 mm	1
	L437	PT390-0020	P0573-564-00020	PT-Tryska dlouhá, 2.0 mm	1
	L439	PT390-0025	P0573-566-00025	PT-Tryska dlouhá, 2.5 mm	1
	L440	PT390-0030		PT-Tryska dlouhá, 3.0 mm	1
5	L1341	PT390-0001		PT-Tryska dlouhá, 1.0 mm	1
	L1343	PT390-0002		PT-Tryska dlouhá, 1.5 mm	1
	L1345	PT390-0004		PT-Tryska dlouhá, 2.0 mm	1
6	L1374	PT390-0040	P0578-0411-00010, 6930300045	PT-Trysky s dlouhým rádiusem, 1.0 mm	1
	L1375	PT390-0005	P0578-0412-00012, 6930300046	PT-Trysky s dlouhým rádiusem, 1.2 mm	1
	L1376	PT390-0006	P0578-0413-00015, 6930300039	PT-Trysky s dlouhým rádiusem, 1.5 mm	1
	L1373	PT390-0009	P0578-0414-00018, 6930300047	PT-Trysky s dlouhým rádiusem, 1.8 mm	1
	L1377	PT390-0007	P0578-0415-00020, 6930300040	PT-Trysky s dlouhým rádiusem, 2.0 mm	1
	L1378	PT390-0008	P0578-0416-00025, 6930300048	PT-Trysky s dlouhým rádiusem, 2.5 mm	1
	L1376X	PT390-0006CP		PT-Trysky s dlouhým rádiusem, 1.5 mm CP	1
	L1377X	PT390-0007CP		PT-Trysky s dlouhým rádiusem, 2.0 mm CP	1

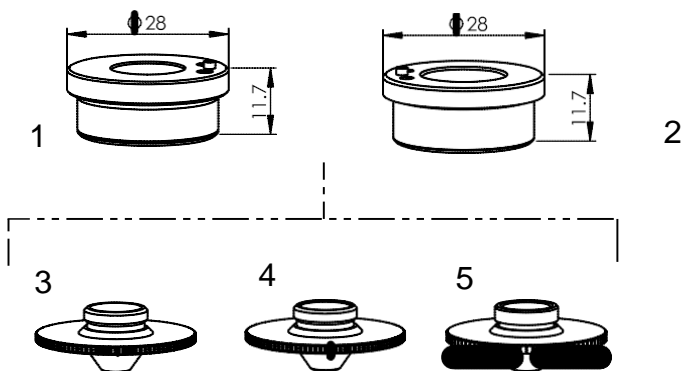

Spotřební
materiál

Obj.č. Top Lantis	Centricut číslo	Referenční číslo	Popis	Pkg qty	
1	AL495	PT348-1052 Doporučené	P0571-1051-00001, 6930281333, 055456	PT-Držák trysky KT B2" Con	1
	AL380	PT348-1053	P0571-1051-00001, 6930281333, 055456	PT-Držák trysky KT B2 Con	1
	AL355	PT348-1051 OEM original	P0571-1051-00001, 6930281333, 055456	PT-Držák trysky KT B2" Con	1
2	AL131	PT348-1330 Doporučené	281330, P0571-260-00001, 6930281330	PT-Držák trysky KT B2	1
	AL421	PT348-0260	281330, P0571-260-00001, 6930281330	PT-Držák trysky KT B2	1
	AL23	PT348-1330OEM OEM original	281330, P0571-260-00001, 6930281330	PT-Držák trysky KT B2	1
3	L1060	PT348-0010		PT-Tryska HD, 1.0 mm	1
	L1061	PT348-0012		PT-Tryska HD, 1.2 mm	1
	L1062	PT348-0015		PT-Tryska HD, 1.5 mm	1
	L1063	PT348-0020		PT-Tryska HD, 2.0 mm	1
	L1064	PT348-0025		PT-Tryska HD, 2.5 mm	1
	L1065	PT348-0030		PT-Tryska HD, 3.0 mm	1
	L1086	PT348-1086		PT-Tryska HD, 3.5 mm	1
	L1087	PT348-1087		PT-Tryska HD, 4.0 mm	1
	L1088	PT348-1088		PT-Tryska HD, 4.5 mm	1
L1089	PT348-1089		PT-Tryska HD, 5.0 mm	1	
4	L410	PT348-1340	281340, P0571-281-00010	PT-Tryska, 1.0 mm	1
	L411	PT348-1341	281341, P0571-282-00012	PT-Tryska, 1.2 mm	1
	L412	PT348-1342	281342, P0571-283-00015	PT-Tryska, 1.5 mm	1
	L414	PT348-1343	281343, P0571-285-00020	PT-Tryska, 2.0 mm	1
	L415	PT348-1344	281344, P0571-286-00025	PT-Tryska, 2.5 mm	1
	L447	PT348-1345		PT-Tryska, 3.0 mm	1
5	L465	PT377-0010	281599, P0571-291-00010	PT-Tryska, 1.0 mm	1
	L466	PT377-0012	P0571-292-00012	PT-Tryska, 1.2 mm	1
	L467	PT377-0015	281570, P0571-293-00015	PT-Tryska, 1.5 mm	1
	L468	PT377-0018		PT-Tryska, 1.8 mm	1
	L469	PT377-0020	281571, P0571-295-00020	PT-Tryska, 2.0 mm	1
	L470	PT377-0025	281572, P0571-297-00025	PT-Tryska, 2.5 mm	1
	L463	PT377-0030		PT-Tryska, 3.0 mm	1

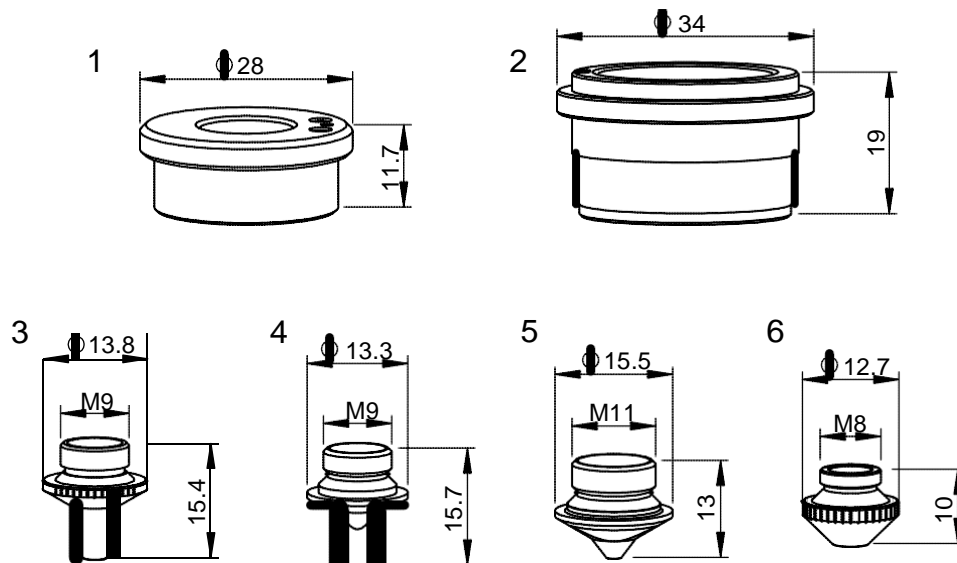

Spotřební materiál

Obj.č. Top Lantis	Centricut číslo	Referenční číslo	Popis	Pkg qty	
1	AL331	PT348-1330C	281330, P0571-260-00001, 6930281330	PT-Keramický držák trysky	1
2	L30405	PT344-1813X	281813, P0589-424-00008	PT-Tryska, 0.8 mm (10 ks)*	10
	L30406	PT344-1789X	281789, P0589-426-00010	PT-Tryska, 1.0 mm (10 ks)*	10
	L30404	PT344-1561X	281561, 778550, P0589-425-00012	PT-Tryska, 1.2 mm (10 ks)*	10
	L30407	PT344-1499X	281814, 149957	PT-Tryska, 1.5 mm (10 ks)*	10
	L30408	PT344-0020X	P0589-428-00020	PT-Tryska, 2.0 mm (10 ks)	10
	YK52 Sensorový systém				
3	L30800	PT391-0010X	281498, P0587-722-00010	PT-Tryska, 1.0 mm (10 ks)	10
	L30801	PT391-0012X	P0587-723-00012	PT-Tryska, 1.2 mm (10 ks)	10
	L30802	PT391-0015X	281497, P0587-721-00015	PT-Tryska, 1.5 mm (10 ks)*	10
	L30804	PT391-0020X	281567, P0587-771-00020	PT-Tryska, 2.0 mm (10 ks)*	10
	L30805	PT391-0025X	P0587-772-00025	PT-Tryska, 2.5 mm (10 ks)	10
4	L1013	PT401-0010	P0587-841-00010	PT-Tryska, 1.0 mm	1
5	L30400	PT344-0013X	280013, P0492-441-00008, W222	PT-Tryska FP, 0.8 mm (10 ks)	10
	L30401	PT344-0014X	280014, P0492-442-00010, W223	PT-Tryska FP, 1.0 mm (10 ks)*	10
	L30402	PT344-0015X	280015, P0492-443-00012, W228	PT-Tryska FP, 1.2 mm (10 ks)	10
	L30403	PT344-0016X		PT-Tryska FP, 1.5 mm (10 ks)	10
	L30543	PT344-0018X	P0492-447-00018	PT-Tryska FP, 1.8 mm (10 ks)	10
	L30544	PT344-0937X		PT-Tryska FP, 3.0 mm (10 ks)*	10
	L30545	PT344-1791X		PT-Tryska FP, 2.5 mm (10 ks)*	10
	L547	PT344-0027		PT-Tryska FP, 3.0 mm	1
	L30401X	PT344-0010CPX	280014, P0492-442-00010, W223	PT-Tryska FP, 1.0 mm CP (10 ks)	10

* Centricut díly jsou k dispozici v jednotlivých baleních. Chcete-li objednat jednotlivá balení, odstraňte písmeno "X" na konci čísla dílu (např. AM123-4567X bude AM123-4567). Pro díly Top Lantis dostupné v jednotlivých baleních. Chcete-li objednat jednotlivá balení, odstraňte znak "30" za písmenem L v čísle dílu (např. L301401X by bylo L401X).

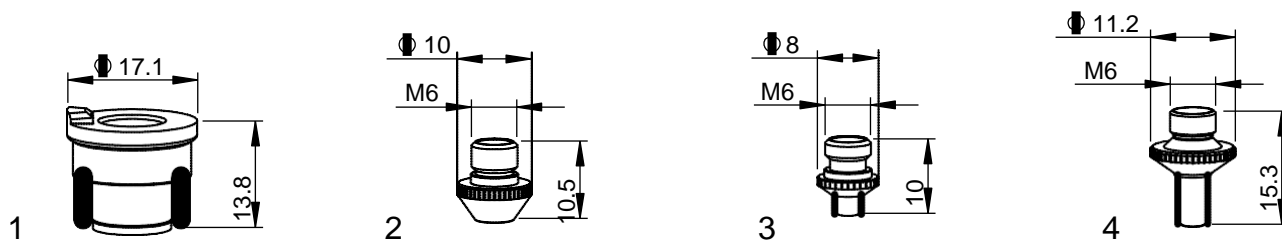

Spotřební materiál

	Esse A part number	Centricut part number	Reference number	Description	Pkg qty
1	AL653	TR302-2406 Doporučené	280408, 092405, P0494-752-00001, 69303000016	TR-Držák trysky KT M1.5" KN	1
	AL53	TR302-2405	280408, 092405, P0494-752-00001, 69303000016	TR-Držák trysky KT M1.5" KN OEM	1
2	L30292	PT344-0551X	280551, P0494-853-00010	PT-Tryska, 1.0 mm (10 ks)	10
	L30293	PT344-0552X	280552, P0494-854-00012	PT-Tryska, 1.2 mm (10 ks)*	10
	L30294	PT344-0553X	280553, P0494-855-00015	PT-Tryska, 1.5 mm (10 ks)*	10
	L30295	PT344-0554X	280553, P0494-856-00017	PT-Tryska, 1.7 mm (10 ks)*	10
	L30296	PT344-0555X	280555, P0494-855-00020	PT-Tryska, 2.0 mm (10 ks)*	10
	L30372	PT344-9023X		PT-Tryska, 2.3 mm (10 ks)	10
	L30371	PT344-9025X		PT-Tryska, 2.5 mm (10 ks)	10
	L30304	PT344-0030X		PT-Tryska, 3.0 mm (10 ks)	10
DE M 1.5"					
3	L301055	PT379-0010X	280943, P0494-787-00010	PT-Tryska KN TAK, 1.0 mm (10 ks)	10
	L301056	PT379-0012X	280942, P0494-788-00012	PT-Tryska KN TAK, 1.2 mm (10 ks)*	10
	L301057	PT379-0015X	280941, P0494-789-00015	PT-Tryska KN TAK, 1.5 mm (10 ks)*	10
	L301058	PT379-0018X		PT-Tryska KN TAK, 1.8 mm (10 ks)*	10
	L301059	PT379-0020X		PT-Tryska KN TAK, 2.0 mm (10 ks)*	10
DE Y 30/22					
4	L301980	PT344-1980X	P0787-482-00012	PT-Tryska DE Y30/22 F100, 1.2 mm (10 ks)*	10
	L301981	PT344-1981X	P0787-483-00015	PT-Tryska DE Y30/22 F10, 1.5 mm (10 ks)*	10
	L301983	PT344-1983X	P0787-1001-00020	PT-Tryska DE, 2.0 mm (balíček po 10ti kusech)*	10
	L301984	PT344-1984X		PT-Tryska DE, 2.5 mm (balíček po 10ti kusech)*	10

* Centricut díly jsou k dispozici v jednotlivých baleních. Chcete-li objednat jednotlivá balení, odstraňte písmeno "X" na konci čísla dílu (např. AM123-4567X bude AM123-4567). Pro díly Top Lantis dostupné v jednotlivých baleních. Chcete-li objednat jednotlivá balení, odstraňte znak "30" za písmenem L v čísle dílu (např. L301401X by bylo L401X).

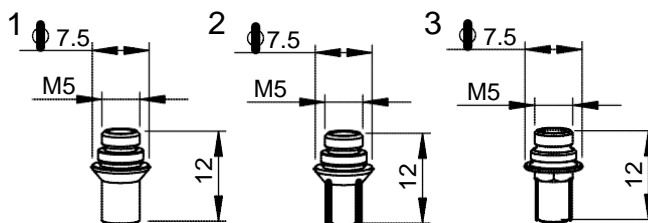

Spotřební materiál

Obj.č. Top Lantis	Centricut číslo	Referenční číslo	Popis	Pkg qty	
1	L30482	PT347-1013X	281013, P0352-325-00015	PT-Tryska ZK, 1.5 mm (10 ks)*	10
	L30483	PT347-0899X	280899, P0352-326-00018	PT-Tryska ZK, 1.8 mm (10 ks)	10
	L484	PT347-0044-3	350044.3, P0352-327-00020	PT-Tryska ZK, 2.0 mm	1
	L30484	PT347-0044X	350044.3, P0352-327-00020	PT-Tryska ZK, 2.0 mm (10 ks)*	10
	L30485	PT347-1025X	350044.3, P0352-328-00025	PT-Tryska ZK, 2.5 mm (10 ks)*	10
2	L30486	PT347-1006X	281006, P0352-333-00010	PT-Tryska KK, 1.0 mm (10 ks)	10
	L30488	PT347-1031X	281031, P0352-335-00015	PT-Tryska KK, 1.5 mm (10 ks)*	10
	L30489	PT347-0898X	280898, P0352-336-00018	PT-Tryska KK, 1.8 mm (10 ks)	10
	L30490	PT347-1020X	P0352-336-00020	PT-Tryska KK, 2.0 mm (10 ks)*	10
3	L301760	PT347-1760X	P0491-1001-00015	PT-Tryska šestihřanná DE M1.5 KS, 1.0 mm (10 ks)	10
	L301761	PT347-1761X	P0491-1002-00020	PT-Tryska šestihřanná DE M1.5 KS, 1.2 mm (10 ks)	10
	L301762	PT347-1762X		PT-Tryska šestihřanná DE M1.5 KS, 1.5 mm (10 ks)	10
	L301764	PT347-1764X		PT-Tryska šestihřanná DE M1.5 KS, 2.0 mm (10 ks)	10

* Centricut díly jsou k dispozici v jednotlivých baleních. Chcete-li objednat jednotlivá balení, odstraňte písmeno "X" na konci čísla dílu (např. AM123-4567X bude AM123-4567). Pro díly Top Lantis dostupné v jednotlivých baleních. Chcete-li objednat jednotlivá balení, odstraňte znak "30" za písmenem L v čísle dílu (např. L301401X by bylo L401X).

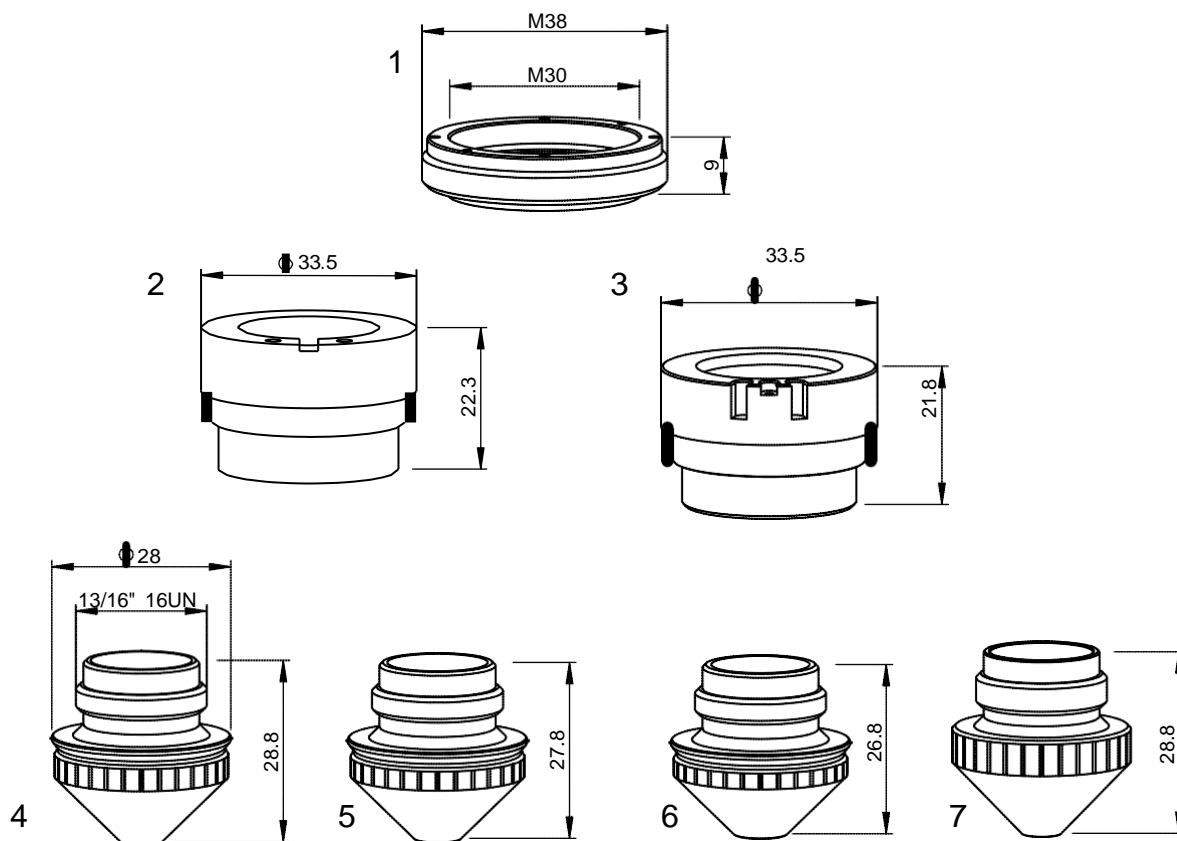

Spotřební materiál

Obj.č. Top Lantis	Centricut číslo	Referenční číslo	Popis	Pkg qty	
1	AL201	PT311-0001	P0492-702-00002	PT-Izolační kroužek	1
	AL198	PT347-4297	P0492-702-00001, 29100021	PT-Vnější část izolačního kroužku	1
	AL94	AM326-6453 (not shown)		AM-O-kroužek pro vnější trysku	1
2	AL298	PT311-0298	P0497-68871, P0497-615-00001	PT-Držák trysky KTM 1.5° DXN, keramický	1
3	AL130/S	PT311-1146	281146, P0380-211-00001, 29100033	PT-Držák trysky ITM 1.5° DZ	1
	AL130	PT311-1146OEM	281146, P0380-211-00001, 29100033	PT-Držák trysky ITM 1.5° DZ OEM	1
4	L365	PT376-0010	280029, P0492-628-00010	PT-Tryska, 1.0 mm	1
	L366	PT376-0012	280030, P0492-629-00012	PT-Tryska, 1.2 mm	1
5	L367	PT376-0015	280028, P0492-627-00015	PT-Tryska, 1.5 mm	1
6	L368	PT376-0017	281384, P0492-630-00017	PT-Tryska, 1.7 mm	1
	L369	PT376-0020	280027, P0492-626-00020	PT-Tryska, 2.0 mm	1
7	L164	PT311-0012	281254, P0380-252-00012	PT-Tryska, 1.2 mm	1
	L165	PT311-0015	281255, P0380-253-00015	PT-Tryska, 1.5 mm	1
	L166	PT311-0020	281270, P0380-254-00020	PT-Tryska, 2.0 mm	1
	L201	PT311-0030	281271-3.0	PT-Tryska, 3.0 mm	1

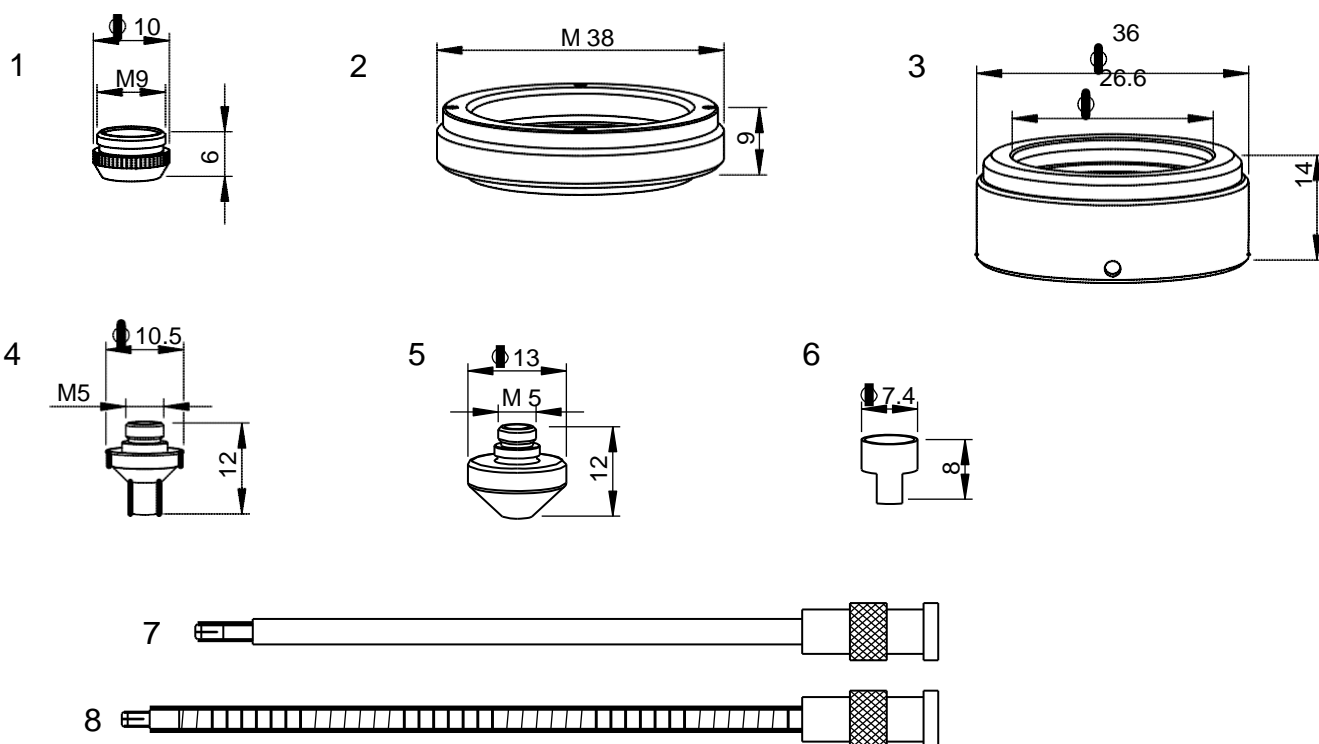

Spotřební materiál

Obj. číslo	Centricut číslo	Referenční číslo	Popis	Pkg qty	
1	AL160	PT347-0320	46713300321, P0352-311-00001	PT-Union matice, Vespel	1
2	AL198	PT347-4297	P0492-702-00001, 29100021	PT-Vnější těleso izolačního kroužku	1
3	AL218	PT347-0008	46713330200	PT-Vnější těleso izolačního kroužku (Precitec)	1
4	L30554	PT347-0005X	46713300290-10	PT-Tryska 3D, 1.0 mm (10 ks)*	10
	L555	PT347-0290-1.2	46713300290-12	PT-Tryska 3D, 1.2 mm	1
	L30555	PT347-0090X	46713300290-12	PT-Tryska 3D, 1.2 mm (10 ks)*	10
	L30556	PT347-0290X	46713300290-15, P0352-381-00015	PT-Tryska 3D, 1.5 mm (10 ks)*	10
	L30557	PT347-0118X	P0352-377-00018	PT-Tryska 3D, 1.8 mm (10 ks)	10
	L30558	PT347-0280X	46713300310, P0352-382-00020	PT-Tryska 3D, 2.0 mm (10 ks)*	10
	L30560	PT347-0001X	46713300280-25	PT-Tryska 3D, 2.5 mm (10 ks)*	10
	L30563	PT347-0002X	46713300280-30, 46713300430	PT-Tryska 3D, 3.0 mm (10 ks)*	10
L30564	PT347-0035X	46713300280-35	PT-Tryska 3D, 3.5 mm (10 ks)*	10	
5	L30576	PT347-0004X	P0352-386-00010	PT-Tryska 2D, 1.0 mm (10 ks)	10
	L30577	PT347-0012X	46713300310	PT-Tryska 2D, 1.2 mm (10 ks)	10
	L30578	PT347-0310X	P0352-386-00015	PT-Tryska 2D, 1.5 mm (10 ks)*	10
	L30580	PT347-0300X	46713300300, P0352-387-00020	PT-Tryska 2D, 2.0 mm (10 ks)*	10
	L30581	PT347-0003X	46713300300-25	PT-Tryska 2D, 2.5 mm (10 ks)*	10
	L30582	PT347-0006X	46713300300-30	PT-Tryska 2D, 3.0 mm (10 ks)*	10
6	AL256	PT347-0009	46713300390	PT-Ochrana konektoru	1
	AL94	AM326-6453 (not shown)		AM-O-kroužek pro vnější trysku	1
7	AL204	PT347-0101	P0360-100-00500, 46713300100	PT- Připojovací kabel hlavy snímače OEM	1
8	AL257	PT347-1386	281386, P0360-155-00500	PT- Kabel s elektrodami	1

* Centricut díly jsou k dispozici v jednotlivých baleních. Chcete-li objednat jednotlivá balení, odstraňte písmeno "X" na konci čísla dílu (např. AM123-4567X bude AM123-4567). Pro díly Top Lantis dostupné v jednotlivých baleních. Chcete-li objednat jednotlivá balení, odstraňte znak "30" za písmenem L v čísle dílu (např. L301401X by bylo L401X).

Pro Koike systémy

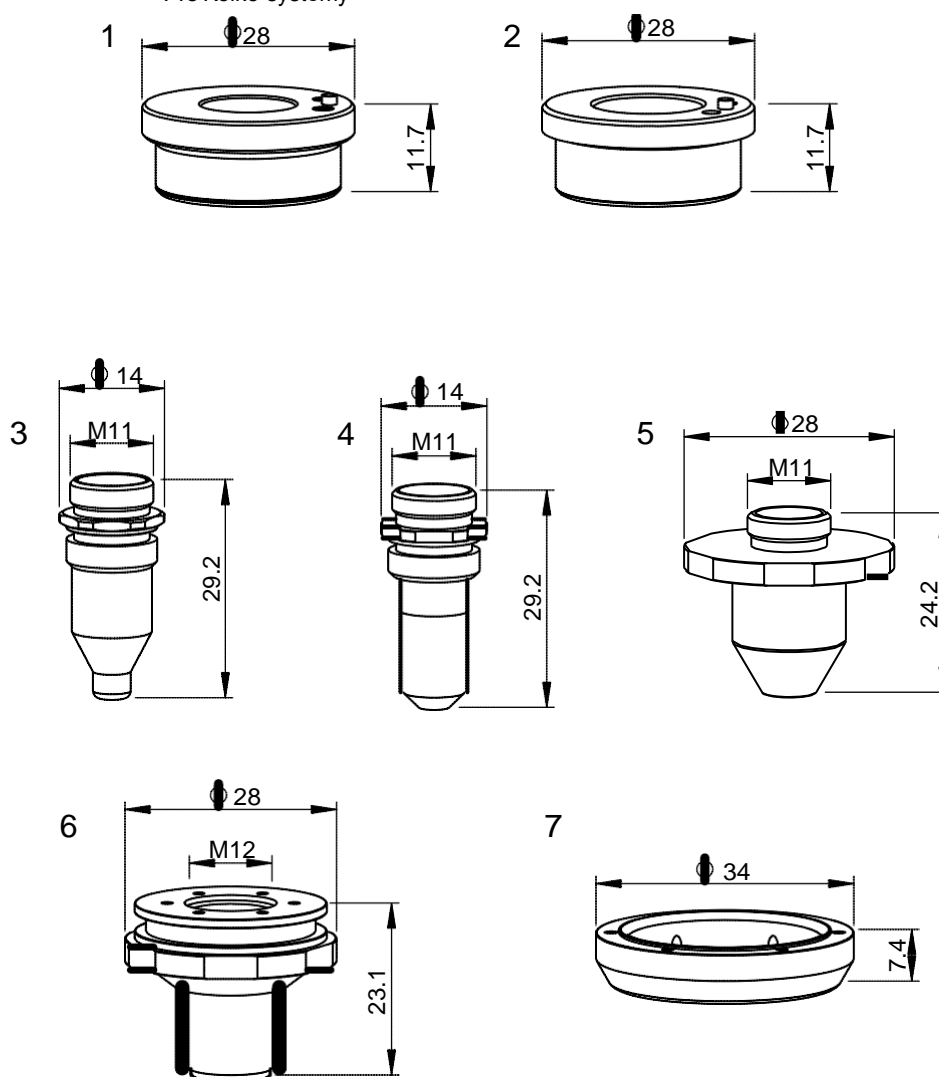

Spotřební materiál

	Obj.č. Top Lantis	Centricut číslo	Referenční číslo	Popis	Pkg qty
1	AL495	PT348-1052 Doporučené	P0571-1051-00001, 6930281333, 055456	PT-Držák trysky KT B2 ^o Con	1
	AL380	PT348-1053	P0571-1051-00001, 6930281333, 055456	PT-Držák trysky KT B2 Con	1
	AL355	PT348-1051 OEM original	P0571-1051-00001, 6930281333, 055456	PT-Držák trysky KT B2 ^o Con	1
2	AL131	PT348-1330 Doporučené	281330, P0571-260-00001, 6930281330	PT-Držák trysky KT B2	1
	AL421	PT348-0260	281330, P0571-260-00001, 6930281330	PT-Držák trysky KT B2	1
	AL23	PT348-1330OEM OEM original	281330, P0571-260-00001, 6930281330	PT-Držák trysky KT B2	1
3	L1595	PT348-5175		PT-Tryska, 1.7 mm	1
4	L1545	PT348-1545	20083269	PT-Tryska, 1.9 mm	1
	L1594	PT348-1594		PT-Tryska, 1.2 mm	1
5	L1598	PT348-1598	20061558	PT-Tryska, 3.0 mm	1
6	AL414	PT348-0414	20083268	PT-Tryska vnější, 7.0 mm	1
7	AL413	PT348-0413		PT-Rozpěra	1

Spotřební materiál

Obj.č. Top Lantis	Centricut číslo	Referenční číslo	Popis	Pkg qty
PRECITEC® original spare parts (not shown)				
AL211	PT347-0007	P0354-110-00002/00001, P0354-130-00001	PT-Senzorový kužel HNZ (Mazak)	1
	PT347-0010	P0591-105-00001	PT-Hlava konektoru OEM	1
P36015000300	PT347-0014	KE 300 gw Z MM, P0360-150-00300	PT-Senzorový kabel OEM	1
	PT347-0016	P0591-770-00001	PT-Elektroda taktile OEM	1
ZM HP1.5" DR	PT347-0017	ZM HP1.5" DR, P0591-329-00001	PT-Těsnění OEM, 1.5"	1
ZM HP1.5" DF	PT347-0018	ZM HP1.5" DF	PT-Těsnění OEM, 1.5"	1
	PT347-0021	P0594-510-00001	PT-Vložka senzoru SE HP 2.0" OEM	1
281617	PT347-0022	281617, P0591-580-00001	PT-Zásuvka ZM HP 1.5" IB OEM	1
281395	PT347-0023	281395, P0591-920-00001	PT-Zásuvkový set ZM HP1.5" DS OEM	1
AL638	PT347-0024	P0497-110-00001	PT-Vnitřní senzor SE M1.5" DXN	1
	PT347-1439		PT-Sada kroužků na čočky OEM	1
281395	PT347-1383		PT-Zásobník matic HP OEM (4 pcs)	1
	PT344-0001	P0788-580-00001	PT-Uchycení objektivu – OL YR30 F100 s čočkou	1
	PT347-0130	P0492-001-00130	PT-Kabel s elektrodami OEM, KE 130 GW	1
	PT347-0220	P0464-810-00220	PT-Kabel s elektrodami OEM, KE 220 GGMM	1
AL350	PT347-350	46713330960	PT-Izolační kroužek, vnitřní kužel	1
AL349	PT347-349	46713330930	PT-Vnitřní kužel senzoru	
AL599		P380-130-00001, P497-130-00001	Precitec sada senzorových kuželů DZ/S (senzor PT380-130-00001, Nut P497-130-00001)	

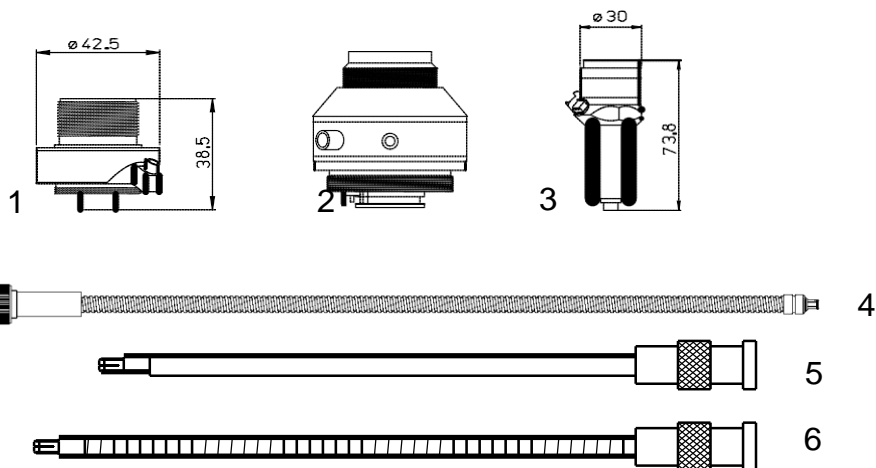

Spotřební materiál

Obj.č. Top Lantis	Centricut číslo	Referenční číslo	Popis	Pkg qty	
Nové senzorové kužely					
1	PT347-8001	280010	PT-Senzorový kužel 2.5Z/J	1	
2	AL610	PT347-1145	281145, P0380-140-00002, P038014001	PT-Senzorový kužel, DZ	1
3		PT347-0011	P0354-110-00002	PT-Senzorový kužel HNZ (Mitsubishi)	1
	AL611	PT347-3323	567123323A1	PT-Senzorový kužel HNP	1
	AL609	PT347-0522	P0599-520-00002	PT-Senzorový kužel LRC	1
		PT347-0019	P0380-110-00002	PT-Vložka senzoru SE 1.5" DZ	1
	AL608	PT347-0238 (neobrazeno)	P0361-203-00001	PT-Senzorový kužel, 2.5/J	1
Senzorové kabely					
4	AL633	PT347-0101A	P0360-100-00500, 46713300100	PT-Senzorový kabel, 500 mm (20") chráněný	1
	AL634	PT347-0250	342475	PT-Senzorový kabel, 250 mm (10") chráněný	1
5	AL204	PT347-0101	P0360-100-00500, 46713300100	PT-Připojovací kabel hlavy snímače OEM	1
6	AL257	PT347-1386	281386, P0360-155-00500	PT-Senzorový kabel, chráněný	1
	AL637	PT347-1250 (neobrazeno)	D5001-040-00250	PT-Senzorový kabel, 250 mm (10") chráněný	1
	AL639	PT347-KS13 (neobrazeno)		PT-Senzorový kabel, 390 mm (15.5") chráněný	1
		PT347-0600OEM (neobrazeno)	P0360-210-00600	PT-Senzorový kabel, 600 ZWW OEM	1
	AL631	PT347-0015A (neobrazeno)	00B-15	PT-Senzorový kabel, 380 mm (15")	1
	AL358	PT347-0181 (neobrazeno)	46743300181	PT-Senzorový kabel, 305 mm (12") chráněný	1
	AL636	PT347-0500 (neobrazeno)		PT-Senzorový kabel, 390 mm (15.4") chráněný	1
		PT347-0522 (neobrazeno)		PT-Senzorový kužel, LRC	1
		PT347-0014 (neobrazeno)	P36015000300	PT-Senzorový kabel, KE 300 gw Z MM OEM	1
		PT344-3051 (neobrazeno)		PT-Ochranný kryt elektrod, dlouhý	1
	AL632	PT347-0040 (neobrazeno)	00BB-A-17i,BEC004-000.4	PT-Senzorový kabel, 431 mm (17") chráněný	1
	AL635	PT347-0300A (neobrazeno)	P0492-014-00300	PT-Senzorový kabel KE, 300 mm (12") chráněný	1

Spotřební materiál

Obj.č. Top Lantis	Centricut číslo	Referenční číslo	Popis	Pkg qty
	PT311-0787 (nezobrazeno)		PT-Izolační kroužek	1
AL221	PT347-0920 (nezobrazeno)	46713330920	PT-Vnější tělo izolačního kroužku (Mazak)	1
	PT347-0520 (nezobrazeno)		PT-Izolační deska	1
AL353	PT347-0940 (nezobrazeno)	46713330940	PT-Pojistný kroužek	1
AL351	PT347-1240 (nezobrazeno)	46713331240	PT-Vnější tělo hořáku	1
	PT347-0930 (nezobrazeno)		PT-Ochranná deska proti rozstříku	1
AL356	PT347-9006 (nezobrazeno)	HNP-006	PT-Konektorový kelímeček, HNP	1

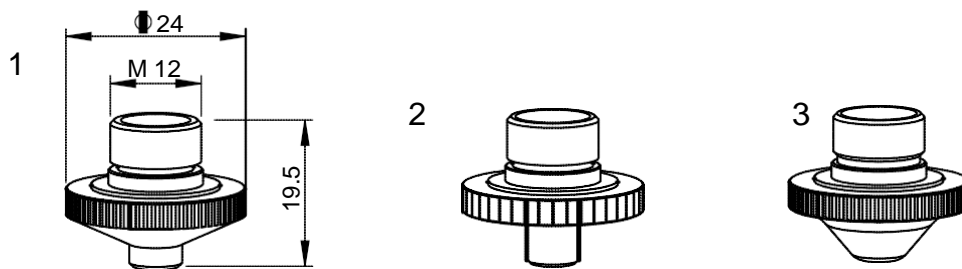

Spotřební
materiál

Obj.č. Top Lantis	Centricut číslo	Referenční číslo	Popis	Pkg qty	
1	L312	PR351-1E110	PR-Tryska, 1.0 mm	1	
	L362	PR351-1E108	PR-Tryska, 1.2 mm	1	
	L207	PR351-1E111	LW6.1E.111	PR-Tryska, 1.5 mm	1
	L208	PR351-1E112	LW6.1E.112	PR-Tryska, 2.0 mm	1
	L209	PR351-1E113	LW6.1E.113	PR-Tryska, 2.5 mm	1
	L210	PR351-1E114	LW6.1E.114	PR-Tryska, 3.0 mm	1
	L207X	PR351-1E111CP	LW6.1E.111	PR-Tryska, 1.5 mm CP	1
	L208X	PR351-1E112CP	LW6.1E.112	PR-Tryska, 2.0 mm CP	1
	L209X	PR351-1E113CP	LW6.1E.113	PR-Tryska, 2.5 mm CP	1
	L210X	PR351-1E114CP	LW6.1E.114	PR-Tryska, 3.0 mm CP	1
2	L608	PR366-1G600	LW6.1G.500, LW6.1G.600	PR-Tryska, 1.5 mm	1
	L609	PR366-1G601	LW6.1G.501, LW6.1G.601	PR-Tryska, 2.0 mm	1
	L610	PR366-1G602	LW6.1G.502, LW6.1G.602	PR-Tryska, 2.5 mm	1
	L611	PR366-1G603	LW6.1G.503, LW6.1G.603	PR-Tryska, 3.0 mm	1
	L609X	PR366-1G601CP	LW6.1G.501, LW6.1G.601	PR-Tryska, 2.0 mm CP	1
	L610X	PR366-1G602CP	LW6.1G.502, LW6.1G.602	PR-Tryska, 2.5 mm CP	1
3	L905X	PR362-0008CP		PR-Dvojitá tryska, 0.8 mm CP	1
	L900X	PR362-0003CP	1059.70000.003	PR-Dvojitá tryska, 1.0 mm CP	1
	L907X	PR362-0002CP	1059.70000.008	PR-Dvojitá tryska, 1.25 mm CP	1
	L901X	PR362-0005CP	1059.70000.004	PR-Dvojitá tryska, 1.5 mm CP	1
	L906X	PR362-0001CP	1059.70000.009	PR-Dvojitá tryska, 1.75 mm CP	1
	L902X	PR362-0004CP	1059.70000.005	PR-Dvojitá tryska, 2.0 mm CP	1
	L903X	PR362-0006CP	1059.70000.006	PR-Dvojitá tryska, 2.5 mm CP	1
	L904X	PR362-0007CP	1059.70000.007	PR-Dvojitá tryska, 3.0 mm CP	1

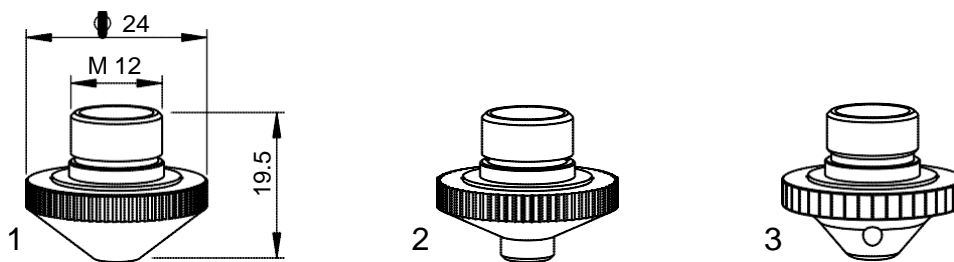

Spotřební materiál

Obj.č. Top Lantis	Centricut číslo	Referenční číslo	Popis	Pkg qty	
1	L863	PR422-0002	PR-Tryska, 1.5 mm	1	
	L864	PR422-0003	PR-Tryska, 2.0 mm	1	
2	L1165X	PR422-0650CP	LW6.1G.650	PR-Tryska, 3.0 CP	1
3	L1167X	PR394-604	LW6. 1G. 604	PR-Tryska, 1.5 mm CP	1
	L1166X	PR394-603	LW6.1G.603	PR-Tryska, 1.75 mm CP	1
	L1168X	PR394-605	LW6. 1G. 605	PR-Tryska, 2.0 mm CP	1
	L1169X	PR394-606	LW6. 1G. 606	PR-Tryska, 2.5 mm CP	1
	L1170X	PR394-607	LW6. 1G. 607	PR-Tryska, 3.0 mm CP	1

Spotřební materiál

Obj.č. Top Lantis	Centricut číslo	Alternate reference	Popis	Pkg qty
AL628	PR361-3150 (not shown)	99MM-150MM	PR-Senzorový kabel, 150 mm (6")	1

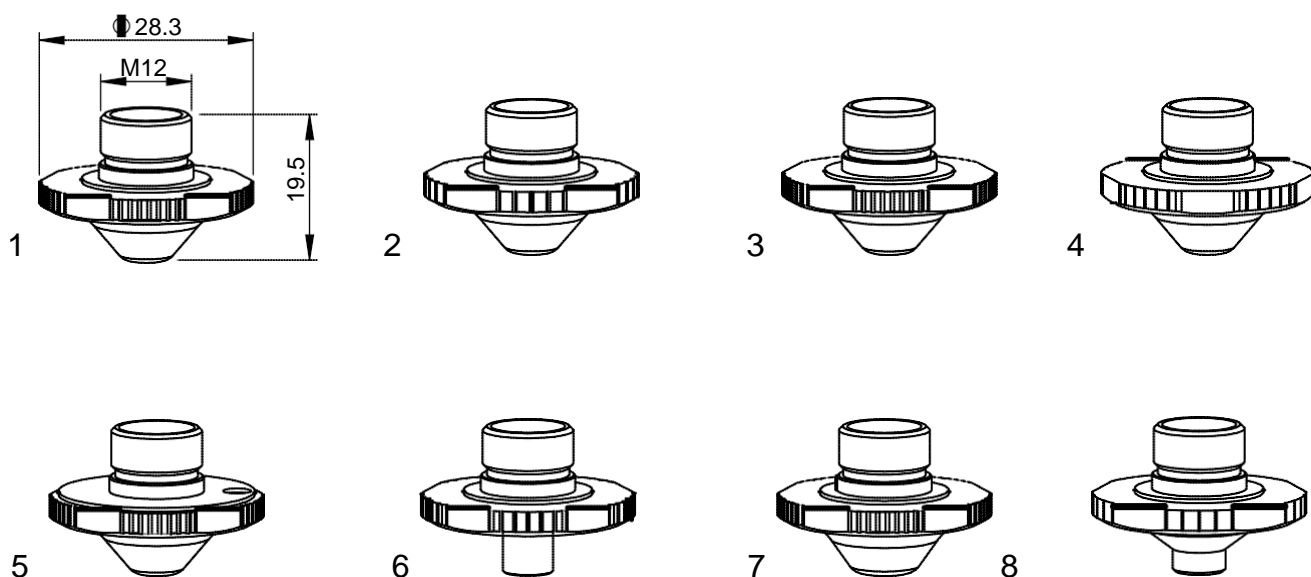

Spotřební materiál

	Obj.č. Top Lantis	Centricut číslo	Referenční číslo	Popis	Pkg qty
1	L1431X	PR422-0663	LW6.1G.663	PR-Tryska pětihránná, 1.5 mm CP	1
	L1432X	PR422-0664	LW6.1G.664	PR-Tryska pětihránná, 1.75 mm CP	1
	L1433X	PR422-0665	LW6.1G.665	PR-Tryska pětihránná, 2.0 mm CP	1
	L1435X	PR422-0667	LW6.1G.667	PR-Tryska pětihránná, 2.5 mm CP	1
	L1437X	PR422-0669	LW6.1G.669	PR-Tryska pětihránná, 3.0 mm CP	1
2	L1805X	PR422-0101CP		PR-Tryska pětihránná, 1.0 mm CP	1
	L1807X	PR422-0103CP	LW6.1G.103	PR-Tryska pětihránná, 1.5 mm CP	1
	L1808X	PR422-0105CP	LW6.1G.105	PR-Tryska pětihránná, 2.0 mm CP	1
	L1809X	PR422-0107CP	LW6.1G.107	PR-Tryska pětihránná, 2.5 mm CP	1
	L1810X	PR422-0109CP	LW6.1G.109	PR-Tryska pětihránná, 3.0 mm CP	1
3	L1462	PR422-1462	LW6.1G.200	PR-Dvojitá tryska pětihránná, 3.0 mm	1
	L1463	PR422-1463	LW6.1G.201	PR-Dvojitá tryska pětihránná, 3.5 mm	1
	L1464	PR422-1464	LW6.1G.202	PR-Dvojitá tryska pětihránná, 4.0 mm	1
	L1472	PR422-1472	LW6.1G.203	PR-Dvojitá tryska pětihránná, 5.0 mm	1
	L1473	PR422-1473	LW6.1G.204	PR-Dvojitá tryska pětihránná, 7.0 mm	1
	L2200	PR422-2200	LW6.1G.311	PR-Dvojitá tryska pětihránná SMT 3.0 mm	1
	L2203	PR422-2203	LW6.1G.312	PR-Dvojitá tryska pětihránná SMT 4.0 mm	1
	L1783X	PR422-1783CP	LW6.1G.302	PR-Dvojitá tryska pětihránná, 1.25 mm CP	1
	L1784X	PR422-1784CP	LW6.1G.303	PR-Dvojitá tryska pětihránná, 1.5 mm CP	1
	L1785X	PR422-1785CP	LW6.1G.304	PR-Dvojitá tryska pětihránná, 1.75 mm CP	1
	L1786X	PR422-1786CP	LW6.1G.305	PR-Dvojitá tryska pětihránná, 2.0 mm CP	1
	L1787X	PR422-1787CP	LW6.1G.307	PR-Dvojitá tryska pětihránná, 2.5 mm CP	1
	L2197X	PR422-2197CP	LW6.1G.310	PR-Dvojitá tryska pětihránná D 2.5 mm CP	1
	L1788X	PR422-1788CP	LW6.1E.204	PR-Dvojitá tryska pětihránná, 2.5 mm/inner 2.0 mm CP	1
	L1789X	PR422-1789CP	LW6.1G.309	PR-Dvojitá tryska pětihránná, 3.0 mm CP	1
L1790X	PR422-1790CP	LW6.1E.206	PR-Dvojitá tryska pětihránná, 3.0 mm/inner 2.0 mm CP	1	
L1791X	PR422-1791CP	LW6.1E.207	PR-Dvojitá tryska pětihránná, 3.5 mm/inner 3.0 mm CP	1	
4	L1442X	PR422-0682	LW6.1G.682	PR-Dvojitá tryska pětihránná, 1.25 mm CP	1
	L1443X	PR422-0683	LW6.1G.683	PR-Dvojitá tryska pětihránná, 1.5 mm CP	1
	L1444X	PR422-0684	LW6.1G.684	PR-Dvojitá tryska pětihránná, 1.75 mm CP	1
	L1445X	PR422-0685	LW6.1G.685	PR-Dvojitá tryska pětihránná, 2.0 mm CP	1
	L1447X	PR422-0687	LW6.1G.687	PR-Dvojitá tryska pětihránná, 2.5 mm CP	1
	L1449X	PR422-0689	LW6.1G.689	PR-Dvojitá tryska pětihránná, 3.0 mm CP	1
	L1466	PR422-0801	LW6.1G.801	PR-Dvojitá tryska brilliant, 3.5 mm	1
	L1468	PR422-0803	LW6.1G.803	PR-Dvojitá tryska brilliant, 5.0 mm	1

(Pokračování na další straně)

Spotřební materiál

	Obj.č. Top Lantis	Centricut číslo	Referenční číslo	Popis	Pkg qty
5	L1453X	PR422-0627	LW6.1G.627	PR-Trojité tryska pětihřanná, 1.25 mm CP	1
	L1454X	PR422-0620	LW6.1G.620	PR-Trojité tryska pětihřanná, 1.5 mm CP	1
	L1455X	PR422-0621	LW6.1G.621	PR-Trojité tryska pětihřanná, 1.75 mm CP	1
	L1456X	PR422-0622	LW6.1G.622	PR-Trojité tryska pětihřanná, 2.0 mm CP	1
	L1458X	PR422-0624	LW6.1G.624	PR-Trojité tryska pětihřanná, 2.5 mm CP	1
	L1460X	PR422-0626	LW6.1G.626	PR-Trojité tryska pětihřanná, 3.0 mm CP	1
6	L1478X	PR422-0700	LW6.1G.700	PR-Pětihřelníková tryska cyl, 2.0 mm CP	1
	L1479X	PR422-0701	LW6.1G.701	PR-Pětihřelníková tryska cyl, 2.5 mm CP	1
	L1480X	PR422-0702	LW6.1G.702	PR-Pětihřelníková tryska cyl, 3.0 mm CP	1
7	L1837X	PR422-0522CP	LW6.1G.522a	PR-Pětihřelníková tryska DL, 3.0 mm vnitřní/ 4.5 mm CP	1
8	L1838X	PR422-0524CP	LW6.1G.524	PR-Tryska pětihřanná, 3.0 mm DL CP	1

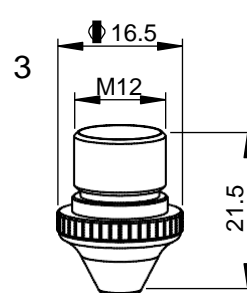
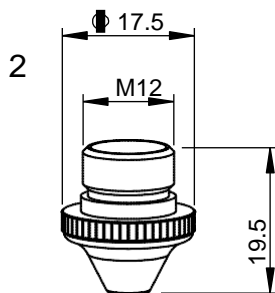
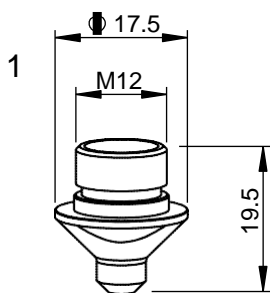

Spotřební materiál

Obj.č. Top Lantis	Centricut číslo	Referenční číslo	Popis	Pkg qty	
1	L892	PR398-550	750.42.550	PR-Tryska, 1.5 mm	1
	L893	PR398-551	750.42.551	PR-Tryska, 2.0 mm	1
	L893X	PR398-0002CP		PR-Tryska, 2.0 mm CP	1
	L894	PR398-552	750.42.552	PR-Tryska, 2.5 mm	1
	L895	PR398-0004	750.42.553	PR-Tryska, 3.0 mm	1
2	L1239X	PR421-111CP	520.17.111	PR-Dvojitá tryska, 1.5 mm CP	1
	L1240X	PR421-114CP	520.17.114	PR-Dvojitá tryska, 2.0 mm CP	1
	L1241X	PR421-560CP	750.43.560	PR-Dvojitá tryska, 2.5 mm CP	1
	L1242X	PR421-561CP	750.43.561	PR-Dvojitá tryska, 3.0 mm CP	1
3	L1213X	PR409-4513	787.04.513	PR-Tryska, 2.0 mm CP	1
	AL259	PR421-720 (nezobrazeno)	1058.36520.720	PR-Těsnění čochky	1

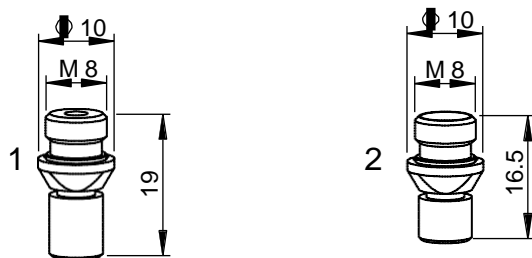

Spotřební materiál

Obj.č. Top Lantis	Centricut číslo	Referenční číslo	Popis	Pkg qty	
1	L3070	PR331-4102X	490.76.102	PR-Tryska cylindrická, 0.3 mm mosaz (10 ks)	10
	L3054	PR331-3321BX	485.73.321	PR-Tryska cylindrická, 1.5 mm mosaz (10 ks)*	10
	L30419	PR331-3321CX		PR-Tryska cylindrická, 1.5 mm měď (10 ks)	10
	L3055	PR331-3322BX	485.73.322	PR-Tryska cylindrická, 2.0 mm mosaz (10 ks)	10
	L30420	PR331-322CX		PR-Tryska cylindrická, 2.0 mm měď (10 ks)	10
	L30204	PR331-3323BX	485.73.323	PR-Tryska cylindrická, 2.5 mm mosaz (10 ks)	10
	L30421	PR331-3323CX		PR-Tryska cylindrická, 2.5 mm měď (10 ks)	10
	L30205	PR331-3324BX	485.73.324	PR-Tryska cylindrická, 3.0 mm mosaz (10 ks)	10
	L30422	PR331-3324X		PR-Tryska cylindrická, 3.0 mm měď (10 ks)	10
	L30419X	PR331-0321CCPX	485.73.421	PR-Tryska, 1.5 mm CP (10 ks)*	10
	L30420X	PR331-322CCPX	485.73.422	PR-Tryska, 2.0 mm CP (10 ks)*	10
	L30421X	PR331-3323CCPX	485.73.423	PR-Tryska, 2.5 mm CP (10 ks)*	10
	L30422X	PR331-3324CPX	485.73.424	PR-Tryska, 3.0 mm CP (10 ks)	10
2	L301246	PR331-0302X	490.1N.302	PR-Tryska krátká, 2.5 mm mosaz (10 ks)	10

* Centricut díly jsou k dispozici v jednotlivých baleních. Chcete-li objednat jednotlivá balení, odstraňte písmeno "X" na konci čísla dílu (např. AM123-4567X bude AM123-4567). Pro díly Top Lantis dostupné v jednotlivých baleních. Chcete-li objednat jednotlivá balení, odstraňte znak "30" za písmenem L v čísle dílu (např. L301401X by bylo L401X).

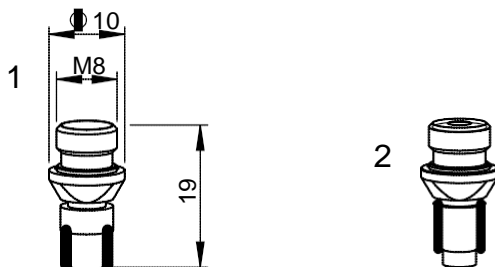

Spotřební
materiál

Obj.č. Top Lantis	Centricut číslo	Referenční číslo	Popis	Pkg qty	
1	L30634	PR393-0006X		PR-Tryska, 2.0 mm (10 ks)	10
	L30635	PR393-0007X		PR-Tryska, 2.5 mm (10 ks)*	10
2	L301231X	PR393-3455CPX	485.73.455	PR-Tryska kon-cyl, 0.3 mm CP (10 ks)	10
	L301235X	PR393-3451CPX	485.73.451	PR-Tryska kon-cyl, 1.5 mm CP (10 ks)*	10
	L301236	PR393-3452X	485.73.452	PR-Tryska kon-cyl, 2.0 mm (10 ks)*	10
	L301236X	PR393-3452CPX	485.73.452	PR-Tryska kon-cyl, 2.0 mm CP (10 ks)*	10
	L301237X	PR393-3453CPX	485.73.453	PR-Tryska kon-cyl, 2.5 mm CP (10 ks)*	10

* Centricut díly jsou k dispozici v jednotlivých baleních. Chcete-li objednat jednotlivá balení, odstraňte písmeno "X" na konci čísla dílu (např. AM123-4567X bude AM123-4567). Pro díly Top Lantis dostupné v jednotlivých baleních. Chcete-li objednat jednotlivá balení, odstraňte znak "30" za písmenem L v čísle dílu (např. L301401X by bylo L401X).

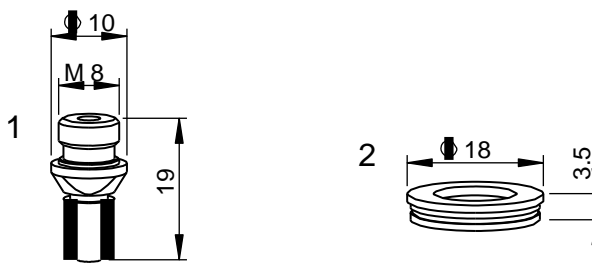

Spotřební materiál

Obj.č. Top Lantis	Centricut číslo	Referenční číslo	Popis	Pkg qty
L3062	PR357-0001X	490.76.103	PR-Tryska konická, 0.3 mm mosaz (10 ks)	10
L30206	PR357-331BX	485.73.331	PR-Tryska konická, 1.5 mm mosaz (10 ks)	10
L30424	PR357-331CX	485.73.331	PR-Tryska konická, 1.5 mm měď (10 ks)	10
L30426	PR357-0004X		PR-Tryska konická, 1.7 mm měď (10 ks)	10
L3057	PR357-333BX	485.73.333	PR-Tryska konická, 2.0 mm mosaz (10 ks)	10
L30425	PR357-333CX		PR-Tryska konická, 2.0 mm měď (10 ks)*	10
L30449	PR357-0005X	485.73.333	PR-Tryska konická, 2.5 mm mosaz (10 ks)	10
L30427	PR357-0006X		PR-Tryska konická, 2.5 mm měď (10 ks)	10
L30630	PR357-0007X	485.73.43	PR-Tryska konická, 3.0 mm měď (10 ks)	10
L30450X	PR357-0002CPX	485.73.114A	PR-Tryska, 1.0 mm CP (10 ks)	10
L30424X	PR357-331CCPX	485.73.431	PR-Tryska, 1.5 mm CP (10 ks)*	10
L30425X	PR357-322CCPX	485.73.433	PR-Tryska, 2.0 mm CP (10 ks)	10
L30427X	PR357-0006CPX		PR-Tryska, 2.5 mm CP (10 ks)	10
L30630X	PR357-0007CPX	485.73.43X	PR-Tryska, 3.0 mm CP (10 ks)	10
2 AL163	PR395-0002		PR-Izolační kroužek 7.5" Plastový	1
AL136	PR395-0001 (neobrazeno)	480.73.107	PR-Izolační kroužek 5" Plastový	1

* Centricut díly jsou k dispozici v jednotlivých baleních. Chcete-li objednat jednotlivá balení, odstraňte písmeno "X" na konci čísla dílu (např. AM123-4567X bude AM123-4567). Pro díly Top Lantis dostupné v jednotlivých baleních. Chcete-li objednat jednotlivá balení, odstraňte znak "30" za písmenem L v čísle dílu (např. L301401X by bylo L401X).

Spotřební materiál

Obj.č. Top Lantis	Centricut číslo	Referenční číslo	Popis	Pkg qty
AL628	PR361-3151 NOVÉ (neobrazeno)	820.63.150	PR-Senzorový kabel, 150 mm (6") High profile	1
AL560	PR361-3160 (neobrazeno)	555.63.150	PR-Senzorový kabel, 210 mm (8 17/64")	1

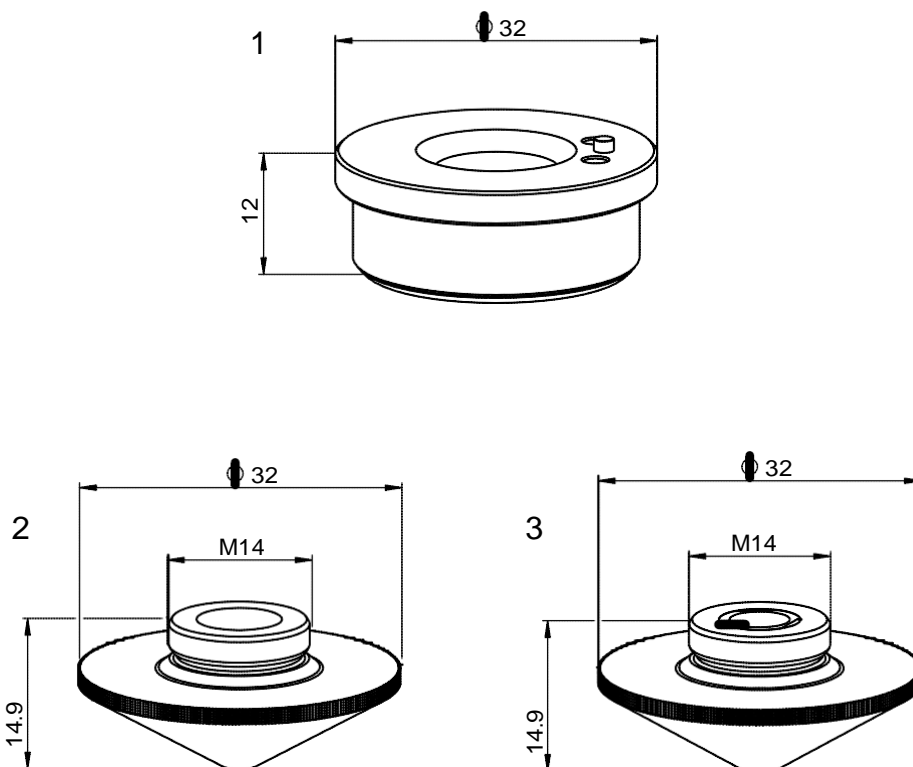

Spotřební materiál

	Obj.č. Top Lantis	Centricut číslo	Referenční číslo	Popis	Pkg qty
1	AL581	RT120-4100 NOVÉ	120274100B	RT-Držák trysky M14 original	1
2	L0510	RT120-0510 NOVÉ	120GJT0510	RT-Tryska konická M14, 1.0 mm original	1
	L0512	RT120-0512 NOVÉ	120GJT0512	RT-Tryska konická M14, 1.2 mm original	1
	L0515	RT120-0515 NOVÉ	120GJT0515	RT-Tryska konická M14, 1.5 mm original	1
	L0520	RT120-0520 NOVÉ	120GJT0520	RT-Tryska konická M14, 2.0 mm original	1
	L0525	RT120-0525 NOVÉ	120GJT0525	RT-Tryska konická M14, 2.5 mm original	1
	L0530	RT120-0530 NOVÉ	120GJT0530	RT-Tryska konická M14, 3.0 mm original	1
	L0535	RT120-0535 NOVÉ	120GJT0535	RT-Tryska konická M14, 3.5 mm original	1
	L0540	RT120-0540 NOVÉ	120GJT0540	RT-Tryska konická M14, 4.0 mm original	1
	L0545	RT120-0545 NOVÉ	120GJT0545	RT-Tryska konická M14, 4.5 mm original	1
	L0550	RT120-0550 NOVÉ	120GJT0550	RT-Tryska konická M14, 5.0 mm original	1
3	L0610	RT120-0610 NOVÉ	120GJT0610	RT-Dvojitá tryska konická M14, 1.0 mm CP original	1
	L0612	RT120-0612 NOVÉ	120GJT0612	RT-Dvojitá tryska konická M14, 1.2 mm CP original	1
	L0615	RT120-0615 NOVÉ	120GJT0615	RT-Dvojitá tryska konická M14, 1.5 mm CP original	1
	L0620	RT120-0620 NOVÉ	120GJT0620	RT-Dvojitá tryska konická M14, 2.0 mm CP original	1
	L0625	RT120-0625 NOVÉ	120GJT0625	RT-Dvojitá tryska konická M14, 2.5 mm CP original	1
	L0630	RT120-0630 NOVÉ	120GJT0630	RT-Dvojitá tryska konická M14, 3.0 mm CP original	1
	L0635	RT120-0635 NOVÉ	120GJT0635	RT-Dvojitá tryska konická M14, 3.5 mm CP original	1
	L0640	RT120-0640 NOVÉ	120GJT0640	RT-Dvojitá tryska konická M14, 4.0 mm CP original	1
	L0645	RT120-0645 NOVÉ	120GJT0645	RT-Dvojitá tryska konická M14, 4.5 mm CP original	1
	L0650	RT120-0650 NOVÉ	120GJT0650	RT-Dvojitá tryska konická M14, 5.0 mm CP original	1

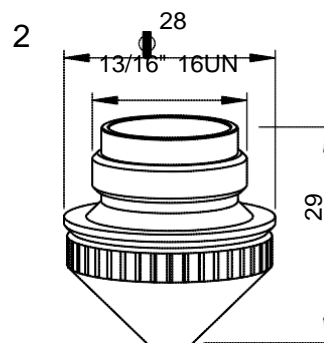
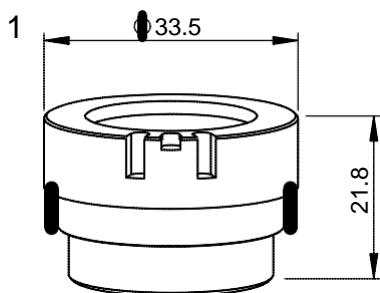

Spotřební materiál

	Obj.č. Top Lantis	Centricut číslo	Referenční číslo	Popis	Pkg qty
1	AL130/S	PT311-1146 <i>Doporučené</i>	281146, P0380-211-00001, 29100033	PT-Držák trysky ITM 1.5" DZ	1
	AL130	PT311-1146OEM	281146, P0380-211-00001, 29100033	PT-Držák trysky ITM 1.5" DZ OEM	1
2	L375	SA365-01A4	141301A4, 146331A4	SA-Tryska, 1.0 mm	1
	L376	SA365-30A4	146330A4	SA-Tryska, 1.25 mm	1
	L377	SA365-97A4	146329A4, 142321A4	SA-Tryska, 1.5 mm	1
	L378	SA365-98A4	146328A4	SA-Tryska, 1.75 mm	1
	L379	SA365-99A4	146327A4, 142322A4	SA-Tryska, 2.0 mm	1
	L381	SA365-25A4	146326A4, 142323	SA-Tryska, 2.25 mm	1
	L380	SA365-26A4	146325A4, 142324A4	SA-Tryska, 2.5 mm	1
	L888	SA365-24A4	146324A4	SA-Tryska, 2.75 mm	1
	L889	SA365-23A4	146323A4	SA-Tryska, 3.0 mm	1
	L376X	SA365-30A4CP	146330A4	SA-Tryska, 1.25 mm CP	1
	L377X	SA365-97A4CP	146329A4	SA-Tryska, 1.5 mm CP	1
	L378X	SA365-98A4CP	146328A4	SA-Tryska, 1.75 CP	1
L379X	SA365-99A4CP	146327A4	SA-Tryska, 2.0 mm CP	1	

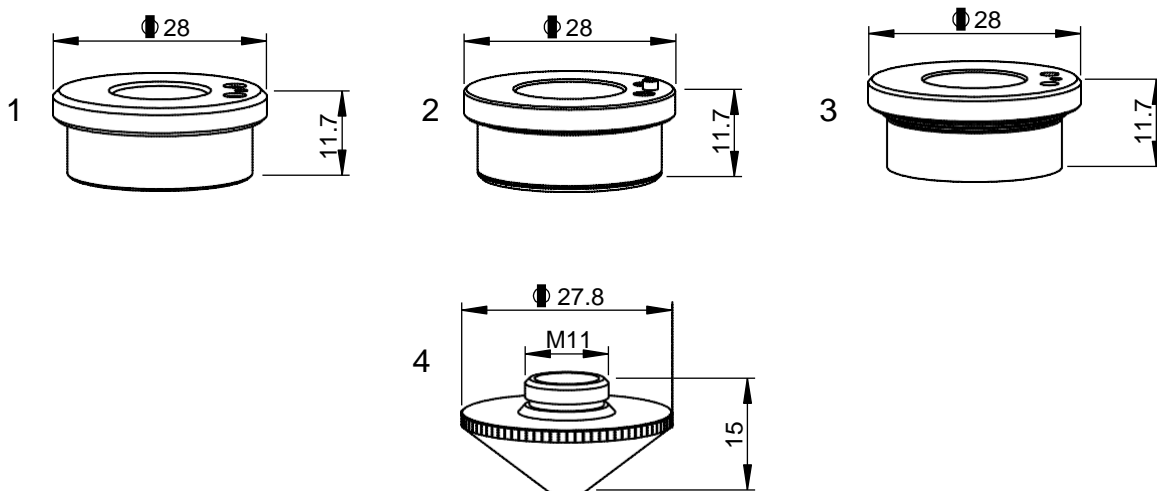

Spotřební materiál

	Obj.č. Top Lantis	Centricut číslo	Referenční číslo	Popis	Pkg qty
1	AL495	PT348-1052 Doporučené	P0571-1051-00001, 6930281333, 055456	PT-Držák trysky KT B2 ^o Con	1
	AL380	PT348-1053	P0571-1051-00001, 6930281333, 055456	PT-Držák trysky KT B2 Con	1
	AL355	PT348-1051 OEM original	P0571-1051-00001, 6930281333, 055456	PT-Držák trysky KT B2 ^o Con	1
2	AL131	PT348-1330 Doporučené		PT-Držák trysky KT B2	1
	AL421	PT348-0260	281330, P0571-260-00001, 6930281330	PT-Držák trysky KT B2	1
	AL23	PT348-1330OEM OEM original	281330, P0571-260-00001, 6930281330	PT-Držák trysky KT B2	1
3	AL331	PT348-1330C	281330, P0571-260-00001, 6930281330	PT-Keramický držák trysky	1
4	L30935	PT345-0008X	P0591-673-00008	PT-Tryska HD, 0.8 mm (10 ks)*	10
	L30234	PT345-1548X	281548, P0591-571-00010, MX-0860, R26RT006270, 29100233	PT-Tryska HD, 1.0 mm (10 ks)*	10
	L30235	PT345-1549X	281549, P0591-572-00012, MX-0861, 6930281549, 29100234	PT-Tryska HD, 1.2 mm (10 ks)*	10
	L30236	PT345-1463X	281463, P0591-573-00015, MX-0862, 29100235	PT-Tryska HD, 1.5 mm (10 ks)*	10
	L30237	PT345-0001X	P0591-574-00018, MX-0863, Z50ZZ015410, 29100236	PT-Tryska HD, 1.8 mm (10 ks)*	10
	L30238	PT345-1550X	281550, P0591-575-00020, MX-0864, Z50ZZ015420, 055478, 29100237	PT-Tryska HD, 2.0 mm (10 ks)*	10
	L30239	PT345-0003X	P0591-574-00023, 29100238, P40-003805-006	PT-Tryska HD, 2.3 mm (10 ks)*	10
	L30240	PT345-1551X	281551, P0591-576-00025, MX-0865, 055479, 29100239, P40-003805-007	PT-Tryska HD, 2.5 mm (10 ks)*	10
	L30936	PT345-1552X	281552, P40-003805-008	PT-Tryska HD, 2.75 mm (10 ks)*	10
	L30241	PT345-0002X	MX-0866, Z50ZZ015440, 29100241, P40-003805-009	PT-Tryska HD, 3.0 mm (10 ks)*	10
	L30826	PT345-0005X	P40-003805-010	PT-Tryska HD, 3.2 mm (10 ks)*	10
	L30827	PT345-0006X	29100243, P40-003805-011	PT-Tryska HD, 3.5 mm (10 ks)*	10
	L30828	PT345-0004X	Z50ZZ015460, P40-003805-012, P0591-578-00040	PT-Tryska HD, 4.0 mm (10 ks)*	10
	L30829	PT345-0007X		PT-Tryska HD, 4.5 mm (10 ks)*	10
	L30234X	PT345-1548CPX	281548, P0591-571-00010	PT-Tryska HD, 1.0 mm CP (10 ks)*	10
	L30235X	PT345-1549CPX	281549, P0591-572-00012	PT-Tryska HD, 1.2 mm CP (10 ks)*	10
	L30236X	PT345-1463CPX	281463, P0591-573-00015	PT-Tryska HD, 1.5 mm CP (10 ks)*	10
	L30237X	PT345-0001CPX	281353, P0591-574-00018	PT-Tryska HD, 1.8 mm CP (10 ks)*	10
	L30238X	PT345-1550CPX	281550, P0591-575-00020	PT-Tryska HD, 2.0 mm CP (10 ks)*	10
	L30240X	PT345-1551CPX	281551, P0591-576-00025	PT-Tryska HD, 2.5 mm CP (10 ks)*	10
L30241X	PT345-0002CPX	281354, P0591-577-00030	PT-Tryska HD, 3.0 mm CP (10 ks)*	10	
L30828X	PT345-0004CPX		PT-Tryska HD, 4.0 mm CP (10 ks)*	10	

* Centricut díly jsou k dispozici v jednotlivých baleních. Chcete-li objednat jednotlivá balení, odstraňte písmeno "X" na konci čísla dílu (např. AM123-4567X bude AM123-4567). Pro díly Top Lantis dostupné v jednotlivých baleních. Chcete-li objednat jednotlivá balení, odstraňte znak "30" za písmenem L v čísle dílu (např. L301401X by bylo L401X).

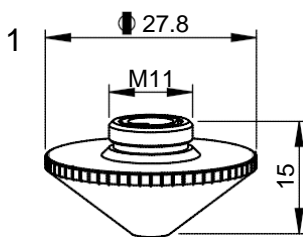
Spotřební materiál

Obj.č. Top Lantis	Centricut číslo	Referenční číslo		Pkg qty
L30669	PT358-0669X		PT-Dvojitá tryska, 0.8 mm/vnitřní 1.5 mm (10 ks)*	10
L30660	PT358-0010X	P40-008038-001, P0591-002-00010	PT-Dvojitá tryska, 1.0 mm/vnitřní 1.5 mm (10 ks)*	10
L30661	PT358-0125X	P40-008038-002, P0591-002-00012	PT-Dvojitá tryska, 1.2 mm/vnitřní 1.5 mm (10 ks)*	10
L30662	PT358-0015X	P40-008038-003, P0591-002-00015	PT-Dvojitá tryska, 1.5 mm /vnitřní 1.5 mm (10 ks)*	10
L30663	PT358-0018X	P40-008038-004, P0591-002-00018	PT-Dvojitá tryska, 1.8 mm/vnitřní 1.5 mm (10 ks)*	10
L30664	PT358-0020X	P40-008038-005, P0591-002-00020	PT-Dvojitá tryska, 2.0 mm/vnitřní 1.5 mm (10 ks)*	10
L30665	PT358-0023X	P40-008038-006, P0591-002-00023	PT-Dvojitá tryska, 2.3 mm/vnitřní 1.5 mm (10 ks)*	10
L30666	PT358-0007X	P40-008038-007, P0591-002-00025	PT-Dvojitá tryska, 2.5 mm/vnitřní 1.5 mm (10 ks)*	10
L30667	PT358-0030X	P40-008038-008, P0591-002-00030, 29100382	PT-Dvojitá tryska, 3.0 mm/vnitřní 1.5 mm (10 ks)*	10
L30668	PT358-0035X	P40-008038-009, P0591-002-00035, 29100384	PT-Dvojitá tryska, 3.5 mm/vnitřní 1.5 mm (10 ks)*	10
L30660X	PT358-0010CPX		PT-Dvojitá tryska, 1.0 mm/vnitřní 1.5 mm CP (10 ks)*	10
L30661X	PT358-0125CPX		PT-Dvojitá tryska, 1.2 mm/vnitřní 1.5 mm CP (10 ks)*	10
L30662X	PT358-0015CPX		PT-Dvojitá tryska, 1.5 mm/vnitřní 1.5 mm CP (10 ks)*	10
L30663X	PT358-0018CPX		PT-Dvojitá tryska, 1.8 mm/vnitřní 1.5 mm CP (10 ks)*	10
L30664X	PT358-0020CPX		PT-Dvojitá tryska, 2.0 mm/vnitřní 1.5 mm CP (10 ks)*	10
L30666X	PT358-0025CPX		PT-Dvojitá tryska, 2.5 mm/vnitřní 1.5 mm CP (10 ks)*	10
L30667X	PT358-0030CPX		PT-Dvojitá tryska, 3.0 mm/vnitřní 1.5 mm CP (10 ks)*	10
L30668X	PT358-0035CPX		PT-Dvojitá tryska, 3.5 mm/vnitřní 1.5 mm CP (10 ks)*	10

* Centricut díly jsou k dispozici v jednotlivých baleních. Chcete-li objednat jednotlivá balení, odstraňte písmeno "X" na konci čísla dílu (např. AM123-4567X bude AM123-4567). Pro díly Top Lantis dostupné v jednotlivých baleních. Chcete-li objednat jednotlivá balení, odstraňte znak "30" za písmenem L v čísle dílu (např. L301401X by bylo L401X).

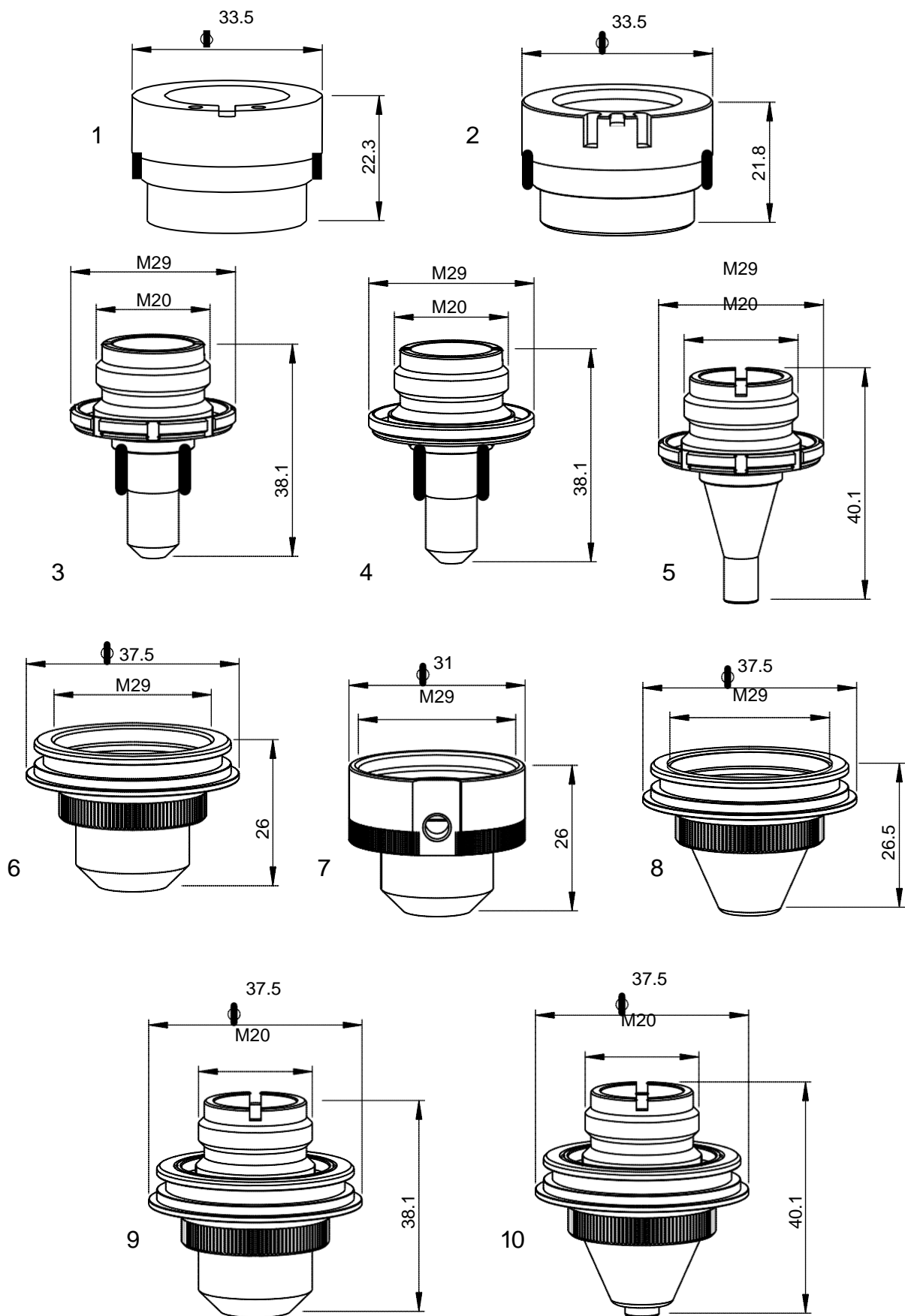

Spotřební materiál

Obj.č. Top Lantis	Centricut číslo	Referenční číslo	Popis	Pkg qty
1 AL298	PT311-0298	P0497-68871, P0497-615-00001	PT-Keramický držák trysky KTM 1.5" DXN	1

Společnost Top Lantis není spojena s uvedenými výrobci. Odkazy na stroje, díly, popisy, čísla dílů slouží pouze k ověření compatibility. Všechny díly jsou vyrobeny pro společnost Top Lantis a nejsou vyrobeny uvedenými výrobci (pokud není výslovně uvedeno). Centricut je ochranná známka společnosti Hypertherm. Všechny ostatní ochranné známky jsou majetkem příslušných vlastníků.

2	AL130	PT311-1146OEM	281146, P0380-211-00001, 29100033	PT-Držák trysky ITM 1.5" DZ OEM	1
	AL130/S	PT311-1146	281146, P0380-211-00001, 29100033	PT-Držák trysky ITM 1.5" DZ	1

(Pokračování na další straně)

3	L1200	TK381-C20E-1	C20E, A546359	TK-Vložka trysky, 2.0 mm	1
	L1201	TK381-C17E-1	C17E-1	TK-Vložka trysky, 1.7 mm	1
4	L1518	TK364-C22D-1	C22D-1	TK-Vložka trysky, 2.2 mm	1
5	L1195	TK381-CZ20B-1	A546363	TK-Tryska s vnitřním úkosem, 2.0 mm	1
6	AL283	TK381-C20E-0	C20E	TK-Tryska vnější	1
7	AL381	TK364-C22D-0	C22D-0	TK-Tryska vnější	1
8	AL382	TK381-CZ20B-0		TK-Tryska s vnějším úkosem	1
9	L1205	TK381-C20E-2	C20E, A546563	TK-Sestava trysek (TK381-C20E-0/AL283 a TK381-C20E-1/L1200)	1
10	L1207	TK381-CZ20B-2	CZ20B-2, A54566	TK-Sestava trysek (TK381-CZ20B-0/AL382 a TK381-CZ20B-1/L1195)	1
		TK354-D40 (nezobrazeno)	58020240	TK-Tryska, 4.0 mm	1
		TK354-D50 (nezobrazeno)	58020250	TK-Tryska, 5.0 mm	1

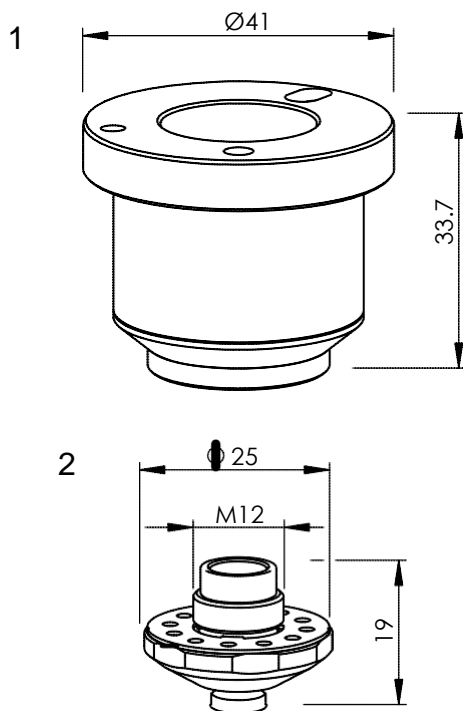

Spotřební materiál

	Obj.č. Top Lantis	Centricut číslo	Referenční číslo	Popis	Pkg qty
1	AL497	TR407-6032	1906032	TR-Keramikový držák trysky	1
2	L1990	TR407-9940	1879940	TR-Tryska EGL, 1.4 mm	1
	L1991	TR407-9951	1879951	TR-Tryska EGL, 1.7 mm	1
	L1992	TR407-9952	1879952	TR-Tryska EGL, 2.0 mm	1
	L1993	TR407-9953	1879953	TR-Tryska EGL, 2.3 mm	1

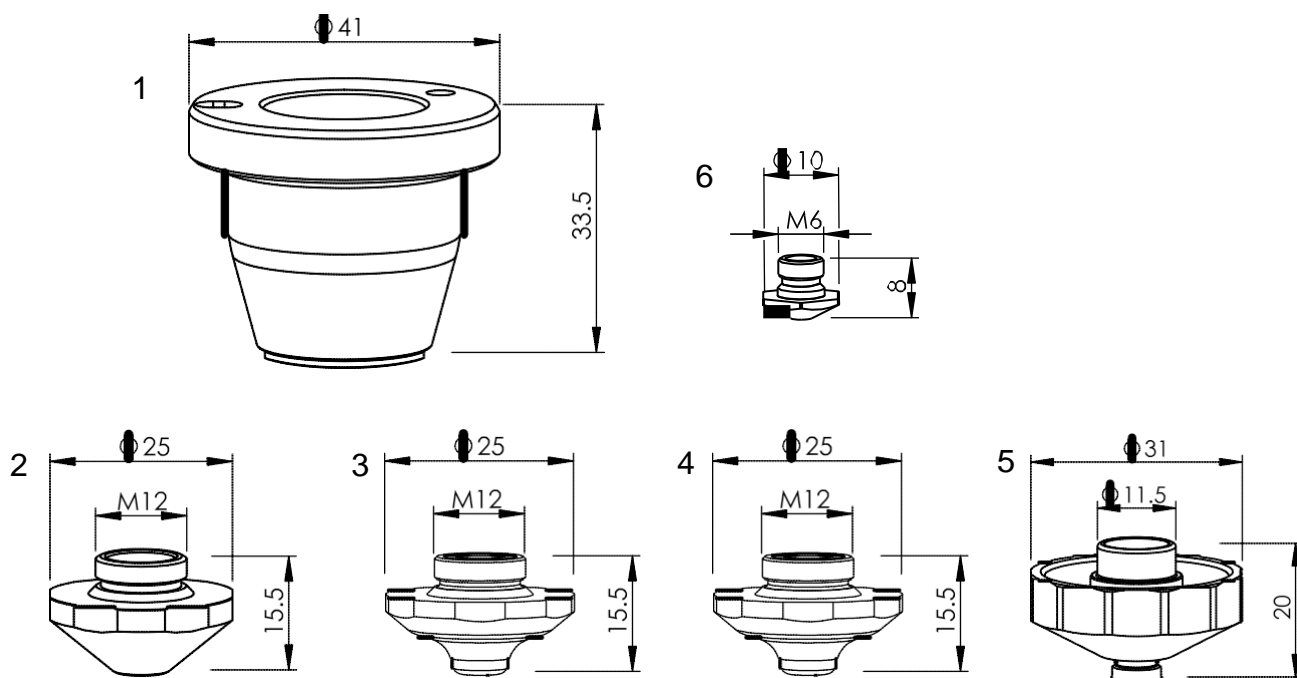

Spotřební materiál

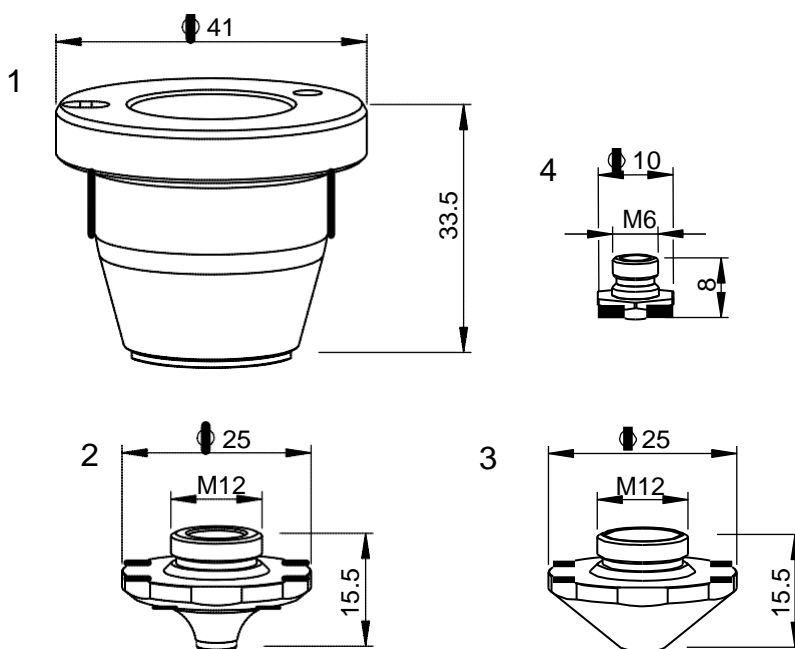
Obj.č. Top Lantis	Centricut číslo	Referenční číslo	Popis	Pkg qty
1 AL410	TR407-5673	1349171, 1755673	TR-Keramický držák trysky	1
2	L501270	TR407-4858X	TR-Tryska EAA, 0.8 mm (10 ks)*	10
	L501272	TR407-4860X	TR-Tryska EAA, 1.0 mm (10 ks)*	10
	L501273	TR407-4861X	TR-Tryska EAA, 1.2 mm (10 ks)*	10
	L501275	TR407-4863X	TR-Tryska EAA, 1.4 mm (10 ks)*	10
	L501276	TR407-4864X	TR-Tryska EAA, 1.7 mm (10 ks)*	10
	L501270XH	TR407-4858CPHX	TR-Tryska EAA, 0.8 mm HCP (10 ks)*	10
	L501272XH	TR407-4860CPHX	TR-Tryska EAA, 1.0 mm HCP (10 ks)*	10
	L501273XH	TR407-4861CPHX	TR-Tryska EAA, 1.2 mm HCP (10 ks)*	10
	L501275XH	TR407-4863CPHX	TR-Tryska EAA, 1.4 mm HCP (10 ks)*	10
	L501276XH	TR407-4864CPHX	TR-Tryska EAA, 1.7 mm HCP (10 ks)*	10
	L501277	TR407-4865X	TR-Tryska EAA, 2.0 mm (10 ks)*	10
	L501278	TR407-4866X	TR-Tryska EAA, 2.3 mm (10 ks)*	10
	L501279	TR407-4867X	TR-Tryska EAA, 2.7 mm (10 ks)*	10
	L501277XH	TR407-4865CPHX	TR-Tryska EAA, 2.0 mm HCP (10 ks)*	10
L501278XH	TR407-4866CPHX	TR-Tryska EAA, 2.3 mm HCP (10 ks)	10	
L501279XH	TR407-4867CPHX	TR-Tryska EAA, 2.7 mm HCP (10 ks)	10	
3	L2220	TR407-9462	TR-Dvojitá tryska EAU, 2.5 mm	1
	L2221	TR407-0001	TR-Dvojitá tryska EAU, 3.0 mm	1
	L2223	TR407-0004	TR-Dvojitá tryska EAU, 4.0 mm	1
	L2227	TR407-0025	TR-Dvojitá tryska EAU, 6.0 mm	1
	L2235	TR407-3595	TR-Dvojitá tryska EAU, 10.0 mm	1
4	L2240	TR407-9549	TR-Dvojitá tryska EAK, 2.5 mm	1
	L2241	TR407-9556	TR-Dvojitá tryska EAK, 3.0 mm	1
	L2243	TR407-5747	TR-Dvojitá tryska EAK, 4.0 mm	1
5	L1800	TR407-4018	TR-Tryska EFL, 1.4 mm	1
	L1801	TR407-8745	TR-Tryska EFL, 1.7 mm	1
	L1802	TR407-4020	TR-Tryska EFL, 2.0 mm	1
	L1803	TR407-4092	TR-Tryska EFL, 2.3 mm	1
6 L1700	TR407-9610	1589610	TR-Tryska s odfukem EBM, 2.0 mm	1

Spotřební materiál

	Obj.č. Top Lantis	Centricut číslo	Referenční číslo	Popis	Pkg qty
1	AL410	TR407-5673	1349171, 1755673	TR-Keramický držák trysky	1
2	L501500	TR426-3324X	1373324	TR-Tryska EAB, 0.8 mm (10 ks)	10
	L501501	TR426-3325X	1373325	TR-Tryska EAB, 1.0 mm (10 ks)	10
	L501502	TR426-3326X	1373326	TR-Tryska EAB, 1.2 mm (10 ks)	10
	L501503	TR426-3327X	1373327	TR-Tryska EAB, 1.4 mm (10 ks)	10
	L501504	TR426-3328X	1373328	TR-Tryska EAB, 1.7 mm (10 ks)	10
	L501505	TR426-3329X	1373329	TR-Tryska EAB, 2.0 mm (10 ks)	10
	L501506	TR426-3330X	1373330	TR-Tryska EAB, 2.3 mm (10 ks)	10
	L501507	TR426-3331X	1373331	TR-Tryska EAB, 2.7 mm (10 ks)	10
3	L501308	TR426-1308X		TR-Dvojitá tryska, 0.8 mm (10 ks)	10
	L501309	TR426-1309X		TR-Dvojitá tryska, 1.0 mm (10 ks)	10
	L501310	TR426-1310X		TR-Dvojitá tryska, 1.2 mm (10 ks)*	10
	L501311	TR426-1311X		TR-Dvojitá tryska, 1.4 mm (10 ks)*	10
	L501312	TR426-1312X		TR-Dvojitá tryska, 1.7 mm (10 ks)	10
	L501313	TR426-1313X		TR-Dvojitá tryska, 2.0 mm (10 ks)*	10
	L501314	TR426-1314X		TR-Dvojitá tryska, 2.3 mm (10 ks)	10
	L501315	TR426-1315X		TR-Dvojitá tryska, 2.7 mm (10 ks)	10
	L501308XH	TR426-1308CPHX		TR-Dvojitá tryska, 0.8 mm HCP (10 ks)	10
	L501309XH	TR426-1309CPHX		TR-Dvojitá tryska, 1.0 mm HCP (10 ks)	10
	L501310XH	TR426-1310CPHX		TR-Dvojitá tryska, 1.2 mm HCP (10 ks)	10
	L501311XH	TR426-1311CPHX		TR-Dvojitá tryska, 1.4 mm HCP (10 ks)	10
	L501312XH	TR426-1312CPHX		TR-Dvojitá tryska, 1.7 mm HCP (10 ks)	10
	L501313XH	TR426-1313CPHX		TR-Dvojitá tryska, 2.0 mm HCP (10 ks)	10
	L501314XH	TR426-1314CPHX		TR-Dvojitá tryska, 2.3 mm HCP (10 ks)	10
L501315XH	TR426-1315CPHX		TR-Dvojitá tryska, 2.7 mm HCP (10 ks)	10	
4	L1700	TR407-9610	1589610	TR-Tryska s odfukem EBM, 2.0 mm	1

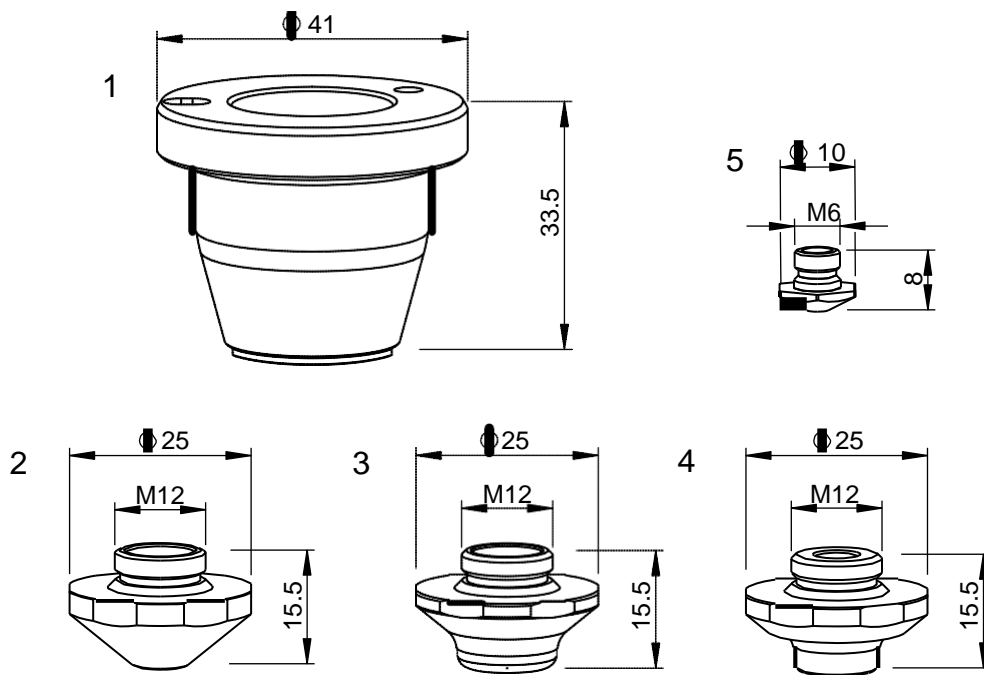
* Centricut díly jsou k dispozici v jednotlivých baleních. Chcete-li objednat jednotlivá balení, odstraňte písmeno "X" na konci čísla dílu (např. TR426-1308X bude TR426-1308). Pro díly Top Lantis dostupné v jednotlivých baleních. Chcete-li objednat jednotlivá balení, odstraňte znak "50" za písmenem L v čísle dílu (např. L501308X by bylo L1308X).



Spotřební materiál

Obj.č. Top Lantis	Centricut číslo	Referenční číslo	Popis	Pkg qty
1 AL410	TR407-5673	1349171, 1755673	TR-Keramický držák trysky	1
2 L1260	TR407-7264	1637264	TR-Zaměřovací tryska ZAA-01	1
3	L1885	TR407-9091	TR-Dvojitá tryska EAQ, 6.0 mm	1
	L1886	TR407-9421	TR-Dvojitá tryska EAQ, 7.5 mm	1
	L1887	TR407-6199	TR-Dvojitá tryska EAQ, 9.5 mm	1
4 L1986	TR407-3046	1633046	TR-Tryska EAC, 5.3 mm	1
5 L1700	TR407-9610	1589610	TR- Tryska s odfukem, 2.0 mm	1

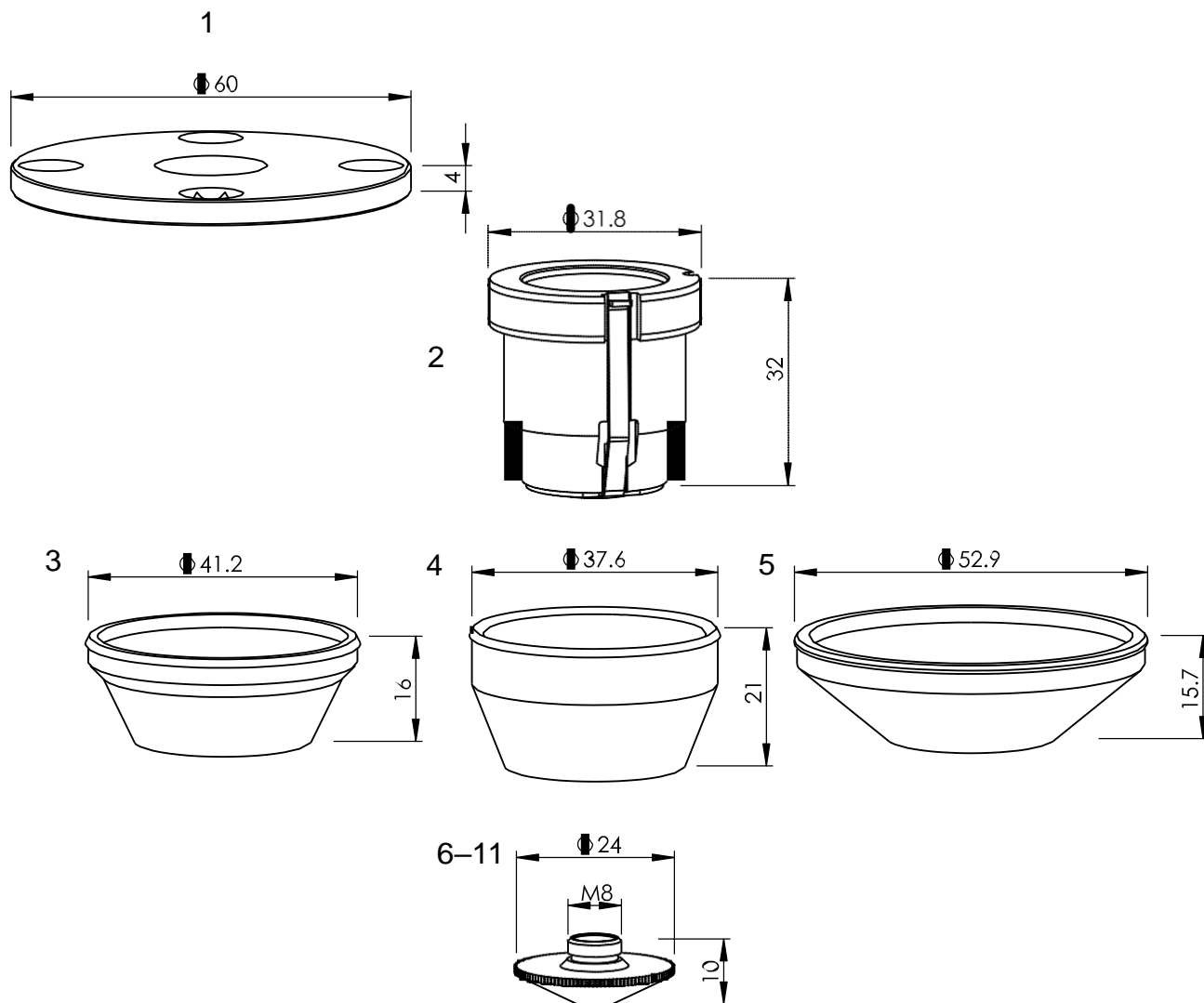

Spotřební materiál

Obj.č. Top Lantis	Centricut číslo	Referenční číslo	Popis	Pkg qty
1 AL70	TR301-4485	234485	TR-Odděvací deska	1
2 AL108	TR301-0432	254493, 260432	TR-Keramiký držák trysky	1
3 AL36	TR301-4496	254496	TR-Kryt, PTFE**	1
4 AL47	TR301-6153	256153	TR-Kryt, PTFE** (bílý)	1
AL347	TR301-6153T	955826	TR-Kryt, PTFE** (černý)	1
5 AL41	TR301-5286	225286	TR-Kryt, PTFE**	1

(Pokračování na další straně)

Spotřební materiál

Obj.č. Top Lantis	Centricut číslo	Referenční číslo	Popis	Pkg qty	
6	L3018	TR301-4561X	0124561, 237499	TR-Tryska, 0.8 mm (10 ks)*	10
	L3019	TR301-4562X	0124562, 237498	TR-Tryska, 1.0 mm (10 ks)*	10
	L30361	TR301-6809X	0966809	TR-Tryska, 1.2 mm (10 ks)*	10
	L30795	TR301-0014X		TR-Tryska, 1.4 mm (10 ks)*	10
	L3026	TR301-7500X	237500	TR-Tryska, 1.5 mm (10 ks)*	10
	L30796	TR301-0017X		TR-Tryska, 1.7 mm (10 ks)*	10
	L3024	TR301-7503X	237503, 1253211	TR-Tryska, 2.0 mm (10 ks)*	10
	L30797	TR301-4564X	124564	TR-Tryska, 2.3 mm (10 ks)*	10
	L3025	TR301-7504X	237504	TR-Tryska, 3.0 mm (10 ks)	10
	L3018X	TR301-0561CPX	0352280	TR-Tryska, 0.8 mm CP (10 ks)*	10
	L3019X	TR301-0562CPX	0352281	TR-Tryska, 1.0 mm CP (10 ks)*	10
	L30361X	TR301-0809CPX	0352282	TR-Tryska, 1.2 mm CP (10 ks)*	10
	L30795X	TR301-0014CPX		TR-Tryska, 1.4 mm CP (10 ks)*	10
	L3026X	TR301-7500CPX	0352288	TR-Tryska, 1.5 mm CP (10 ks)*	10
	L30796X	TR301-0017CPX		TR-Tryska, 1.7 mm CP (10 ks)*	10
	L3024X	TR301-7503CPX		TR-Tryska, 2.0 mm CP (10 ks)*	10
	L30797X	TR301-4564CPX	124564	TR-Tryska, 2.3 mm CP (10 ks)*	10
	L3025X	TR301-7504CPX	237504	TR-Tryska, 3.0 mm CP (10 ks)	10
7	L3020	TR301-7497X	0237497	TR-Tryska HD, 1.4 mm (10 ks)*	10
	L3020X	TR301-1497CPX	352283	TR-Tryska HD, 1.4 mm CP (10 ks)*	10
8	L258	TR301-7497-S	237497/S	TR-Tryska HD, 1.4 mm	1
	L30258	TR301-0497X	237497/S	TR-Tryska HD, 1.4 mm (10 ks)*	10
	L3021	TR301-7501X	0237501	TR-Tryska HD, 1.7 mm (10 ks)*	10
	L30168	TR301-3211X	237502, 1253211	TR-Tryska HD, 2.0 mm (10 ks)*	10
	L3076	TR301-6933X	0126933	TR-Tryska HD, 2.3 mm (10 ks)*	10
	L30185	TR301-0003X		TR-Tryska HD, 2.5 mm (10 ks)	10
	L30360	TR301-2742X	0942742	TR-Tryska HD, 2.7 mm (10 ks)*	10
	L30396	TR301-0004X		TR-Tryska HD, 3.0 mm (10 ks)	10
	L30258X	TR301-0497CPX		TR-Tryska HD, 1.4 mm CP (10 ks)*	10
	L3021X	TR301-0501CPX	0352284	TR-Tryska HD, 1.7 mm CP (10 ks)*	10
	L30168X	TR301-1002CPX	0237502, 352287	TR-Tryska HD, 2.0 mm CP (10 ks)*	10
	L3076X	TR301-0933CPX	0352285	TR-Tryska HD, 2.3 mm CP (10 ks)*	10
	L30185X	TR301-0003CPX		TR-Tryska HD, 2.5 mm CP (10 ks)	10
	L30360X	TR301-0742CPX	0352286	TR-Tryska HD, 2.7 mm CP (10 ks)*	10
	L30396X	TR301-1004CPX		TR-Tryska HD, 3.0 mm CP (10 ks)	10
9	L3018XH	TR301-4561CPX	352280	TR-Tryska, 0.8 mm HCP (10 ks)*	10
	L3019XH	TR301-4562CPX	352281	TR-Tryska, 1.0 mm HCP (10 ks)*	10
	L30361XH	TR301-6809CPX	352282	TR-Tryska, 1.2 mm HCP (10 ks)*	10
10	L3020XH	TR301-7497CPX	352283	TR-Tryska HD, 1.4 mm HCP (10 ks)*	10
11	L30258XH	TR301-0014HCPX		TR-Tryska HD, 1.4 mm HCP (10 ks)	10
	L3021XH	TR301-7501CPX	352284	TR-Tryska HD, 1.7 mm HCP (10 ks)*	10
	L30168XH	TR301-0002CPX	237502, 1253212	TR-Tryska HD, 2.0 mm HCP (10 ks)*	10
	L3076XH	TR301-6933CPX	352285	TR-Tryska HD, 2.3 mm HCP (10 ks)*	10
	L30360XH	TR301-2742CPX	352286	TR-Tryska HD, 2.7 mm HCP (10 ks)*	10

* Centricut díly jsou k dispozici v jednotlivých baleních. Chcete-li objednat jednotlivá balení, odstraňte písmeno "X" na konci čísla dílu (např. TR355-0005X bude TR355-0005). Pro díly Top Lantis dostupné v jednotlivých baleních. Chcete-li objednat jednotlivá balení, odstraňte znak "30" za písmenem L v čísle dílu (např. L30640 by bylo L640).

** PolyTetraFluoroEtylen je polymer na bázi fluorouhlíku a běžně se označuje zkratkou PTFE. Značku Teflon® PTFE vyrábí pouze společnost DuPont a společnost Top Lantis ji neprodává.

Společnost Top Lantis nakupuje jiné značky PTFE od různých vysoce kvalitních výrobců

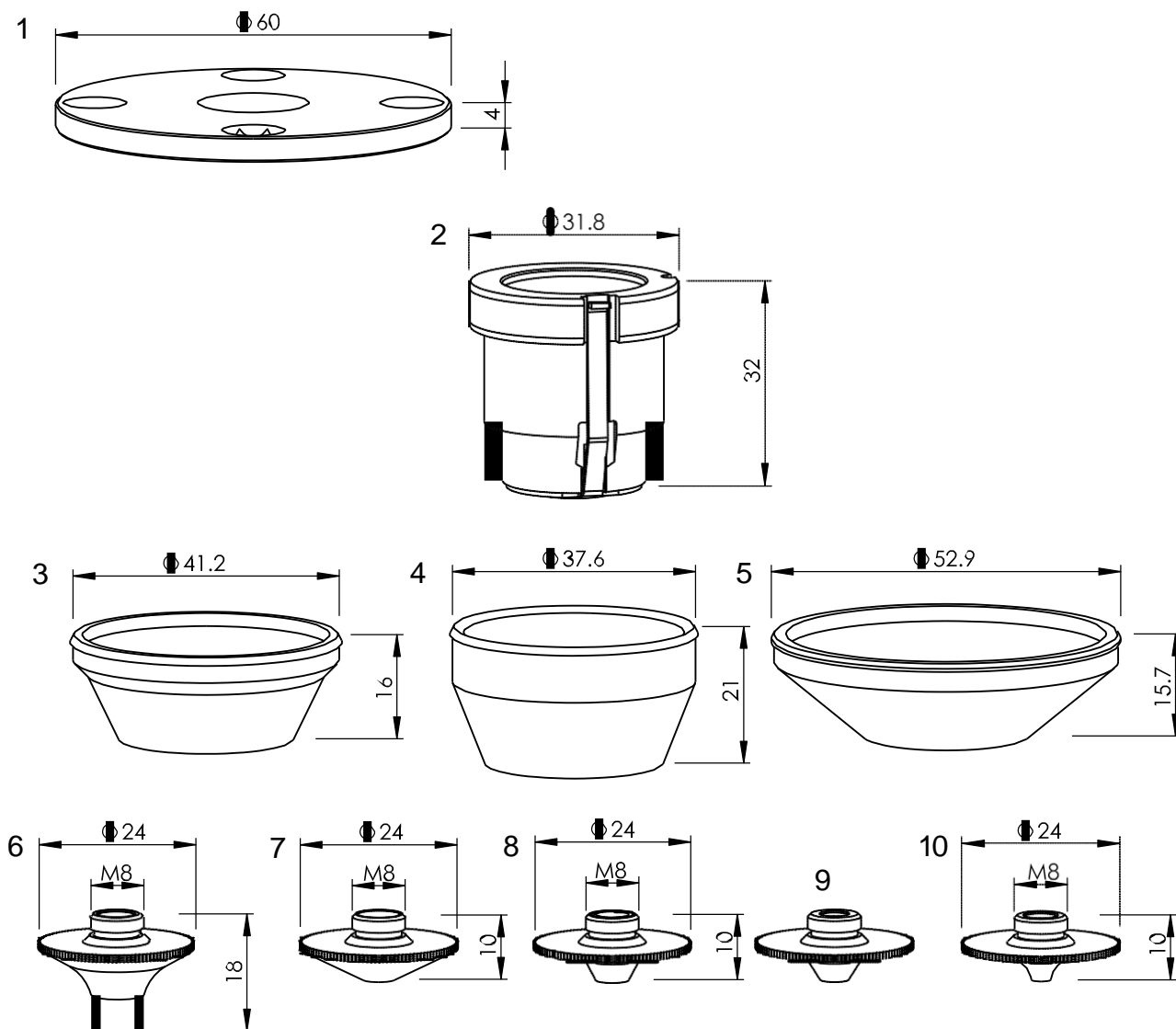

Spotřební materiál

Obj.č. Top Lantis	Centricut číslo	Referenční číslo	Popis	Pkg qty
1 AL70	TR301-4485	234485	TR-Oddělovací deska	1
2 AL108	TR301-0432	254493, 260432	TR-Keramický držák trysky	1
3 AL36	TR301-4496	254496	TR-Kryt, PTFE**	1
4 AL47	TR301-6153	256153	TR-Kryt, PTFE** (bílý)	1
	TR301-6153T	955826	TR-Kryt PTFE** (černý)	1
5 AL41	TR301-5286	225286	TR-Kryt, PTFE**	1
6 L1550	TR301-7773	1277773	TR-Tryska, 0.8 mm	1
	L1551	TR301-7771	TR-Tryska, 1.0 mm	1
	L1552	TR301-7774	TR-Tryska, 1.2 mm	1
	L1553	TR301-7776	TR-Tryska, 1.4 mm	1
	L1554	TR301-7779	TR-Tryska, 1.7 mm	1
	L1555	TR301-7780	TR-Tryska, 2.0 mm	1
	L1556	TR301-7781	TR-Tryska, 2.3 mm	1
	L1557	TR301-7782	TR-Tryska, 2.7 mm	1
7 L30495	TR301-7872X	237872	TR-Tryska se sprchou, 0.8 mm (10 ks)	10

(Pokračování na další straně)

Spotřební materiál

	Obj.č. Top Lantis	Centricut číslo	Referenční číslo	Popis	Pkg qty
8	L30640	TR355-0005X		TR-Dvojitá tryska, 0.8 mm (10 ks)*	10
	L30641	TR355-0001X		TR-Dvojitá tryska, 1.0 mm (10 ks)	10
	L30648	TR355-0006X		TR-Dvojitá tryska, 1.2 mm (10 ks)*	10
	L30642	TR355-0002X		TR-Dvojitá tryska, 1.4 mm (10 ks)*	10
	L30643	TR355-0003X		TR-Dvojitá tryska, 1.7 mm (10 ks)*	10
	L30644	TR355-0007X		TR-Dvojitá tryska, 2.0 mm (10 ks)*	10
	L30645	TR355-0004X		TR-Dvojitá tryska, 2.3 mm (10 ks)*	10
	L30646	TR355-0008X		TR-Dvojitá tryska, 2.7 mm (10 ks)	10
	L30647	TR355-0009X		TR-Dvojitá tryska, 3.0 mm (10 ks)	10
	L30644X	TR355-0007CPX		TR-Dvojitá tryska, 2.0 mm CP (10 ks)	10
9	L30182	TR412-0014X		TR-Tryska HD, 1.4 mm (10 ks)	10
	L227	TR412-0017		TR-Tryska HD, 1.7 mm	1
	L30313	TR301-0001X		TR-Tryska HD, 2.3 mm (10 ks)*	10
10	L301034X	TR412-1014CPX		TR-Tryska HD, 1.4 mm CP (10 ks)	10
	L720X	TR412-1023CP		TR-Tryska HD, 2.3 mm CP	1

* Centricut díly jsou k dispozici v jednotlivých baleních. Chcete-li objednat jednotlivá balení, odstraňte písmeno "X" na konci čísla dílu (např. TR355-0005X bude TR355-0005). Pro díly Top Lantis dostupné v jednotlivých baleních. Chcete-li objednat jednotlivá balení, odstraňte znak "30" za písmenem L v čísle dílu (např. L30640 by bylo L640).

** PolyTetraFluoroEtylen je polymer na bázi fluoruhlíku a běžně se označuje zkratkou PTFE. Značku Teflon® PTFE vyrábí pouze společnost DuPont a společnost Top Lantis ji neprodává.

Společnost Top Lantis nakupuje jiné značky PTFE od různých vysoce kvalitních výrobců

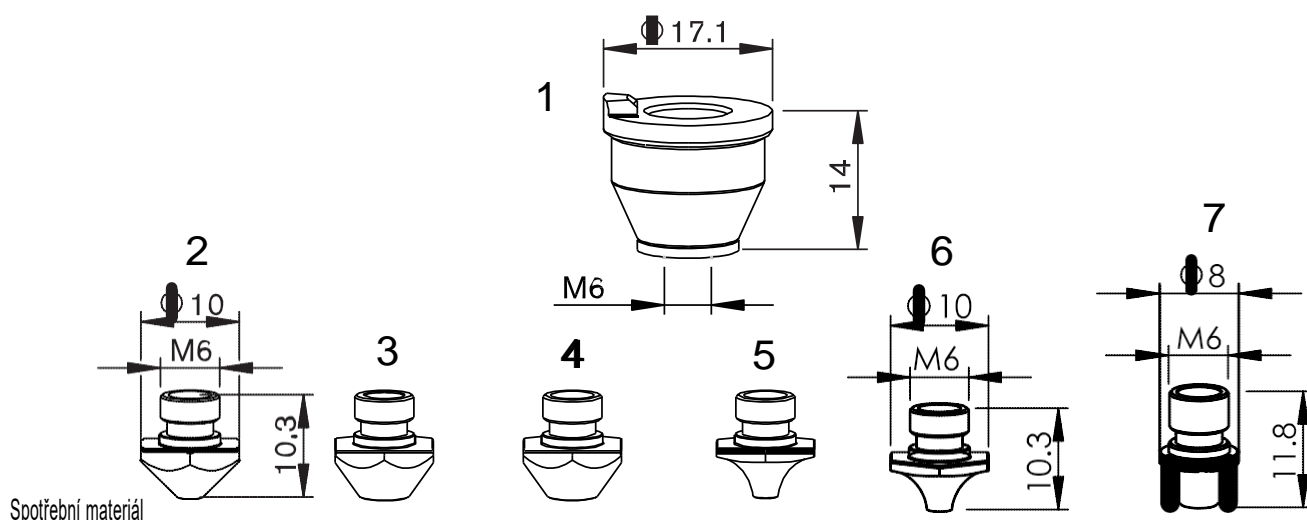

Spotřební materiál

Obj.č. Top Lantis	Centricut číslo	Referenční číslo	Popis	Pkg qty
1	AL653	Doporučené 280408, 092405, P0494-752-00001, 6930300016	TR-Držák trysky KT M1.5" KN	1
	AL53	280408, 092405, P0494-752-00001, 6930300016	TR-Držák trysky KT M1.5" KN OEM	1
2	L40211	226939	TR-Tryska, 1.0 mm (10 ks)*	10
	L40215	226940	TR-Tryska HD, 1.4 mm (10 ks)*	10
	L40216	227144	TR-Tryska HD, 1.7 mm (10 ks)*	10
3	TR302-7364X	237364	TR-Tryska se sprchou, 1.0 mm (10 ks)*	10
4	L401150	135420, 1354230	TR-Tryska EBD, 0.8 mm (10 ks)*	10
	L40255	212334	TR-Tryska EBD, 1.0 mm (10 ks)*	10
	L401150X	135420, 1354230	TR-Tryska EBD, 0.8 mm CP (10 ks)	10
	L40255X	212334	TR-Tryska EBD, 1.0 mm CP (10 ks)	10
	L401151		TR-Tryska EBD HD, 0.8 mm (10 ks)	10
	L40270		TR-Tryska EBD HD, 1.0 mm (10 ks)*	10
	L40256	216199	TR-Tryska EBD HD, 1.4 mm (10 ks)*	10
	L40257	225213	TR-Tryska EBD HD, 1.7 mm (10 ks)*	10
	L401147	1487009	TR-Tryska EBD HD, 2.0 mm (10 ks)*	10
	L40277	126156	TR-Tryska EBD HD, 2.3 mm (10 ks)*	10
	L401149		TR-Tryska EBD HD, 2.5 mm (10 ks)	10
	L401152		TR-Tryska EBD HD, 2.7 mm (10 ks)	10
	L401151X		TR-Tryska EBD HD, 0.8 mm CP (10 ks)	10
	L40270X		TR-Tryska EBD HD, 1.0 mm CP (10 ks)	10
	L401154	1479581	TR-Tryska EBD HD, 1.2 mm (10 ks)*	10
	L40256X	216199	TR-Tryska EBD HD, 1.4 mm CP (10 ks)	10
L40257X	225213	TR-Tryska EBD HD, 1.7 mm CP (10 ks)*	10	
L40277X	126156	TR-Tryska EBD HD, 2.3 mm CP (10 ks)	10	
5	L40625		TR-Tryska, 1.0 mm (10 ks)	10
	L40628		TR-Tryska HD, 1.4 mm (10 ks)*	10
	L40629		TR-Tryska HD, 1.7 mm (10 ks)*	10
6	L40267	135320	TR-Tryska, 1.0 mm (10 ks)	10
	L40268	135318	TR-Tryska HD, 1.4 mm (10 ks)*	10
	L40269	126157	TR-Tryska HD, 1.7 mm (10 ks)*	10
7	L402122	2241409	TR-Tryska EBC, 2.0 mm (10 ks)	10
	L402123	2085524	TR-Tryska EBC, 2.6 mm (10 ks)	10
	L402121	2241406	TR-Tryska EBC X31, 1.6 mm (10 ks)	10
	L402119	2241407	TR-Tryska EBC X12, 1.8 mm (10 ks)	10
	L402124	2241524	TR-Tryska EBC X35, 2.6 mm (10 ks)	10

* Centricut díly jsou k dispozici v jednotlivých baleních. Chcete-li objednat jednotlivá balení, odstraňte písmeno "X" na konci čísla dílu (např. TR302-4230X bude TR302-4230). Pro díly Top Lantis dostupné v jednotlivých baleních. Chcete-li objednat jednotlivá balení, odstraňte znak "40" za písmenem L v čísle dílu (např. L401150 by bylo L1150).

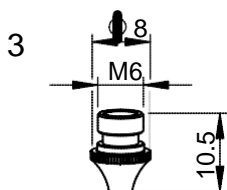
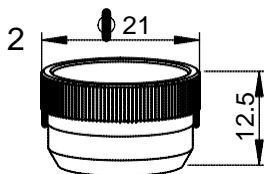
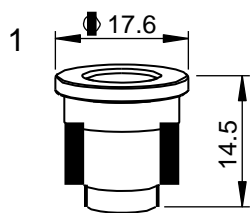

Spotřební materiál

Obj.č. Top Lantis	Centricut číslo	Referenční číslo	Popis	Pkg qty	
AL389	TR302-0354 (nezobrazeno)	960354	TR-Izolace, PTFE**	1	
1	AL212	TR302-6678 Doporučené	936678, 913966/00-WO, 2509767	TR-Keramický držák trysky	1
		TR302-6678OEM	936678, 913966/00-WO	TR-Keramický držák trysky OEM	1
2	AL254	TR352-3965	913965	TR-Pojistná matice	1
3	L40745	TR302-8206X	958206	TR-Tryska, 0.25 mm (10 ks)*	10
	L40500	TR352-3799X	913799	TR-Tryska EBG HD, 0.8 mm (10 ks)*	10
	L40501	TR352-3800X	913800	TR-Tryska EBG HD, 1.0 mm (10 ks)*	10
	L40498	TR352-7034X	1487034	TR-Tryska EBG HD, 1.2 mm (10 ks)*	10
	L40502	TR352-3801X	913801	TR-Tryska EBG HD, 1.4 mm (10 ks)*	10
	L40503	TR352-7988X	937988	TR-Tryska HD, 1.7 mm (10 ks)*	10
	L40499	TR352-7991X		TR-Tryska HD, 1.75 mm (10 ks)*	10
	L40508	TR352-7990X	1487036	TR-Tryska HD, 2.0 mm (10 ks)*	10
	L40504	TR352-7989X	937989	TR-Tryska EBF HD, 2.3 mm (10 ks)*	10
	L40501X	TR352-3800CPX	913800	TR-Tryska EBG HD, 1.0 mm CP (10 ks)*	10
	L40498X	TR352-7034CPX	1487034	TR-Tryska EBG HD, 1.2 mm CP (10 ks)*	10
	L40502X	TR352-3801CPX	913801	TR-Tryska EBG HD, 1.4 mm CP (10 ks)*	10
	L40503X	TR352-7988CPX	937988	TR-Tryska HD, 1.7 mm CP (10 ks)*	10
	L40508X	TR352-7990CPX		TR-Tryska HD, 2.0 mm CP (10 ks)*	10
	L40504X	TR352-7989CPX	937989	TR-Tryska EBF HD, 2.3 mm CP (10 ks)*	10

* Centricut díly jsou k dispozici v jednotlivých baleních. Chcete-li objednat jednotlivá balení, odstraňte písmeno "X" na konci čísla dílu (např. TR302-4230X bude TR302-4230). Pro díly Top Lantis dostupné v jednotlivých baleních. Chcete-li objednat jednotlivá balení, odstraňte znak "40" za písmenem L v čísle dílu (např. L401150 by bylo L1150).

** PolyTetraFluoroEtylen je polymer na bázi fluorouhlíku a běžně se označuje zkratkou PTFE. Značku Teflon® PTFE vyrábí pouze společnost DuPont a společnost Top Lantis ji neprodává.

Společnost Top Lantis nakupuje jiné značky PTFE od různých vysoce kvalitních výrobců

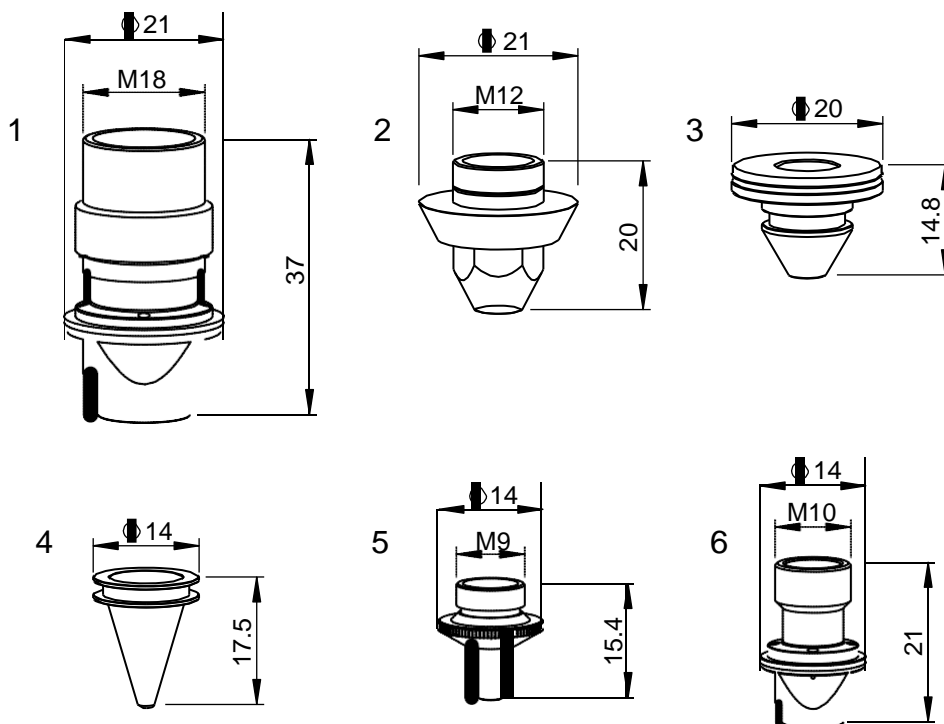

Spotřební materiál

Obj.č. Top Lantis	Centricut číslo	Referenční číslo	Popis	Pkg qty
1 L1186	TR352-0783	220783	TR-Tryska Welding M18	1
2 L1010X	TR352-2530CP	932530	TR-Tryska, 4.5 mm CP	1
3 L5 L34 L36	TR303-2952	202952	TR-Tryska, 0.8 mm	1
	TR303-0969	218969	TR-Tryska, 1.0 mm	1
	TR303-7953	217953	TR-Tryska HD, 1.7 mm	1
4 L507 L505	TR414-0008	12-11-16-00	TR-Tryska YAG s o-kroužkem, 0.8 mm	1
	TR414-0012	12-11-09-17/00	TR-Tryska YAG s o-kroužkem, 1.2 mm	1
5 L30405 L30406 L30404 L30407 L30408	PT344-1813X	281813, P0589-424-00008	PT-Tryska, 0.8 mm (10 ks)*	10
	PT344-1789X	281789, P0589-426-00010	PT-Tryska, 1.0 mm (10 ks)*	10
	PT344-1561X	281561, 778550, P0589-425-00012	PT-Tryska, 1.2 mm (10 ks)*	10
	PT344-1499X	281814, 149957	PT-Tryska, 1.5 mm (10 ks)*	10
	PT344-0020X	P0589-428-00020	PT-Tryska, 2.0 mm (10 ks)	10
6 L1185	TR352-4947	924947	TR-Tryska Welding M10	1

* Centricut díly jsou k dispozici v jednotlivých baleních. Chcete-li objednat jednotlivá balení, odstraňte písmeno "X" na konci čísla dílu (např. TR355-0005X bude TR355-0005). Pro díly Top Lantis dostupné v jednotlivých baleních. Chcete-li objednat jednotlivá balení, odstraňte znak "30" za písmenem L v čísle dílu (např. L30640 by bylo L640).

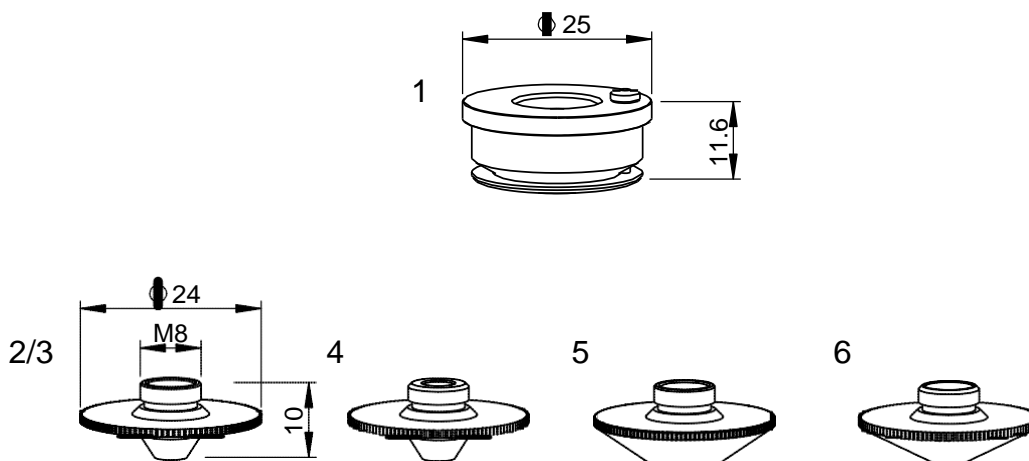

Spotřební materiál

	Obj.č. Top Lantis	Centricut číslo	Referenční číslo	Popis	Pkg qty
1	AL38	TR301-8809	258809, 243839,	TR-Keramický držák trysky	1
	AL400	TR301-8809OEM	258809	TR-Keramický držák trysky OEM	1
2	L3002	TR301-5780X	215780	TR-Tryska, 0.8 mm (balík s 10ti kusy)	10
3	L3001	TR301-8894X	088894	TR-Tryska HD, 1.4 mm (10 ks)*	10
	L3012	TR301-7867X	217867	TR-Tryska HD, 1.7 mm (10 ks)*	10
4	L30182	TR412-0014X		TR-Tryska HD, 1.4 mm (10 ks)	10
	L227	TR412-0017		TR-Tryska HD, 1.7 mm	1
5	L3013	TR301-8893X	088893	TR-Tryska, 1.5 mm (10 ks)	10
	L3068	TR301-1781X	221781	TR-Tryska, 2.0 mm (10 ks)	10
6	L30495	TR301-7872X	237872	TR-Tryska se sprchou, 0.8 mm (10 ks)	10

* Centricut díly jsou k dispozici v jednotlivých baleních. Chcete-li objednat jednotlivá balení, odstraňte písmeno "X" na konci čísla dílu (např. TR355-0005X bude TR355-0005). Pro díly Top Lantis dostupné v jednotlivých baleních. Chcete-li objednat jednotlivá balení, odstraňte znak "30" za písmenem L v čísle dílu (např. L30640 by bylo L640).

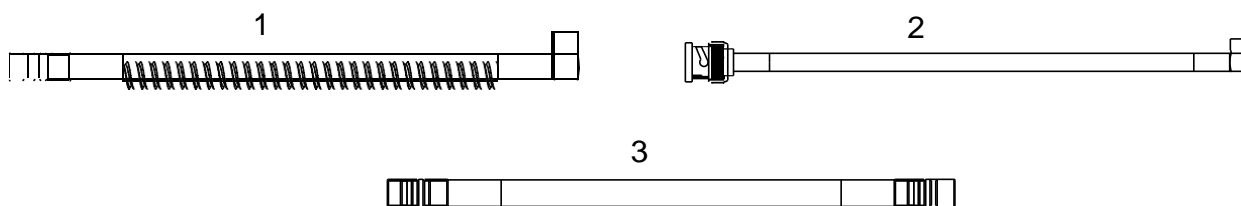

Spotřební materiál

Obj.č. Top Lantis	Centricut číslo	Referenční číslo	Popis	Pkg qty
1 AL642	TR301-9983	342474, 359983	TR-Senzorový kabel, 190 mm (7.5") chráněný	1
2 AL641	TR301-7833	227833	TR-Senzorový kabel, 432 mm (17")	1
3 AL640	TR301-0930	280930	TR-Senzorový kabel, 152 mm (6") chráněný	1



spolu s

TOP LANTIS

spol. s r.o.



Senzorové kužely



Senzorové kužely Centricut přináší výraznou úsporu nákladů bez snížení výkonu nebo kvality.

- Dostupné pro Amada, Mazak, Mitsubishi and Precitec
- Poskytuje stejný výkon OEM při nižších nákladech
- Bezkonkurenční výkon a spolehlivost
- Navrženo a vyrobeno podle přesných standardů kvality společnosti Hypertherm
- Se zárukou jednoho roku a 100 % zárukou spokojenosti

Centricut číslo	Obj.č. Top Lantis	OEM	Referenční číslo	Popis
AM343-0091	AL600	Amada	71360091	AM-Senzorový kužel, HS95 mini
AM343-1621*	AL601	Amada	71341621	AM-Senzorový kužel, HS95
AM343-9107	AL603	Amada	ECO cone	AM-Senzorový kužel, ECO
AM343-1690	AL602	Amada	71341690	AM-Senzorový kužel, HS98
AM343-L3015C	AL550	Amada	71374509	PT-Senzorový kužel, LC3015
AM343-4233B*	AL551	Amada	71564233	AM-Senzorový kužel, HPL Černý
AM343-4233G*	AL552	Amada	71564233	AM-Senzorový kužel, HPL Zlatý
PT347-3323	AL611	Mazak	HNP	PT-Senzorový kužel, HNP
MZ335-HNPS*	AL605	Mazak	HNPS	MZ-Senzorový kužel, HNP Krátká verze
PT347-0007		Mazak	56743300500	PT-Senzorový kužel, HNZ (Mazak)
PT347-0011*	AL607	Mitsubishi	P0354-110-00002	PT-Senzorový kužel, HNZ (Mitsubishi)
MB334-W429A	AL604	Mitsubishi	P0461-270-00001	MB-Senzorový kužel, W429A
PT347-0238*	AL608	Precitec	BQ930D238G01	PT-Senzorový kužel, HNZ SMA
PT347-8001	AL612	Precitec	P0361-203-00001	PT-Senzorový kužel, 2.5Z/J
PT347-0522*	AL609	Precitec	P0599-520-00002	PT-Senzorový kužel, LRC
PT347-1145	AL610	Precitec	P0380-140-0002, P0380-130-00001, 281145	PT-Senzorový kužel, DZ

*Servis senzorových kuželů je k dispozici pro většinu senzorových kuželů v Severní Americe a vybraných mezinárodních oblastech. Pro více informací kontaktujte info@toplantis.cz.

Senzorové kabely chráněné

Kabely senzorů chráněné Centricut mají delší životnost než standardní kabely OEM

- K dispozici pro všechny hlavní značky
- Robustní konstrukce s extrémní tepelnou odolností (900–1200°)
- Delší životností snižují prostoje a výrobní ztráty
- Chráněné nerezovou ocelí odolné proti rozstříku
- Zesílené límce a vysoce kvalitní konektor

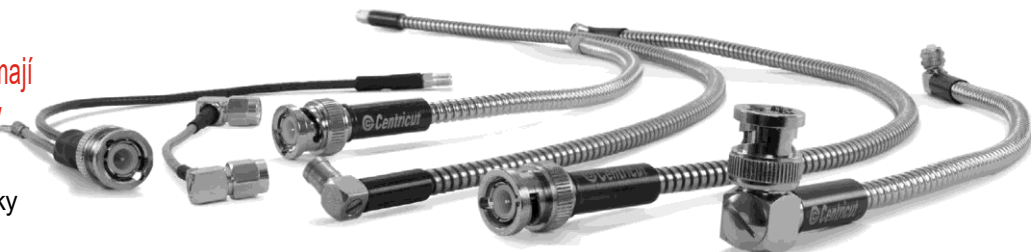

Senzorové kabely chráněné

Centricut číslo	Obj.č. Top Lantis	OEM	Referenční číslo	Popis
AM308-8965	AL260	Amada	71398965	AM-Senzorový kabel, 305 mm (12")
AM308-8965A	AL613	Amada	71398965	AM-Senzorový kabel, 305 mm (12") chráněný
AM313-1901	AL200	Amada	71341630	AM-Senzorový kabel HS-5, 305 mm (12")
AM313-1901A		Amada	71341630	AM-Senzorový kabel HS-5, 305 mm (12") chráněný
AM313-8292	AL615	Amada	71398292	AM-Senzorový kabel s dvojitým štítem, 7 m (275.6")
AM313-9851A		Amada	71369851	AM-Senzorový kabel, 203 mm (8") chráněný
CN306-0654A	AL616	Cincinnati	909654, 922686	CN-Senzorový kabel, 114 mm (4.5") chráněný
CN306-0951A	AL617	Cincinnati	842951	CN-Senzorový kabel, 140 mm (5.5") chráněný
CN306-2951	AL618	Cincinnati	842951, PLTTW0015	CN-Senzorový kabel, 140 mm (5.5")
CN306-9654	AL619	Cincinnati	909654, 922686, PLTTW0002	CN-Senzorový kabel, 114 mm (4.5")
MZ335-0111A	AL620	Mazak	4674330111	MZ-Senzorový kabel, 280 mm (11") chráněný
MZ335-0181A	AL621	Mazak	46743300181	MZ-Senzorový kabel, 317.5 mm (12.5") chráněný
MZ335-1330A	AL622	Mazak	46683301330	MZ-Senzorový kabel, 305 mm (12") chráněný
MZ335-1980A	AL643	Mazak	46683301980	MZ-Senzorový kabel, 280 mm (11") chráněný
MZ335-5320	AL105	Mazak	6143355320	MZ-Senzorový kabel, 61.5 mm (2.4") chráněný
MZ335-630A	AL623	Mazak	00BSBA630MNC	MZ-Senzorový kabel, 630 mm (25") chráněný
MZ335-8290	AL368	Mazak	46143308290	MZ-Senzorový kabel, 75 mm (3")
NT426-1682	AL624	NTC	4R029911-001, J482D	NT-Senzorový kabel, 216 mm (8.5")
NT426-4991	AL625	NTC	3-0104991	NT-Senzorový kabel 0-0BNC/MCX, 482 mm (19")
NT426-7492	AL626	NTC	3-0117492	NT-Senzorový kabel 90BNC/90BNC, 482 mm (19")
NT426-8677	AL627	NTC	4R028677-001	NT-Senzorový kabel, 508 mm (20") chráněný
PR361-3150	AL628	Prima	820.63.150	PR-Senzorový kabel, 150 mm (5.9")
PR361-3151	AL629	Prima	820.63.150	PR-Senzorový kabel, 150 mm (6") vysoký profil
PR361-3160	AL560	Prima	555.63.150	PR-Senzorový kabel, 210 mm (8 17/64")
PT347-0101A	AL633	Precitec	P0360-100-00500	PT-Senzorový kabel, 500 mm (20") chráněný
PT347-0181	AL358	Precitec	46743300181	PT-Senzorový kabel, 305 mm (12") chráněný
PT347-0300A	AL635	Precitec	P0492-014-00300	PT-Senzorový kabel KE, 300 mm (11.8") chráněný
PT347-0450		Precitec	P0497-002-00450	PT-Senzorový kabel, 450 mm (17.7")
PT347-KS13	AL639	Precitec/ Gunkyo	00BMTKA-A-HS500mm	PT-Senzorový kabel, 390 mm (15.5") chráněný
PT347-1250	AL637	Precitec	D5001-040-00250	PT-Senzorový kabel, 250 mm (9.8") chráněný
TR301-0930	AL640	Trumpf	280930	TR-Senzorový kabel, 152 mm (6") chráněný
TR301-7833	AL641	Trumpf	227833	TR-Senzorový kabel, 432 mm (17")
TR301-9983	AL642	Trumpf	359983, 342474	TR-Senzorový kabel, 190 mm (7.5") chráněný

Společnost Top Lantis není spojena s uvedenými výrobci. Odkazy na stroje, díly, popisy, čísla dílů slouží pouze k ověření compatibility. Všechny díly jsou vyrobeny pro společnost Top Lantis a nejsou vyrobeny uvedenými výrobci (pokud není výslovně uvedeno). Centricut je ochranná známka společnosti Hypertherm. Všechny ostatní ochranné známky jsou majetkem příslušných vlastníků.

Typy pro čištění čoček



Centricut dodávky jsou vhodné pro všechny OEM CO₂ a vláknové laserové čočky

- Základna pro údržbu čoček je navržena tak, aby bylo možné zajistit širokou škálu velikostí optiky při čištění.
- Čistící kapalina na čočky Centricut je bezpečnou a ekonomickou alternativou k tradičním rozpouštědlům vysoké čistoty a reagentům.
- Čistící materiály vhodné pro všechny potřeby čištění čoček; papír na objektivy, polyesterové tampony a polyesterové ubrousky

Papír na čočky

Doporučuje se pro běžné udržovací čištění plochých čoček.

Polyesterové tampony

Doporučuje se pro čištění zakřivených čoček a tam, kde je vyžadováno agresivnější čištění (zaměnitelné s polyesterovými utěrkami).

Polyesterové ubrousky

Doporučeno pro čištění čoček a sklíček CO₂ a vláknových čoček (zaměnitelné s polyesterovými tampony a papírem na čočky).

Popis produktu	Číslo dílu	Množství na Objednáv
Čistící kapalina na optiku (3 oz.)	TR300-1112	1
Tampon na čištění čoček	TR300-0699	25
Papír na čištění čoček, Tiffen	TR300-6452	50
Polyesterové ubrousky 4" x 4"	TR300-7991	100
Držák na údržbu objektivu	TR300-271	1

Papír na čočky

Doporučuje se pro běžné udržovací čištění plochých čoček.

Budete potřebovat:

- Základna pro údržbu čočky (držák čočky)
- Čistící kapalinu pro optiku
- Vzduchovou baňku
- Papír na čočky, který nepouští vlákna
- Latexové nebo gumové rukavice



Jak začít

V gumových rukavicích vložte čočku do držáku a pomocí vzduchové baňky odstraňte všechny nečistoty. Jakmile odstraníte nečistoty, zahajte proces čištění.

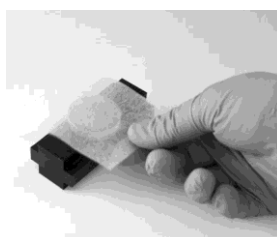

Krok 1

Přes čočku položte papír na čočky a zcela ji zakryjte.



Krok 2

Naneste několik kapek čistící kapaliny na papír čočky. (vzdálenější strana čočky)

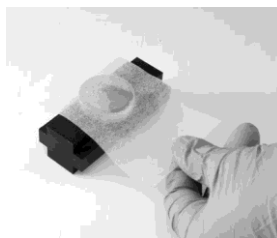

Krok 3

Pomalou přetáhněte papír přes čočku tak, aby se čistící tekutina dostala do kontaktu s celým povrchem čočky. Dokončete táhnutí papíru v momentě, kdy veškerá tekutina na čočce zaschne.



Krok 4

Pomocí svítilny zkontrolujte, zda na povrchu čočky není prach a zbytky čištění. Prohlédněte čočku z různých úhlů. Postup zopakujte na druhé straně čočky.

Poslední krok:

Vyčištěnou čočku rychle vložte do stroje, aby nedošlo ke kontaminaci částicemi ze vzduchu. Pokud se objeví skvrny, důlky nebo škrábance, bude možná nutné čočku vyměnit.

Polyesterové tampony

Doporučuje se pro čištění zakřivených čoček a v případech, kdy je vyžadováno agresivnější čištění. Vyměnitelné s polyesterovými ubrousky.

Budete potřebovat:

- Základna pro údržbu čočky (držák čočky)
- Čistící kapalinu

optiku

- Vzduchovou baňku
- Polyesterové tampony
- Latexové nebo gumové rukavice



Jak začít

Pomocí gumových rukavic umístěte čočku do držáku a odstraňte všechny volné nečistoty pomocí vzduchové baňky. Jakmile odstraníte nečistoty, zahajte proces čištění.



Krok 1

Na tampon naneste několik kapek čistící kapaliny na čočku.

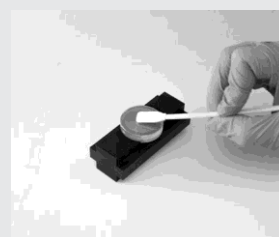

Krok 2

Pomocí tamponu přesuňte větší částice nečistot a poté jemnější nečistoty na okraj čočky. Nenechávejte tampon na čočce ani na pracovním stole. Tampony nepoužívejte opakovaně.



Krok 3

Pomocí svítilny zkontrolujte, zda na povrchu objektivu není prach a zbytky po čištění. Prohlédněte čočku z různých úhlů. Postup zopakujte na druhé straně čočky.

Poslední krok:

Vyčištěnou čočku rychle vložte do stroje, aby nedošlo ke kontaminaci částicemi ze vzduchu. Pokud jsou stále patrné skvrny, důlky nebo škrábance, bude možná nutné čočku vyměnit.

Polyesterové ubrousky

Doporučuje se pro čištění čoček a oken na CO2 a vláknových las. Použijte 100% polyesterové tampony a papír na čočky.

Budete potřebovat:

- Základna pro údržbu čočky (držák čočky)

- Čistící kapalinu pro optiku
- Vzduchovou baňku
- Polyesterové ubrousky
- Latexové nebo gumové rukavice



Jak začít

Pomocí gumových rukavic umístěte čočku do držáku a odstraňte všechny volné nečistoty pomocí vzduchové baňky. Jakmile odstraníte nečistoty, zahajte proces čištění.



Krok 1

Na polyesterový ubrousek naneste několik kapek čistící kapaliny na optiku.



Krok 2

Přiložte ubrousek mokrou stranou dolů na čočku a lehce přejíždějte po čočce, přičemž na horní část ubrouska vyvíjejte mírný tlak. Zabraňte znečištění ubrouska a ubrousky nepoužívejte opakovaně.



Krok 3

Pomocí svítilny zkontrolujte, zda na povrchu čočky není prach a zbytky po čištění. Prohlédněte čočku z různých úhlů. Postup opakujte na druhé straně čočky.

Poslední krok:

Vyčištěnou čočku rychle vložte do stroje, aby nedošlo ke kontaminaci částicemi ze vzduchu. Pokud jsou stále patrné skvrny, důlky nebo škrábance, bude možná nutné čočku vyměnit.

Kroky pro optimalizaci kvality řezu.

Známky pruhování, hranatost a ořepky vypovídají o typu řezu.

Optimalizace CO₂ a vláknových laserů pro dosažení maximální kvality řezu je velmi důležitým krokem v celém procesu řezání. Kritickými body, které vedou k dobrým řezům, jsou šířka řezu (materiál, který se ztratí během řezu), oxidace a drsnost řezu, geometrie řezaných dílů a přípustné tolerance. Mezi faktory, které je třeba vzít v úvahu, patří rychlost řezání nebo "rychlost posuvu", zaměření paprsku, tlak plynu, vzdálenost a velikost/typ trysky.

Správné tovární nastavení

Následující vzorky představují 12 mm, 6 mm a 3.2 mm (1/2", 1/4" a 10 ga.) měkké oceli, řezané pomocí O₂ o výkonu 2 kW se změnou jedné proměnné, aby se ukázalo, jak je ovlivněna kvalita řezu. Úpravy budou podobné pro všechny lasery CO₂ a vláknové lasery, které řezou měkkou ocel pomocí O₂.

Je řez příliš úzký?

Pokud je řez příliš úzký, bude mít řez na horní straně velmi hladký okraj, na spodní straně bude chybět oxidace a/nebo bude mít silnou strusku.

Pravděpodobné příčiny:

- Zaostření je příliš nízké
- Rychlost posuvu je příliš vysoká
- Tlak plynu je příliš nízký
- Velikost trysky je příliš malá
- Odstup je příliš nízký

Pro optimalizaci kvality řezu postupujte podle následujících kroků:

1. Použijte nejbližší známé nastavení pro řezaný materiál.
2. Použijte zkušební díl, který má vnitřní i vnější funkce.
3. Ověřte, zda je čocka a/nebo sklíčko čisté a v dobrém stavu.
4. Ověřte, zda je tryska správně vycentrovaná a v dobrém stavu.
5. Nastavte zaostření nahoru a dolů, dokud se kvalita stříhu nezačne zhoršovat, a poté nastavte střed tohoto rozsahu.
6. Tlak plynu nastavujte nahoru a dolů, dokud se řez nezačne zhoršovat, a poté jej nastavte na střed tohoto rozsahu.
7. Upravte federátor o 5 % nahoru. Když se řez začne zhoršovat, nastavte rychlost posuvu o 10 % pomaleji.

Zajistěte rovnováhu mezi úrovní tepla a průtokem plynu.

Řezání měkké oceli laserem je výsledkem rovnováhy mezi množstvím materiálu zahřátého laserovým paprskem a množstvím pomocného plynu, který prochází řezem.

- Zahřívání příliš malé plochy nebo nedostatečný průtok pomocného plynu řezem má za následek příliš úzký řez (šířku řezu).
- Zahřívání příliš velké plochy nebo příliš velký průtok pomocného plynu řezem má za následek příliš široký řez.

Je řez příliš vysoký?

Pokud je řezná hrana příliš široká, bude mít řez drsnější hranu, více samopálení v rozích dílu, více úhlů na řezné hraně a příležitostně i ořepky.

Pravděpodobné příčiny:

- Zaostření je příliš vysoké
- Rychlost posuvu je příliš pomalá
- Tlak plynu je příliš vysoký
- Velikost trysky je příliš velká
- Odstup je příliš vysoký
- Nesprávný typ trysky

3.2 mm (10 ga.) řez standardní černé oceli s příliš úzkým řezem

Správné tovární nastavení

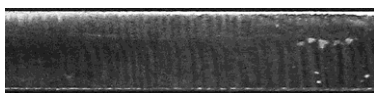

Příliš nízké zaostření

Řez je příliš úzký a nepropouští do řezu dostatek O₂ k odstranění veškerého roztaveného materiálu.

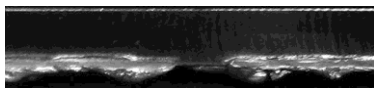

Rychlost posuvu je příliš vysoká

Proužky řezu se odvíjejí od směru řezání a není dostatek času na odstranění veškerého roztaveného materiálu.

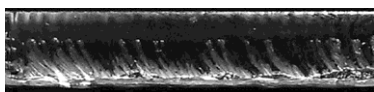

Tlak plynu je příliš nízký

Není zde dostatek O₂ k odstranění veškerého roztaveného materiálu.

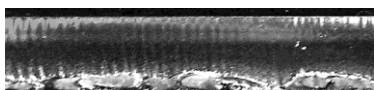

Odstup je příliš nízký

Zaostřovací bod je na špatném místě, což způsobuje drsný okraj.

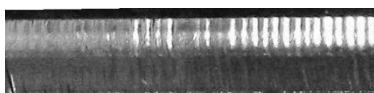

Směr řezu

3.2 mm (10 ga.) řez standardní černé oceli s širokým řezem

Správné tovární nastavení

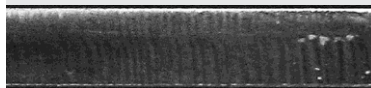

Příliš vysoké zaostření

Laser taví více materiálu, než lze z řezu odstranit.

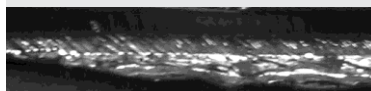

Rychlost posuvu je příliš pomalá

Povrch řezu je příliš drsný a produktivita se snižuje.

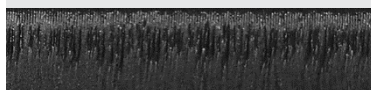

Tlak plynu je příliš vysoký

Příliš mnoho O₂ má za následek přehřátí a způsobuje přerušované drážky.

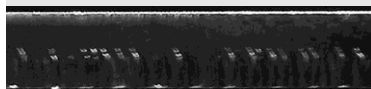

Odstup je příliš vysoký

Laser taví více materiálu, než lze z řezu odstranit.

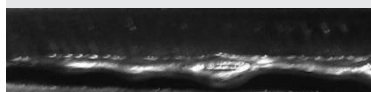

Velikost trysky je příliš velká

Příliš mnoho O₂ má za následek přehřátí a způsobuje přerušované drážky.

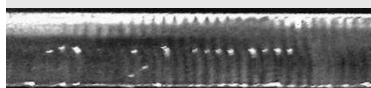

Směr řezu

* Výše uvedené vzorky byly řezány pomocí O₂ na 2 kW vláknovém laseru. Výsledky budou podobné i při řezání měkké oceli CO₂ laserem s O₂.

6 mm (1/4") řez standardní černé oceli s příliš úzkým řezem

Správné tovární nastavení

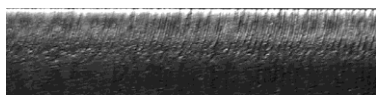

Příliš nízké zaostření

Řez je příliš úzký a nepropouští do řezu dostatek O₂ k odstranění veškerého roztaveného materiálu.

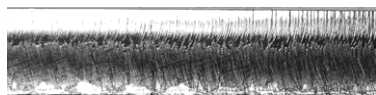

Rychlost posuvu je příliš vysoká

Proužky řezu se odvíjejí od směru řezání a není dostatek času na odstranění veškerého roztaveného materiálu.

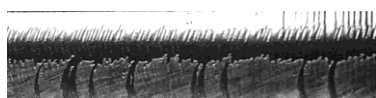

Tlak plynu je příliš nízký

Není zde dostatek O₂ k odstranění veškerého roztaveného materiálu.

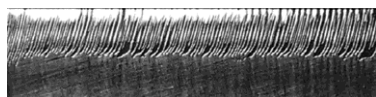

Odstup je příliš nízký

Zaostřovací bod je na špatném místě, což způsobuje hrubý okraj.

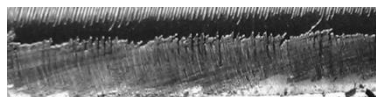

Velikost trysky je příliš malá

Není zde dostatek O₂ k rovnoměrnému řezání.

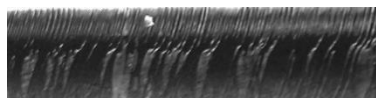

Směr řezu

6 mm (1/4") řez standardní černé oceli s širokým řezem

Správné tovární nastavení

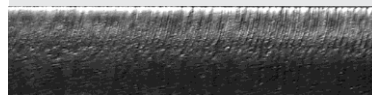

Příliš vysoké zaostření

Širší zaostřovací bod zanechává příliš mnoho O₂ v řezu a materiál se spálí.

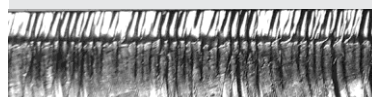

Rychlost posuvu je příliš pomalá

Povrch řezu je příliš drsný a produktivita se snižuje.

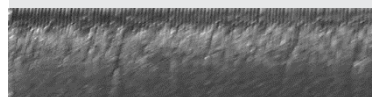

Tlak plynu je příliš vysoký

Do řezu se dostává příliš mnoho O₂, což způsobuje drsnější hrany a nerovnoměrné řezání.



Odstup je příliš vysoký

Do řezu se dostává příliš mnoho O₂, což způsobuje drsnější hrany a nerovnoměrné řezání.

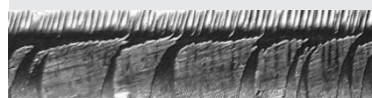

Velikost trysky je příliš velká

Příliš mnoho O₂ vede k přehřátí řezu a způsobuje přerušované rýhy.



Typ trysky není správný

Tvar proudění plynu je nesprávný, což způsobuje drsnější hrany.



Směr řezu

*Výše uvedené vzorky byly řezány pomocí O₂ na 2 kW vláknovém laseru. Výsledky budou podobné i při řezání měkké oceli CO₂ laserem s O₂.

12 mm (1/2") řez standardní černé oceli s příliš úzkým řezem

Správné tovární nastavení

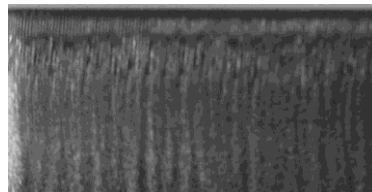
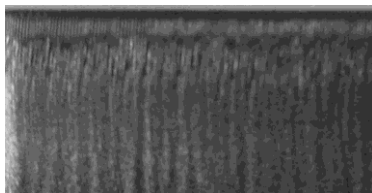

Správné tovární nastavení

Příliš nízké zaostření

Řez je příliš úzký a nepropouští do řezu dostatek O₂ k odstranění veškerého roztaveného materiálu.

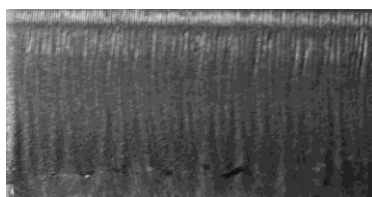
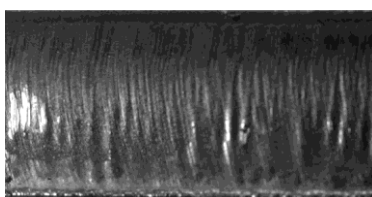

Odstup je příliš nízký

Řez je příliš úzký a nepropouští do řezu dostatek O₂. Oxidace nepokrývá celý povrch a řez nebude rovnoměrný.

Rychlost posuvu je příliš vysoká

Stroj se pohybuje příliš rychle na to, aby se do řezu dostalo dostatečné množství O₂ pro rovnoměrné řezání.

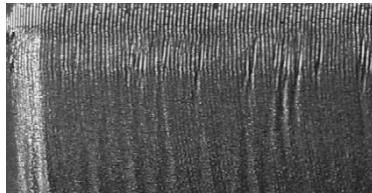
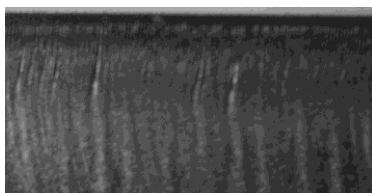

Velikost trysky je příliš malá

Není zde dostatek O₂ k rovnoměrnému řezání.

Tlak plynu je příliš nízký

Tlak je příliš nízký na to, aby se do řezu dostalo dostatečné množství O₂. Oxidace nepokrývá celý povrch a řezání bude nerovnoměrné.

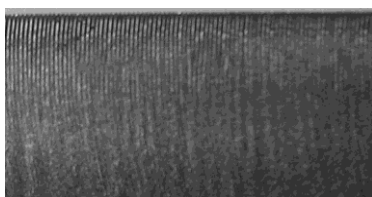

Směr řezu

Směr řezu

* Výše uvedené vzorky byly řezány pomocí O₂ na 2 kW vláknovém laseru. Výsledky budou podobné i při řezání měkké oceli CO₂ laserem s O₂.

Společnost Top Lantis není spojena s uvedenými výrobci. Odkazy na stroje, díly, popisy, čísla dílů slouží pouze k ověření compatibility. Všechny díly jsou vyrobeny pro společnost Top Lantis a nejsou vyrobeny uvedenými výrobci (pokud není výslovně uvedeno). Centricut je ochranná známka společnosti Hypertherm. Všechny ostatní ochranné známky jsou majetkem příslušných vlastníků.

12 mm (1/2") řez standardní černé oceli s širokým řezem

Správné tovární nastavení

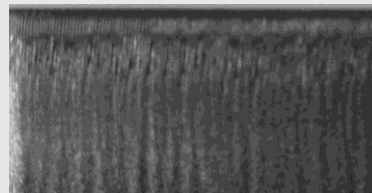
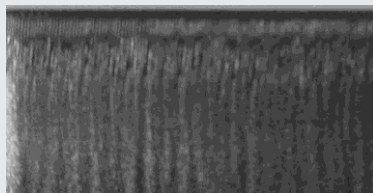

Správné tovární nastavení

Příliš vysoké zaostření

Příliš mnoho O_2 vstupuje do řezu, což způsobuje přerušované přepalování.

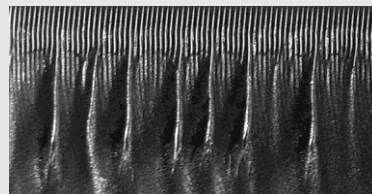
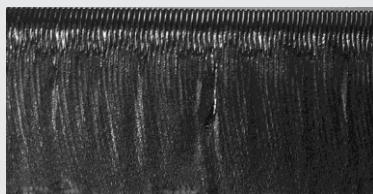

Odstup je příliš vysoký

Do řezu se dostává příliš mnoho O_2 , což vede k přerušovanému přepalování.

Rychlost posuvu je příliš pomalá

Stroj se pohybuje příliš pomalu, což vede k přepalování spodní poloviny řezu. Pomalejší posuv také snižuje produktivitu.

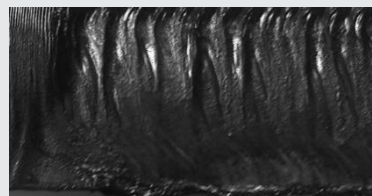
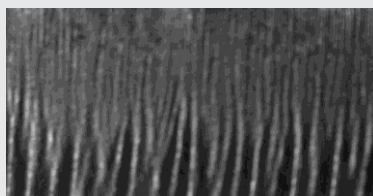

Nesprávný typ trysky

Tvar proudění plynu není správný, což vede k nerovnoměrnému řezání.

Tlak plynu je příliš vysoký

Do řezu se dostává příliš mnoho O_2 , což vede k přerušovanému přepalování.

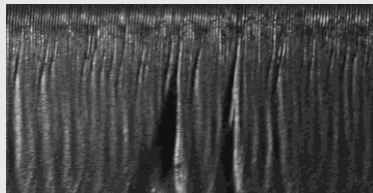

Směr řezu

Směr řezu

* Výše uvedené vzorky byly řezány pomocí O_2 na 2 kW vláknovém laseru. Výsledky budou podobné i při řezání měkké oceli CO_2 laserem s O_2 .

Technická podpora a zákaznický servis

Náš technický servisní tým Vám zodpoví dotazy týkající se jakéhokoli laserového řezacího systému. Ať už se jedná o dotaz týkající se dílu, systému nebo o návod, jak optimalizovat výkon laserového řezání, naši odborníci vám pomohou.

- Vyškolení technici OEM s více než 40 lety zkušeností
- Bezplatná aplikace podpory pro všechny OEM
- Za svými produkty stojíme díky špičkovým technickým znalostem.

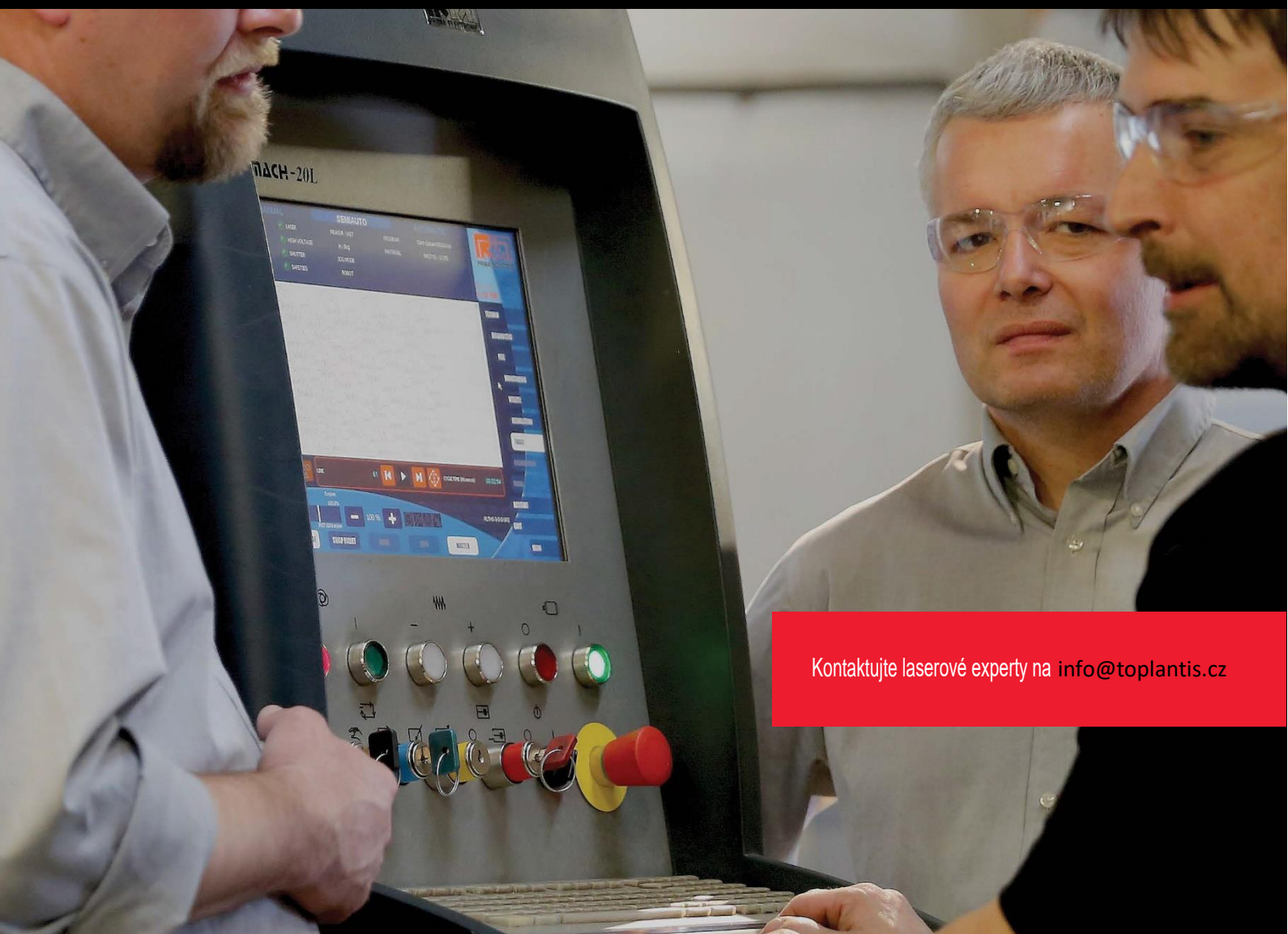

Kontaktujte laserové experty na info@toplantis.cz

**HELPING YOU
SHAPE THE WORLD.**



PLASMA | LASER | WATERJET | AUTOMATION | SOFTWARE | CONSUMABLES

Pro více informací o Centricut laserových produktech,
navštivte [www.toplantis.cz/produkty/laserove-
prislusenstvi/](http://www.toplantis.cz/produkty/laserove-prislusenstvi/) či email info@toplantis.cz

Hypertherm, Centricut, SilverLine a CoolFlow jsou ochranné známky společnosti
Hypertherm, Inc.,

a mohou být registrovány ve Spojených státech a/nebo v jiných zemích. Všechny ostatní
ochranné známky jsou majetkem příslušných vlastníků.

Další podrobnosti o číslech a typech patentů společnosti Hypertherm naleznete na adrese
www.hypertherm.com/patents. © 6/2021 Hypertherm, Inc.

Péče o životní prostředí je jednou ze základních hodnot
společnosti

Hypertherm[®]
SHAPING POSSIBILITY[™]

100% Associate-owned

